



TOYOTA

СТРЕМИТЬСЯ
К ЛУЧШЕМУ

COROLLA SEDAN

РУКОВОДСТВО ДЛЯ ВЛАДЕЛЬЦА



TOYOTA MOTOR EUROPE NV/SA

Адрес: Avenue du Bourget 60 - 1140 Brussels, Belgium.

Веб-сайт: <https://www.toyota-europe.com>

©2016 TOYOTA MOTOR CORPORATION

Все права защищены. Копирование данного документа полностью или частично без письменного разрешения корпорации Toyota Motor запрещено.

Отпечатано в ЕС

Указатель иллюстраций	Поиск по иллюстрациям	
Для защиты и безопасности	Обязательно внимательно ознакомьтесь (Основные разделы: детские сиденья, охранная система)	1
Информация и индикаторы состояния автомобиля	Чтение информации относительно движения (Основные разделы: приборы, многофункциональный дисплей)	2
Перед началом движения	Открытие и закрытие дверей и окон, регулировка перед началом движения (Основные разделы: ключи, двери, сиденья, окна с электроприводом стеклоподъемников)	3
Вождение	Инструкции и рекомендации, необходимые при вождении (Основные разделы: запуск двигателя, заправка)	4
Аудиосистема	Управление аудиосистемой (Основные темы: Радиоприемник, проигрыватель компакт-дисков)	5
Элементы салона	Использование оборудования салона (Основные разделы: кондиционер воздуха, функции хранения)	6
Техническое обслуживание и уход	Уход за автомобилем и процедуры технического обслуживания (Основные разделы: в салоне и снаружи автомобиля, лампы осветительных приборов)	7
В случае возникновения неисправности	Что делать в случае неисправности и аварийной ситуации (Основные разделы: разряд аккумулятора, спущенная шина)	8
Технические характеристики автомобиля	Технические характеристики автомобиля, настраиваемые функции (Основные разделы: топливо, масло, давление в шинах)	9
Приложение	Поиск по признакам	

К сведению владельца автомобиля	7
Чтение данного руководства.....	11
Выполнение поиска	12
Указатель иллюстраций	13

1 Для защиты и безопасности

1-1. Для безопасного использования	
Перед началом движения.....	34
Для безопасного вождения.....	35
Ремни безопасности	37
Подушки безопасности системы SRS	41
Меры предосторожности относительно выхлопных газов	51
1-2. Безопасность детей	
Механическая система включения/выключения подушки безопасности.....	52
Поездка с детьми	53
Детские сиденья.....	54
1-3. Экстренная помощь	
eCall.....	69
ЭРА-ГЛОНАСС/ЭВАК	86
1-4. Противоугонная система	
Система иммобилайзера двигателя.....	90
Система двойной блокировки	107
Сигнализация	108

2 Информация и индикаторы состояния автомобиля

2-1. Комбинация приборов	
Сигнальные лампы и индикаторы	114
Указатели и приборы (дисплей системы контроля параметров движения)	120
Указатели и приборы (4,2-дюймовый дисплей)	124
Указатели и приборы (7-дюймовый дисплей)	128
Дисплей системы контроля параметров движения	134
Многофункциональный информационный дисплей..	137
Проекционный дисплей	144
Информация о расходе топлива	148

3 Перед началом движения

3-1. Информация о ключах	
ключи.....	152
3-2. Открывание, закрывание и блокировка дверей	
Двери.....	175
Багажник.....	181
Интеллектуальная система доступа и пуска без ключа ..	184
3-3. Регулировка сидений	
Передние сиденья.....	213
Задние сиденья	214
Подголовники.....	215

3-4. Регулировка рулевого колеса и зеркал

Рулевое колесо	218
Внутреннее зеркало заднего вида	219
Наружные зеркала заднего вида	220

3-5. Опускание и подъем стекол

Электростеклоподъемники.....	223
Потолочный люк	226

4 Вождение**4-1. Перед началом движения**

Управление автомобилем	233
Груз и багаж	241
Буксировка прицепа	242

4-2. Техника вождения

Замок запуска двигателя (зажигание) (автомобили без интеллектуальной системы доступа и пуска без ключа)	243
Замок запуска двигателя (зажигание) (автомобили с интеллектуальной системой доступа и пуска без ключа)	245
Бесступенчатая трансмиссия	250
Механическая коробка передач	253
Рычаг переключателя указателей поворота	256
Стояночный тормоз.....	257
Электрический стояночный тормоз.....	258

Система удержания тормозов	261
----------------------------------	-----

4-3. Управление фарами и стеклоочистителями

Переключатель фар головного света.....	264
Система автоматического включения дальнего света ..	267
Переключатель противотуманных фар.....	270
Передние стеклоочистители и омыватель	272

4-4. Дозаправка

Открытие крышки топливного бака	276
---------------------------------------	-----

4-5. Использование систем помощи водителю

Toyota Safety Sense	278
PCS (система предупреждения столкновения).....	289
LTA (система отслеживания дорожной разметки)	298
LDA (система предупреждения о выходе из полосы движения с рулевым управлением).....	309
Динамический радарный круиз-контроль с полным скоростным диапазоном.....	318
Динамический радарный круиз-контроль	330
Круиз-контроль	341
Ограничитель скорости.....	344
RSA (система подсказки дорожных знаков).....	347
BSM (система контроля мертвых зон).....	351

- Датчик системы помощи при парковке Toyota 360
- Функция системы RCTA (система помощи при выезде задним ходом)/RCTA (система предупреждения о пересечении потока сзади) 368
- Система PKSB (система вспомогательного торможения при парковке) 373
- Система вспомогательного торможения при парковке (для неподвижных объектов) 380
- Система вспомогательного торможения при парковке (для автомобилей, движущихся сзади) 387
- S-IPA (простая система интеллектуальной парковки) 391
- Селектор режимов движения 420
- Системы помощи водителю .. 421
- 4-6. Советы по вождению**
- Советы по вождению зимой .. 428
- Советы по экологичному вождению 431
- 5** **Аудиосистема**
- 5-1. Основные действия**
- Типы аудиосистем 434
- Использование переключателей аудиосистемы на рулевом колесе 435
- AUX-разъем/USB-разъем 436
- 5-2. Использование аудиосистемы**
- Оптимальное использование аудиосистемы 438
- 5-3. Использование радио**
- Управление радио 440
- 5-4. Воспроизведение аудио CD и дисков с MP3/WMA-файлами**
- Управление CD-плеером 442
- 5-5. Использование внешнего устройства**
- Прослушивание с iPod 449
- Прослушивание USB-накопителя 454
- Использование AUX-разъема 458
- 5-6. Использование устройств с интерфейсом Bluetooth®**
- Аудиосистема/телефон с интерфейсом Bluetooth® 459
- Использование переключателей на рулевом колесе 464
- Зарегистрируйте устройство с интерфейсом Bluetooth® 465
- 5-7. Меню “SETUP”**
- Использование меню “SETUP” (меню “Bluetooth”) 466
- Использование меню “SETUP” (меню “PHONE”) 468
- 5-8. Аудиосистема с интерфейсом Bluetooth®**
- Эксплуатация портативного плеера с интерфейсом Bluetooth® 473

5-9. Телефон с интерфейсом**Bluetooth®**

Совершение телефонного вызова	475
При приеме вызова	476
Разговор по телефону	476

5-10. Bluetooth®

Bluetooth®	478
------------------	-----

6 Элементы салона**6-1. Использование системы кондиционирования воздуха и обогревателя**

Механическая система кондиционирования воздуха	492
--	-----

Автоматическая система кондиционирования воздуха	499
--	-----

Обогреватель рулевого колеса/обогреватели сидений	507
---	-----

6-2. Использование фонарей освещения салона

Список фонарей освещения салона	509
---------------------------------------	-----

6-3. Использование мест для хранения

Список мест для хранения	511
Элементы багажника	515

6-4. Другие элементы салона

Другие элементы салона	516
------------------------------	-----

7 Техническое обслуживание и уход**7-1. Техническое обслуживание и уход**

Очистка и защита экстерьера автомобиля	526
Очистка и защита салона автомобиля	529

7-2. Техническое обслуживание

Требования по техническому обслуживанию	532
Плановое техническое обслуживание	534

7-3. Самостоятельное техническое обслуживание

Меры предосторожности при самостоятельном техническом обслуживании	540
Капот	542
Установка напольного домкрата	543
Моторный отсек	545
Шины	553
Давление в шинах	568
Диски	569
Фильтр системы кондиционирования воздуха	571
Элемент питания беспроводного пульта дистанционного управления/электронного ключа	573
Проверка и замена предохранителей	576
Лампы фонарей	579

1

2

3

4

5

6

7

8

9

8

В случае возникновения неисправности**8-1. Важная информация**

Лампы аварийной сигнализации 586

Если необходимо совершить экстренную остановку автомобиля 587

Если автомобиль попал в ситуацию с повышением уровня воды 588

8-2. Меры, принимаемые в экстренных ситуациях

Если требуется буксировка автомобиля 590

Если вас что-то настораживает 594

Система отключения топливного насоса 595

Если включаются сигнальные лампы или звучит предупреждающий зуммер . 596

Если появляется предупреждающее сообщение 608

Если спущена шина (автомобили с аварийным ремонтным комплектом для проколотых шин) 610

Если спущена шина (автомобили с запасным колесом) 621

Если двигатель не запускается 633

Если вы потеряли ключи 634

Если электронный ключ работает неправильно 635

Если аккумуляторная батарея автомобиля разряжена 637

Если автомобиль перегревается 642

Если автомобиль застрял 644

9

Технические характеристики автомобиля**9-1. Технические характеристики**

Эксплуатационные данные (топливо, уровень масла и т.д.) 648

Информация о топливе 660

9-2. Индивидуальная настройка

Индивидуально настраиваемые функции 662

9-3. Инициализация

Элементы для инициализации 673

Приложение

Что делать, если... (Поиск и устранение неисправностей) 676

К сведению владельца автомобиля

Основное руководство для владельца

Пожалуйста, обратите внимание, что в этом руководстве описываются все модели автомобиля и все его оборудование, включая дополнительное. Поэтому в нем могут встретиться описания некоторого оборудования, не установленного в вашем автомобиле.

Все указанные технические характеристики являются действительными на момент печати данного руководства. Однако, поскольку политика компании Toyota состоит в постоянном улучшении качества продукции, мы оставляем за собой право вносить изменения в текст руководства в любое время без специального уведомления.

В зависимости от технических характеристик автомобиль, указанный на иллюстрациях, может отличаться от вашего автомобиля в отношении оборудования.

Информация о порядке безопасного использования транспортного средства и его систем, представленная на закрепленных на кузове табличках изготовителя на английском языке, предназначена только для работников сервисных служб.

Аксессуары, запасные части и модификация вашего автомобиля Toyota

На рынке имеется широкий выбор неоригинальных запасных частей и аксессуаров для автомобилей

Toyota. Использование данных запасных частей и аксессуаров, которые не являются оригинальными изделиями Toyota, может неблагоприятно повлиять на безопасность вашего автомобиля, даже если данные части могут быть одобрены определенными органами власти в стране проживания. Поэтому Toyota Motor Corporation не несет ответственности или гарантийных обязательств по запасным частям и аксессуарам, которые не являются оригинальными изделиями Toyota, а также по замене или установке узлов, включающих такие части.

Запрещается производить изменения автомобиля с использованием запасных частей, не являющихся оригинальными изделиями Toyota. Изменение с использованием неоригинальных изделий Toyota может повлиять на работоспособность, безопасность или срок службы автомобиля. Более того, это может противоречить законодательству. Кроме того, на повреждения или нарушение производительности автомобиля, возникшие вследствие этого, гарантия не распространяется.

Установка системы радиочастотной связи

Установка системы радиочастотной связи на автомобиль может повлиять на работу таких электронных систем, как:

- Система многоточечного впрыска топлива/система последовательного многоточечного впрыска топлива
- Система Toyota Safety Sense (при наличии)

- Система круиз-контроля (при наличии)
- Антиблокировочная тормозная система
- Система подушек безопасности SRS
- Система преднатяжителей ремней безопасности

Обязательно проверьте соответствие мер безопасности или особых инструкций по установке системы радиочастотной связи у дилера Toyota.

Дальнейшая информация о диапазонах радиочастот, уровнях мощности, положениях антенны и условиях установки РЧ-передатчиков предоставляется по запросу дилером Toyota.

Запись данных об автомобиле

Автомобиль оснащен сложными компьютерами, которые записывают определенные данные, такие как:

Записанные данные отличаются в зависимости от комплектации автомобиля и опций, которыми он оснащен.

Эти компьютеры не записывают диалоги или звуки, а записывают только изображения снаружи автомобиля в определенных ситуациях.

- Количество оборотов двигателя/количество оборотов электродвигателя (количество оборотов тягового электродвигателя)
- Состояние педали акселератора
- Состояние педали тормоза
- Скорость автомобиля
- Рабочее состояние систем помощи водителю, например, ABS и системы предупреждения

столкновения

● Использование данных

Toyota может использовать записанные в этот компьютер данные для диагностики неисправностей, проведения исследований и разработок, а также для улучшения качества.

Toyota не будет разглашать записанные данные третьим лицам, кроме как:

- С согласия владельца автомобиля или с согласия арендатора, если автомобиль арендован
- В ответ на официальный запрос полиции, суда или правительственного учреждения
- Для использования компанией Toyota в судебном процессе
- Для исследований, когда данные не привязаны к определенному автомобилю или владельцу автомобиля

Регистратор событий

Данный автомобиль оснащен регистратором событий (EDR). Главной задачей EDR является запись данных, которые помогут понять характер работы систем автомобиля в определенных аварийных или приближенных к аварийным ситуациях, например, при срабатывании подушки безопасности или ударе о препятствие на дороге. EDR разработан для записи данных, относящихся к динамике автомобиля и системам безопасности, в течение короткого периода времени, как правило, 30 секунд или менее. Однако данные могут не записываться в зависимости от серьезности и типа удара.

EDR в данном автомобиле разработан для записи следующих данных:

- как работали различные системы данного автомобиля;
- насколько сильно (если вообще) водитель выжал педаль акселератора и/или педаль тормоза, и
- как быстро двигался автомобиль.

Эти данные помогают лучше понять обстоятельства, при которых происходят аварии и причиняются травмы.

ПРИМЕЧАНИЕ: Данные EDR записываются вашим автомобилем, только если происходят необычные аварийные ситуации; EDR не записывает данные при обычных условиях вождения и персональные данные (например, имя, пол, возраст и место аварии). Однако третьи стороны, например, правоохранительные органы, могут прилагать данные EDR к другим личным данным, обычно получаемым во время расследования аварии. Для прочтения данных, записанных EDR, необходимо специальное оборудование и доступ к автомобилю или EDR. Так же, как и производитель автомобиля, другие стороны, такие как правоохранительные органы, обладающие специальным оборудованием, могут прочесть информацию, если у них есть доступ к автомобилю или EDR.

● Разглашение данных EDR

Toyota не будет раскрывать данные, записанные в EDR, третьим лицам за исключением случаев, когда:

- Получено согласие владельца автомобиля (или арендатора для арендованного автомобиля)
- В ответ на официальный запрос полиции, суда или правительственного учреждения

- Для использования компанией Toyota в судебном процессе

Однако, если необходимо, Toyota может:

- Использовать данные для исследования работы систем безопасности автомобиля
- Раскрывать данные третьим лицам для исследований без раскрытия информации о конкретном автомобиле или его владельце

Утилизация автомобиля Toyota

Устройства, обеспечивающие срабатывание подушек безопасности системы SRS и преднатяжителей ремней безопасности в вашем автомобиле Toyota, содержат взрывоопасные химические вещества. Если автомобиль утилизируется с работоспособными подушками безопасности и преднатяжителями ремней безопасности, может произойти такой несчастный случай, как возгорание. Обратитесь на квалифицированную станцию технического обслуживания или к дилеру Toyota для извлечения и утилизации систем подушек безопасности SRS и преднатяжителей ремней безопасности перед утилизацией вашего автомобиля.

**ПРЕДУПРЕЖДЕНИЕ****■ Общие меры безопасности при вождении**

Вождение под влиянием медицинских препаратов или алкоголя: Никогда не садитесь за руль, находясь под действием алкоголя или лекарств, влияющих на вашу способность управлять автомобилем. Алкоголь и некоторые лекарства увеличивают время реакции, снижают способность оценивать ситуацию и нарушают координацию, что может привести к дорожно-транспортному происшествию, способному повлечь серьезные травмы или смерть.

Безопасное вождение: Всегда управляйте автомобилем с осторожностью. Старайтесь предугадать ошибки, которые могут допустить другие водители или пешеходы, и будьте готовы предотвратить дорожно-транспортные происшествия.

Отвлечение водителя: Будьте всегда полностью сконцентрированы на управлении автомобилем. Любые действия, отвлекающие внимание водителя, например, манипулирование регулируемыми переключателями, разговор по мобильному телефону или чтение, могут привести к столкновению и повлечь серьезную травму или смерть вашу, ваших пассажиров или других участников движения.

■ Общие меры предосторожности для обеспечения безопасности детей

Запрещается оставлять детей без присмотра в автомобиле, никогда не давайте детям ключи и не позволяйте детям пользоваться им.

Дети могут завести автомобиль или сдвинуть рычаг переключения передач в нейтральное положение. Также существует опасность травмирования детей, играющих со стеклоподъемниками, потолочным люком или другими устройствами автомобиля. Кроме того, перегрев или переохлаждение детей в закрытом автомобиле могут быть для них смертельно опасны.

Чтение данного руководства



Поясняет символы, используемые в данном руководстве.

Символы, используемые в данном руководстве

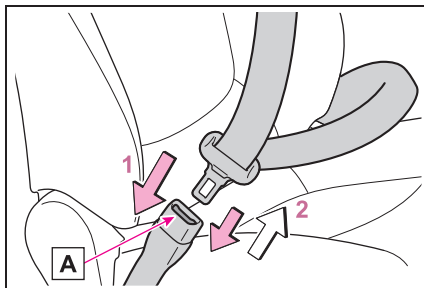

Символы	Значения
	ПРЕДУПРЕЖДЕНИЕ: Указывает на то, что при несоблюдении может стать причиной серьезных травм или смерти людей.
	ВНИМАНИЕ: Указывает на то, что при несоблюдении может стать причиной повреждения или неисправности автомобиля или его оборудования.
1 2 3...	Обозначает процедуры работы или эксплуатации. Выполняйте шаги в числовой последовательности.

Символы на иллюстрациях

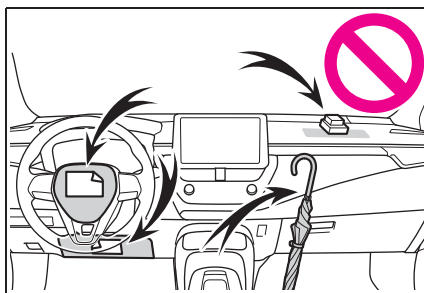

Символы	Значения
	Обозначает действие (нажим, вращение и т.д.), используемое для управления переключателями и другими устройствами.
	Указывает на результат действия (напр., крышка открывается).



Символы	Значения
	Указывает разъясняемый компонент или положение.
	Значение Запрещается, Не делайте этого, либо Не допускайте этого.

Выполнение поиска

- **Поиск по монтажному положению**
- Указатель иллюстраций: →стр.13

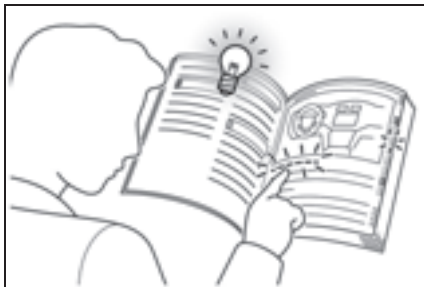

- **Поиск по признаку неисправности или звуку**
- Что делать, если... (Поиск и устранение неисправностей): →стр.676



- **Поиск по заголовку**
- Содержание: →стр. 2



- Для автомобилей с системой навигации или мультимедийной

системой см. “Руководство для владельца по системе навигации и мультимедийной системе” или “Multimedia Owner’s Manual” для получения информации относительно перечисленного ниже оборудования.

- Система навигации
- Аудио-/видеосистема
- Система заднего вида

Указатель иллюстраций

■ Внешние

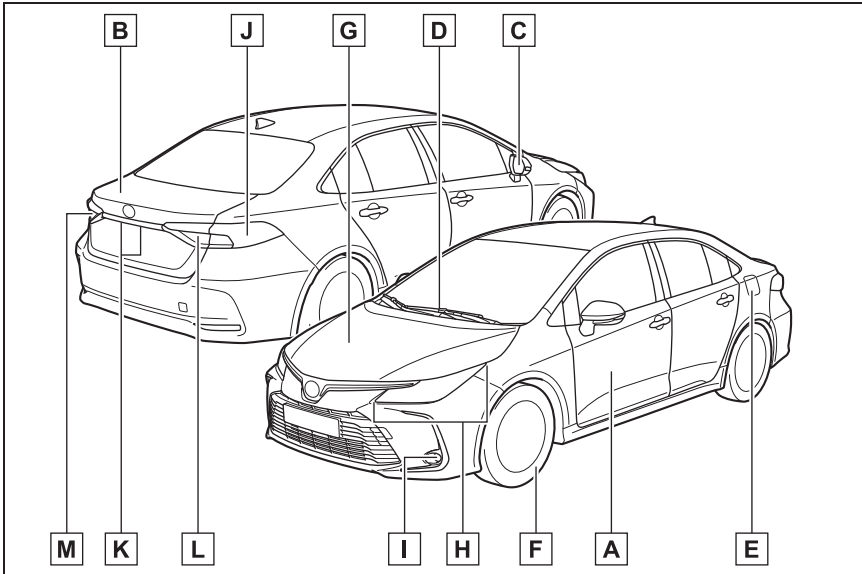

- A** Двери стр.175
 Блокировка/разблокировка стр.175
 Опускание/подъем боковых стекол стр.223
 Блокировка/разблокировка с помощью механического ключа*¹ стр.635
 Сигнальные лампы*²/предупреждающие сообщения*³ стр.116, 180
- B** Багажник..... стр.181
 Открывание изнутри стр.182
 Открывание снаружи стр.182
 Сигнальные лампы*²/предупреждающие сообщения*³ стр.116, 180
- C** Наружные зеркала заднего вида стр.220
 Регулировка угла поворота зеркала стр.220
 Складывание зеркал стр.221
 Обогрев зеркал*⁴ стр.495, 502
- D** Передние стеклоочистители стр.272
 Меры предосторожности зимой стр.428

- Меры предосторожности во время мойки автомобиля стр.527
- Предотвращение замерзания (антиобледенитель передних
стеклоочистителей)^{*4} стр.496, 505
- E Лючок топливного бака** **стр.276**
- Способ дозаправки стр.277
- Тип топлива/емкость топливного бака стр.651
- F Шины** **стр.553**
- Размер шин/давление в шинах стр.656
- Зимние шины/цепи противоскольжения стр.428
- Проверка/перестановка/система предупреждения о низком давлении в шинах^{*4}
стр.553
- Решение проблем со спущенными шинами стр.610, 621
- G Капот** **стр.542**
- Открывание стр.542
- Моторное масло стр.651
- Способы устранения перегрева стр.642

Лампы внешних фонарей для движения

(Способ замены: стр.579, мощность в ваттах: стр.658)

- H Фары/передние габаритные фонари/дневные ходовые фонари/
указатели поворота** **стр.256, 264**
- I Передние противотуманные фары**^{*4} **стр.270**
- J Стоп-сигналы/задние фонари/указатели поворота** **стр.256, 264**
- K Фонари освещения регистрационного знака** **стр.264**
- L Задний фонарь** **стр.264**
- Задний противотуманный фонарь^{*4, 5} **стр.270**
- Фонарь заднего хода^{*4}
- Переключение передачи в положение R стр.250, 253
- M Задний фонарь** **стр.264**
- Задний противотуманный фонарь^{*4, 6} **стр.270**
- Фонарь заднего хода^{*4}

Переключение передачи в положение R стр.250, 253

- *1: Автомобили с интеллектуальной системой доступа и пуска без ключа
- *2: Автомобили с дисплеем системы контроля параметров движения
- *3: Автомобили с многофункциональным информационным дисплеем
- *4: При наличии
- *5: Автомобили с правосторонним управлением
- *6: Автомобили с левосторонним управлением

■ Приборная панель (автомобили с левосторонним управлением)

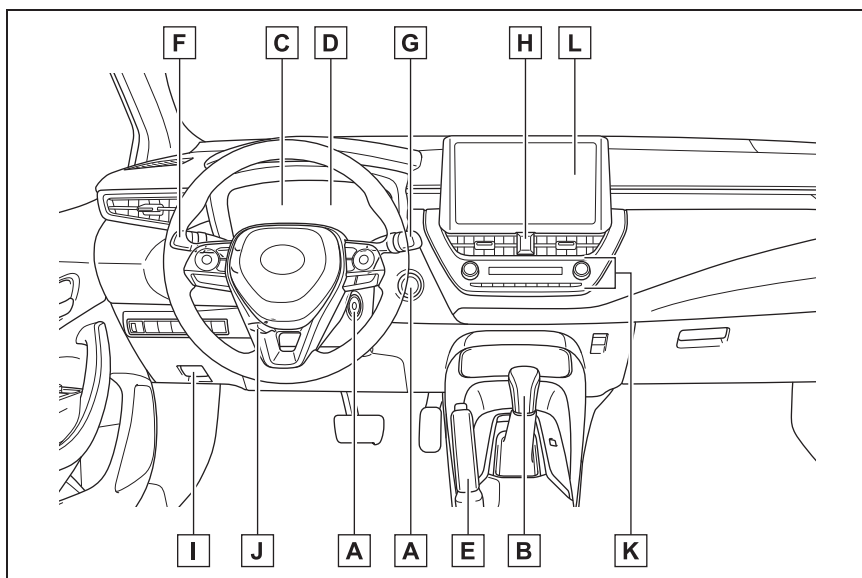

A Замок запуска двигателя..... стр.243, 245

Пуск двигателя/изменение положений^{*1}..... стр.243

Пуск двигателя/переключение режимов^{*2}..... стр.245

Аварийное выключение двигателя..... стр.587

Когда двигатель не запускается стр.633

Предупреждающие сообщения^{*3}..... стр.608

B Рычаг переключения передач..... стр.250, 253

Переключение включенной передачи..... стр.250, 253

Меры предосторожности при буксировке..... стр.590

Когда рычаг переключения передач не переключается^{*4}..... стр.251

C Приборы..... стр.120, 124, 128

Считывание показаний приборов/регулировка подсветки приборной панели
..... стр.120, 124, 128

Сигнальные лампы/индикаторы стр.114

Когда загорается сигнальная лампа стр.596

D	Дисплей системы контроля параметров движения^{*5}	стр.137
	Многофункциональный информационный дисплей^{*5}	стр.137
	Дисплей	стр.137
	Когда появляется предупреждающее сообщение	стр.608
E	Стояночный тормоз^{*5}	стр.257
	Затягивание/отпускание	стр.257
	Меры предосторожности зимой	стр.429
	Сигнальная лампа/предупреждающее сообщение ^{*3}	стр.257, 596
F	Рычаг переключателя указателей поворота	стр.256
	Переключатель фар головного света.....	стр.264
	Фары/передние габаритные фонари/задние фонари/дневные ходовые фонари	стр.264
	Передние противотуманные фары ^{*5} /задний противотуманный фонарь ^{*5}	стр.270
G	Переключатель передних стеклоочистителей и омывателя	стр.272
	Использование	стр.272
	Добавление жидкости омывателя	стр.551
H	Выключатель ламп аварийной сигнализации	стр.586
I	Рычаг разблокировки капота	стр.542
J	Рычаг разблокировки регулировки угла наклона и вылета рулевой колонки	стр.218
K	Система кондиционирования воздуха	стр.492, 499
	Использование	стр.492, 499
	Обогреватель заднего стекла	стр.495, 502
L	Аудиосистема^{*5, 6}	стр.434

*1: Автомобили без интеллектуальной системы доступа и пуска без ключа

*2: Автомобили с интеллектуальной системой доступа и пуска без ключа

*3: Автомобили с многофункциональным информационным дисплеем

*4: Автомобили с бесступенчатой трансмиссией

*5: При наличии

*6: Автомобили с системой навигации/мультимедийной системой, см. раздел

“Руководство для владельца по системе навигации и мультимедийной системе” от
“Multimedia Owner's Manual”.

■ Переключатели (автомобили с левосторонним управлением)

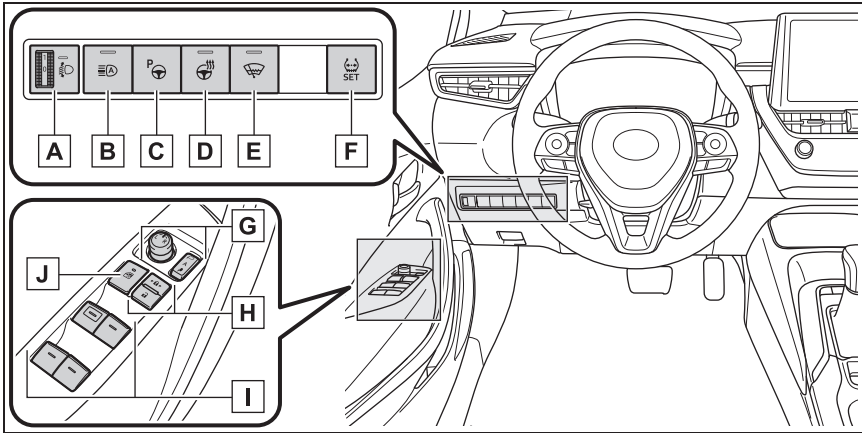

- A** Регулятор угла наклона фар стр.266
- B** Переключатель системы автоматического включения дальнего света * .
стр.267
- C** Выключатель системы S-IPA* стр.391
- D** Переключатель обогревателя рулевого колеса* стр.508
- E** Переключатель антиобледенителя передних стеклоочистителей* стр.496,
505
- F** Переключатель сброса предупреждения о низком давлении в шинах * ..
стр.566
- G** Переключатели наружных зеркал заднего вида стр.220
- H** Переключатели блокировки дверей стр.179
- I** Переключатели управления электростеклоподъемниками стр.223
- J** Переключатель блокировки стекол стр.225

*: При наличии

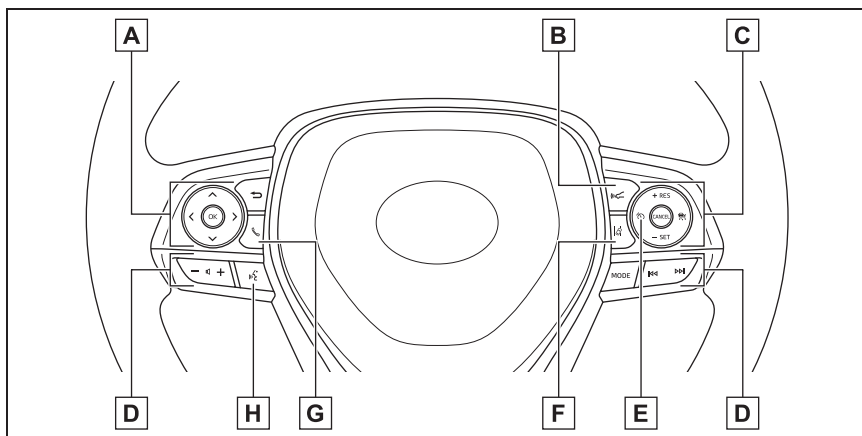

- A** Переключатели управления приборами*¹ стр.138
- B** Переключатель поддержания дистанции между транспортными средствами*¹ стр.323, 335
- C** Переключатель круиз-контроля*¹
 Динамический радарный круиз-контроль с полным скоростным диапазоном*¹
 стр.323
 Динамический радарный круиз-контроль*¹ стр.335
 Круиз-контроль*¹ стр.341
- D** Переключатели дистанционного управления аудиосистемой*^{1, 2} стр.435
- E** Основной переключатель ограничителя скорости*¹ стр.344
- F** Переключатель системы LTA (система отслеживания дорожной разметки)*¹
 стр.298
 Переключатель системы LDA (система предупреждения о выходе из
 полосы движения с функцией рулевого управления)*¹ стр.309
- G** Переключатель телефона*^{1, 2} стр.464
- H** Переключатель голосового управления*^{1, 2} стр.464

*¹: При наличии

*²: Автомобили с системой навигации/мультимедийной системой, см. раздел
 "Руководство для владельца по системе навигации и мультимедийной системе" or
 "Multimedia Owner's Manual".

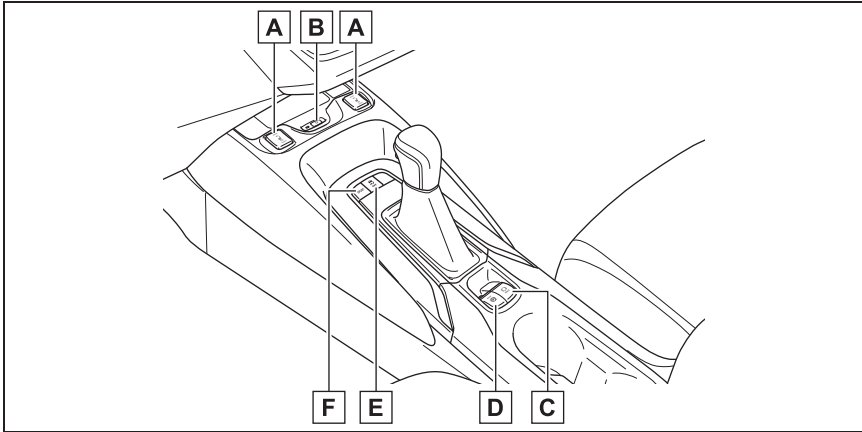

- A** Переключатели обогревателей передних сидений* стр.508
- B** Переключатель беспроводного зарядного устройства* стр.517
- C** Переключатель системы удержания тормозов* стр.261
- D** Переключатель стояночного тормоза* стр.258
 Меры предосторожности зимой стр.429
- E** Выключатель VSC OFF стр.422
- F** Переключатель спортивного режима* стр.420

*: При наличии

■Салон (автомобили с левосторонним управлением)

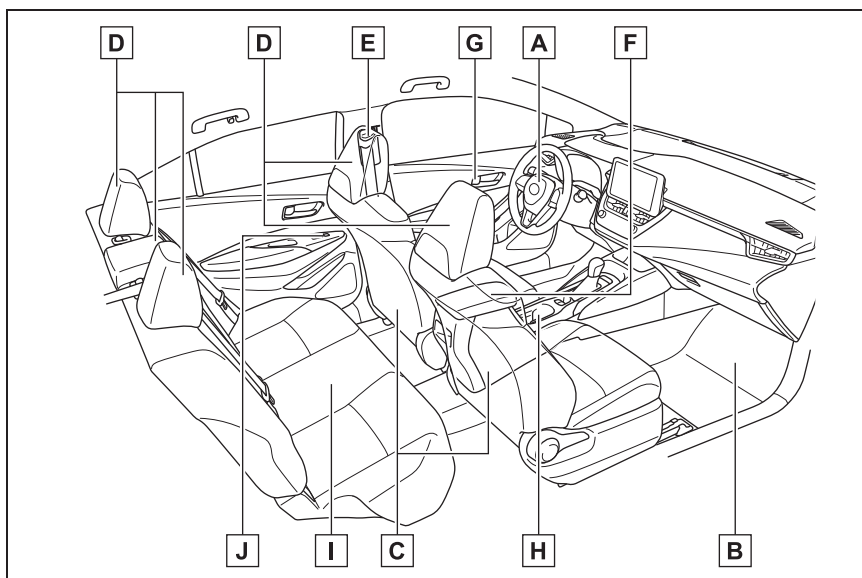

- A** Подушки безопасности системы SRS..... стр.41
- B** Напольные коврики стр.34
- C** Передние сиденья стр.213
- D** Подголовники..... стр.215
- E** Ремни безопасности стр.37
- F** Отделение в центральном подлокотнике стр.513
- G** Внутренние кнопки блокировки стр.179
- H** Подстаканники стр.512
- I** Задние сиденья стр.214
- J** Переключатели обогревателя задних сидений* стр.508

*: При наличии

■ Потолок (автомобили с левосторонним управлением)

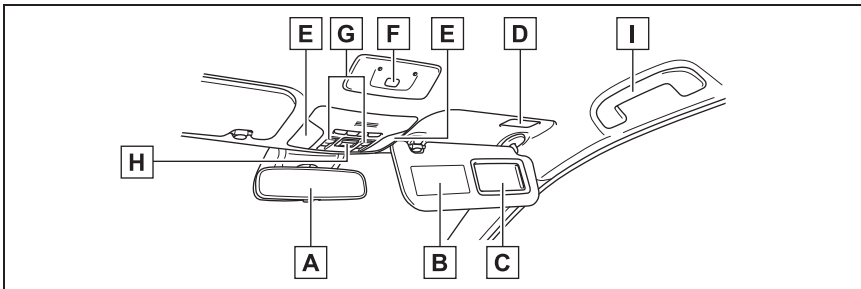

- A** Внутреннее зеркало заднего вида стр.219
- B** Солнцезащитные козырьки^{*1} стр.522
- C** Косметические зеркала стр.522
- D** Лампы подсветки косметических зеркал^{*2} стр.522
- E** Фонари освещения салона/фонари персонального освещения.. стр.509
- F** Выключатель датчика вторжения^{*2} стр.109
- G** Переключатели электропривода потолочного люка^{*2} стр.226
- H** Кнопка “SOS”^{*2} стр.69, 86
- I** Поручни стр.522

^{*1}: ЗАПРЕЩАЕТСЯ использовать направленное назад детское сиденье на сиденье, защищенном АКТИВНОЙ ПОДУШКОЙ БЕЗОПАСНОСТИ, перед ним, т.к. это может стать причиной СМЕРТИ или СЕРЬЕЗНОЙ ТРАВМЫ РЕБЕНКА. (→стр.56)



^{*2}: При наличии

■ Приборная панель (автомобили с правосторонним управлением)

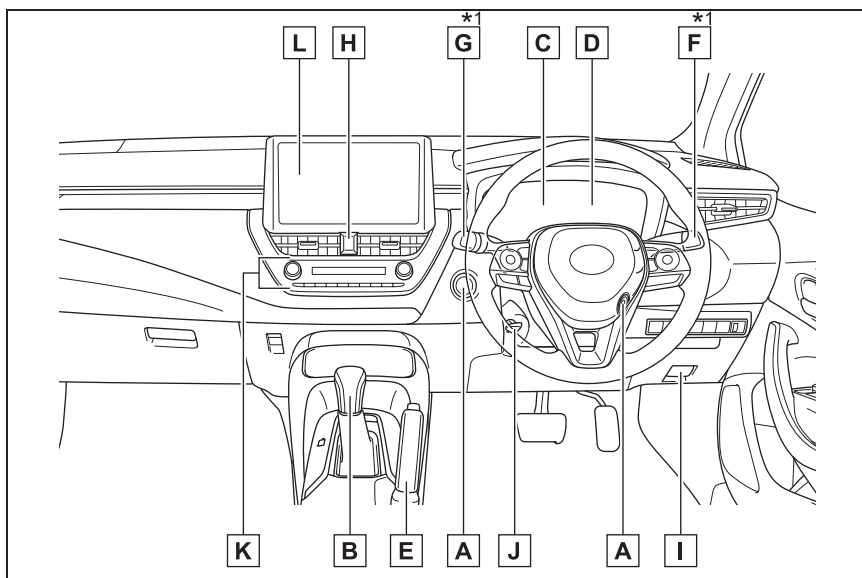

- A** Замок запуска двигателя..... стр.243, 245
- Пуск двигателя/изменение положений^{*2} стр.243
- Пуск двигателя/переключение режимов^{*3} стр.245
- Аварийное выключение двигателя..... стр.587
- Когда двигатель не запускается стр.633
- Предупреждающие сообщения^{*4} стр.608
- B** Рычаг переключения передач..... стр.250, 253
- Переключение включенной передачи..... стр.250, 253
- Меры предосторожности при буксировке стр.590
- Когда рычаг переключения передач не переключается^{*5} стр.251
- C** Приборы..... стр.120, 124, 128
- Считывание показаний приборов/регулировка подсветки приборной панели
..... стр.120, 124, 128
- Сигнальные лампы/индикаторы стр.114

	Когда загорается сигнальная лампа	стр.596
D	Дисплей системы контроля параметров движения*⁶	стр.137
	Многофункциональный информационный дисплей*⁶	стр.137
	Дисплей	стр.137
	Когда появляется предупреждающее сообщение	стр.608
E	Стояночный тормоз*⁶	стр.257
	Затягивание/отпускание	стр.257
	Меры предосторожности зимой	стр.429
	Сигнальная лампа/предупреждающее сообщение* ⁴	стр.257, 596
F	Рычаг переключателя указателей поворота	стр.256
	Переключатель фар головного света	стр.264
	Фары/передние габаритные фонари/задние фонари/дневные ходовые фонари	стр.264
	Передние противотуманные фары* ⁶ /задний противотуманный фонарь* ⁶	стр.270
G	Переключатель передних стеклоочистителей и омывателя	стр.272
	Использование	стр.272
	Добавление жидкости омывателя	стр.551
H	Выключатель ламп аварийной сигнализации	стр.586
I	Рычаг разблокировки капота	стр.542
J	Рычаг разблокировки регулировки угла наклона и вылета рулевой колонки	стр.218
K	Система кондиционирования воздуха	стр.492, 499
	Использование	стр.492, 499
	Обогреватель заднего стекла	стр.495, 502
L	Аудиосистема*^{6, 7}	стр.434

*1: Они могут располагаться на противоположной стороне в зависимости от страны назначения.

*2: Автомобили без интеллектуальной системы доступа и пуска без ключа

*3: Автомобили с интеллектуальной системой доступа и пуска без ключа

*4: Автомобили с многофункциональным информационным дисплеем

*5: Автомобили с бесступенчатой трансмиссией

*6: При наличии

*7: Автомобили с системой навигации/мультимедийной системой, см. раздел
“Руководство для владельца по системе навигации и мультимедийной системе” or
“Multimedia Owner’s Manual”.

■ Переключатели (автомобили с правосторонним управлением)

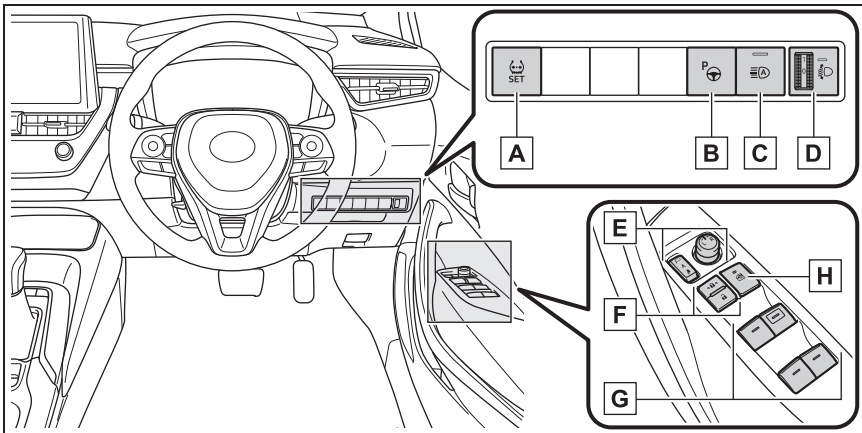

- A** Переключатель сброса предупреждения о низком давлении в шинах * ..
стр.566
- B** Выключатель системы S-IPA * стр.391
- C** Переключатель системы автоматического включения дальнего света * ..
стр.267
- D** Регулятор угла наклона фар стр.266
- E** Переключатели наружных зеркал заднего вида стр.220
- F** Переключатели блокировки дверей стр.179
- G** Переключатели управления электростеклоподъемниками стр.223
- H** Переключатель блокировки стекла стр.225

*: При наличии

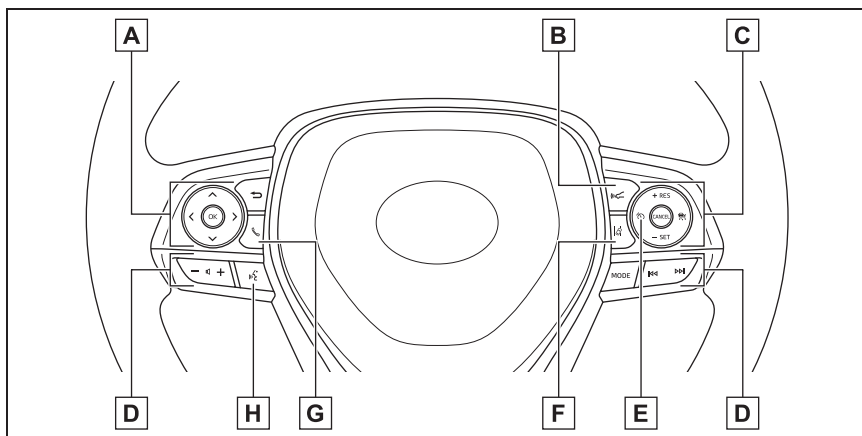

- A** Переключатели управления приборами*¹ стр.138
- B** Переключатель поддержания дистанции между транспортными средствами*¹ стр.323, 335
- C** Переключатель круиз-контроля*¹
 Динамический радарный круиз-контроль с полным скоростным диапазоном*¹
 стр.318
 Динамический радарный круиз-контроль*¹ стр.330
 Круиз-контроль*¹ стр.341
- D** Переключатели дистанционного управления аудиосистемой*^{1, 2} стр.435
- E** Основной переключатель ограничителя скорости*¹ стр.344
- F** Переключатель системы LTA (система отслеживания дорожной разметки)*¹
 стр.298
 Переключатель системы LDA (система предупреждения о выходе из
 полосы движения с функцией рулевого управления)*¹ стр.309
- G** Переключатель телефона*^{1, 2} стр.464
- H** Переключатель голосового управления*^{1, 2} стр.464

*¹: При наличии

*²: Автомобили с системой навигации/мультимедийной системой, см. раздел
 "Руководство для владельца по системе навигации и мультимедийной системе" or
 "Multimedia Owner's Manual".

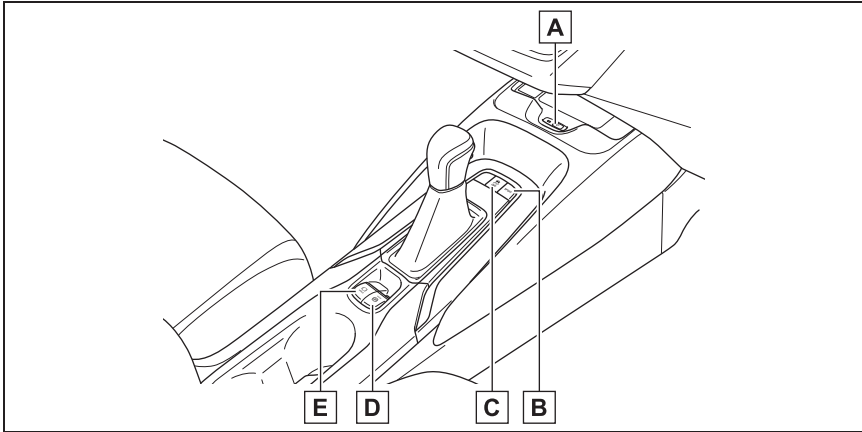

- A** Переключатель беспроводного зарядного устройства * стр.517
- B** Переключатель спортивного режима * стр.420
- C** Выключатель VSC OFF стр.422
- D** Переключатель стояночного тормоза * стр.257
 Меры предосторожности зимой стр.429
- E** Переключатель системы удержания тормозов * стр.261

*: При наличии

■Салон (автомобили с правосторонним управлением)

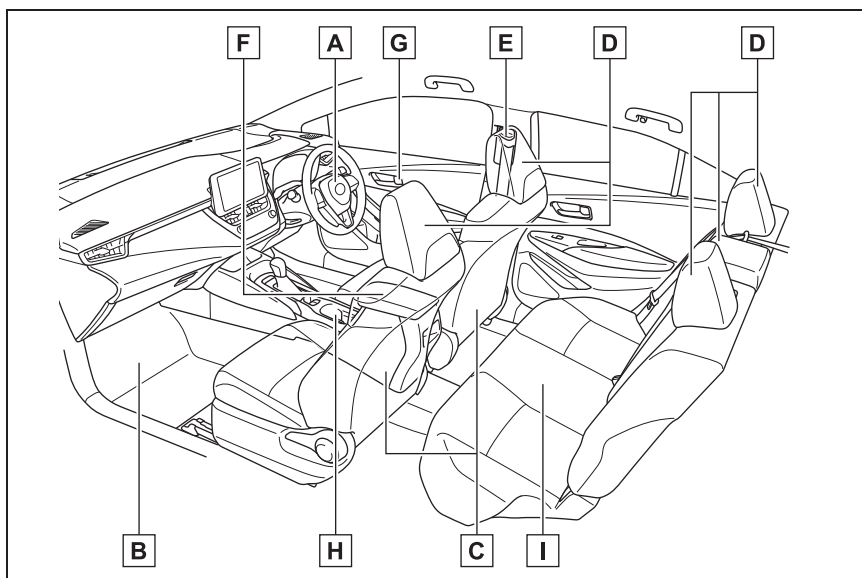

- A** Подушки безопасности системы SRS..... стр.41
- B** Напольные коврики стр.34
- C** Передние сиденья стр.213
- D** Подголовники..... стр.215
- E** Ремни безопасности стр.37
- F** Отделение в центральном подлокотнике стр.513
- G** Внутренние кнопки блокировки стр.179
- H** Подстаканники стр.512
- I** Задние сиденья стр.214

■ Потолок (автомобили с правосторонним управлением)

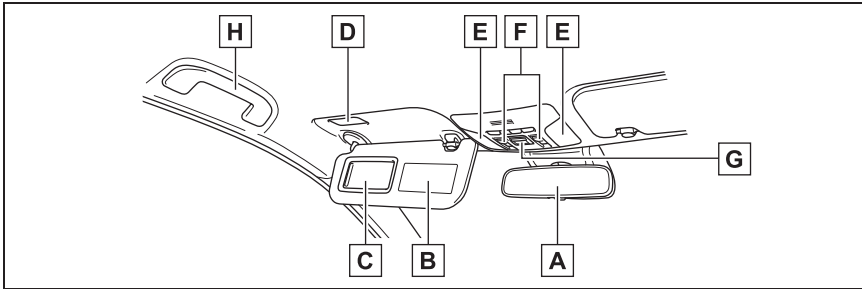

- A** Внутреннее зеркало заднего вида стр.219
- B** Солнцезащитные козырьки^{*1} стр.522
- C** Косметические зеркала стр.522
- D** Лампы подсветки косметических зеркал^{*2} стр.522
- E** Фонари освещения салона/фонари персонального освещения.. стр.509
- F** Переключатели электропривода потолочного люка^{*2} стр.226
- G** Кнопка “SOS”^{*2}..... стр.69
- H** Поручни..... стр.522

^{*1}: ЗАПРЕЩАЕТСЯ использовать направленное назад детское сиденье на сиденье, защищенном АКТИВНОЙ ПОДУШКОЙ БЕЗОПАСНОСТИ, перед ним, т.к. это может стать причиной СМЕРТИ или СЕРЬЕЗНОЙ ТРАВМЫ РЕБЕНКА. (→стр.56)



^{*2}: При наличии

Для защиты и безопасности

1

1-1. Для безопасного использования	
Перед началом движения	34
Для безопасного вождения	35
Ремни безопасности	37
Подушки безопасности системы SRS	41
Меры предосторожности относительно выхлопных газов	51
1-2. Безопасность детей	
Механическая система включения/выключения подушки безопасности	52
Поездка с детьми	53
Детские сиденья	54
1-3. Экстренная помощь	
eCall	69
ЭРА-ГЛОНАСС/ЭВАК	86
1-4. Противоугонная система	
Система иммобилайзера двигателя	90
Система двойной блокировки	107
Сигнализация	108

Перед началом движения

Соблюдайте следующие правила перед началом поездки на автомобиле, чтобы обеспечить безопасность движения.

Напольный коврик

Используйте только те коврики, которые специально предназначены для автомобилей данной модели и модельного года. Надежно прикрепите их в надлежащих местах к напольному покрытию.

- 1 Вставьте крепежные крючки (скобы) в отверстия напольного коврика.

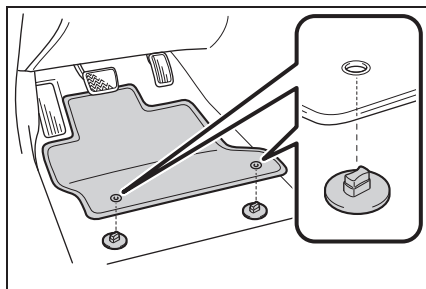

- 2 Для закрепления напольных ковриков на месте поверните

верхнюю ручку каждого крепежного крючка (скобы).

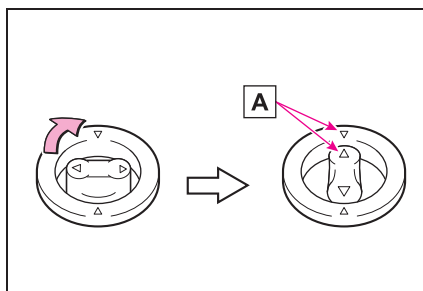

Всегда выравнивайте метки \triangle **A**.

Форма крепежных крючков (скоб) может отличаться от показанных на иллюстрации.



ПРЕДУПРЕЖДЕНИЕ

Соблюдайте следующие меры предосторожности.

В противном случае коврик будет проскальзывать под ногами водителя и во время движения может оказаться под педалями. Это может привести к неожиданному ускорению или затруднить остановку автомобиля. Это может стать причиной аварии с серьезными или смертельными травмами.

■ При установке коврика под сиденьем водителя

- Не используйте напольные коврики, которые предназначены для автомобилей других моделей или других модельных годов, даже если они являются оригинальными напольными ковриками Toyota.
- Используйте только те напольные коврики, которые предназначены для установки под сиденьем водителя.
- Всегда устанавливайте напольный коврик надежно, используя предусмотренные для этого крепежные крючки (скобы).



ПРЕДУПРЕЖДЕНИЕ

- Не пользуйтесь двумя или более напольными ковриками, положенными друг на друга.
- Не устанавливайте напольный коврик в перевернутом положении.
- **Перед началом движения**
- Проверьте, что напольный коврик надежно закреплен в надлежащем месте с помощью всех предусмотренных для этого крепежных крючков (скоб). Обязательно выполняйте эту проверку после очистки пола.

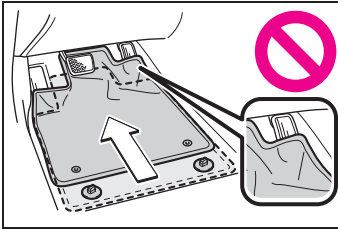

- При выключенном двигателе, когда рычаг переключения передач находится в положении P (бесступенчатая трансмиссия) или N (механическая коробка передач), полностью выжмите каждую педаль и проверьте, не мешает ли напольный коврик сделать это.

Для безопасного вождения

Для безопасного вождения отрегулируйте сиденье и зеркало в надлежащем положении перед началом движения.

Правильная поза при вождении

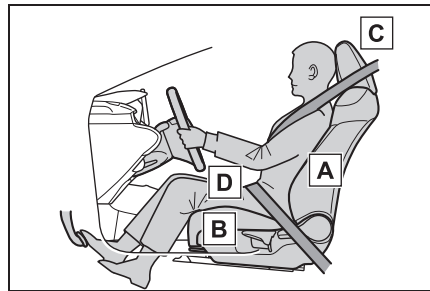

- A** Отрегулируйте угол наклона спинки сиденья так, чтобы вы сидели ровно, и вам не требовалось наклоняться вперед для управления автомобилем. (→стр.213)
- B** Отрегулируйте сиденье так, чтобы вы могли выжимать педали полностью, и так, чтобы руки слегка сгибались в локтях при управлении рулевым колесом. (→стр.213)
- C** Зафиксируйте подголовник так, чтобы его центр находился по возможности точно на уровне верхних кончиков ваших ушей. (→стр.215)
- D** Правильно наденьте ремень

безопасности. (→стр.37)



ПРЕДУПРЕЖДЕНИЕ

■ Для безопасного вождения

Соблюдайте следующие меры предосторожности.

Пренебрежение ими может привести к серьезной травме или смерти.

- Не регулируйте положение сиденья водителя во время движения. В противном случае водитель может потерять контроль над автомобилем.
- Не следует подкладывать подушку между спиной водителя или переднего пассажира и спинкой сиденья. Подушка может помешать правильной позе и снизить эффективность ремня безопасности и подголовника.
- Не размещайте ничего под передними сиденьями. Предметы, помещенные под передние сиденья, могут быть зажаты направляющими сиденья и мешают его фиксации в нужном положении. Это может привести к аварии, а также к повреждению механизма регулировки.
- Всегда соблюдайте законодательно установленные ограничения скорости при движении по дорогам общего пользования.
- Во время поездок на большие расстояния следует делать регулярные перерывы до того, как вы начнете чувствовать усталость. Также, если вы устали или сонливы, не заставляйте себя продолжать движение, а сделайте перерыв незамедлительно.
- Во время регулировки положения сиденья следите за тем, чтобы другие пассажиры не были травмированы движущимся сиденьем.

- При регулировке положения сиденья не кладите ваши руки под сиденьем или рядом с движущимися деталями во избежание травм. Пальцы или ладони могут быть зажаты механизмом сиденья.

Правильное использование ремней безопасности

Перед началом движения убедитесь, что все пассажиры пристегнуты ремнями безопасности. (→стр.37)
До тех пор, пока ребенок не станет достаточно большим, чтобы правильно надевать ремень безопасности, используйте подходящее детское сиденье. (→стр.54)

Регулировка зеркал

Убедитесь, что можете отчетливо видеть обстановку сзади, должным образом отрегулировав внутреннее и наружные зеркала заднего вида. (→стр.219, 220)

Ремни безопасности

Перед началом движения убедитесь, что все пассажиры пристегнуты ремнями безопасности.



ПРЕДУПРЕЖДЕНИЕ

Соблюдайте следующие меры предосторожности, чтобы снизить риск повреждений в случае резкого торможения, отклонения или аварии. Пренебрежение ими может привести к серьезной травме или смерти.

■ Использование ремней безопасности

- Убедитесь, что все пассажиры пристегнуты ремнями безопасности.
- Всегда правильно надевайте ремень безопасности.
- Каждый ремень безопасности предназначен только для одного человека. Не используйте один ремень безопасности более чем для одного человека, в том числе, для детей.
- Toyota рекомендует размещать детей на заднем сиденье и всегда использовать ремни безопасности и/или подходящее детское сиденье.
- Не откидывайте сиденье больше, чем это необходимо для достижения правильного положения тела. Ремень безопасности действует наиболее эффективно, когда пассажир сидит прямо и плотно прижимается спиной к спинке сиденья.
- Не продевайте плечевую часть ремня безопасности под руку.
- Всегда располагайте ремень поперек бедер низко и плотно.

■ Беременные женщины

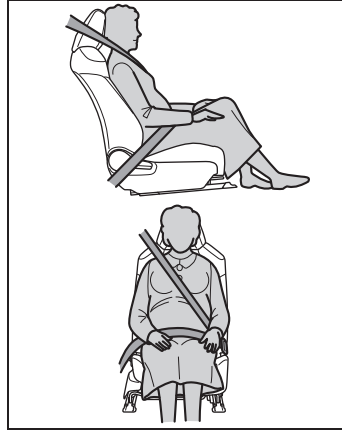

Обратитесь за консультацией к врачу, как вам лучше надевать ремень безопасности. (→стр.38)

Беременные женщины должны расположить поясную часть ремня на бедрах настолько низко, насколько это возможно так же, как и другие пассажиры, полностью вытянув плечевую часть ремня над плечом, и избегая контакта ремня с областью живота.

Если ремень надет неправильно, то не только беременная женщина, но и плод могут получить опасные или смертельные травмы в результате резкого торможения или столкновения.

■ Больные люди

Обратитесь за консультацией к врачу, как вам лучше надевать ремень безопасности. (→стр.38)

■ Когда в автомобиле находятся дети

→стр.66

■ Повреждение и износ ремня безопасности

- Не повреждайте ремни безопасности, чтобы ремень, язычок или замок не зажимались дверью.



ПРЕДУПРЕЖДЕНИЕ

- Периодически проверяйте систему ремней безопасности. Убедитесь в отсутствии порезов, износа и незатянутых деталей. Не используйте поврежденный ремень безопасности - замените его. Поврежденные ремни безопасности не смогут защитить пассажиров от серьезных или смертельных травм.
- Убедитесь, что ремень и язычок застегнуты, а ремень не перекручен. Если ремень работает неправильно, незамедлительно обратитесь к дилеру Toyota.
- Замените сиденье в сборе, включая ремни, если автомобиль попал в серьезную аварию, даже если нет видимых повреждений.
- Не пытайтесь устанавливать, снимать, модифицировать, разбирать или утилизировать ремни безопасности. Производите любой необходимый ремонт у дилера Toyota. Ненадлежащее обращение может привести к неправильной работе.

Правильное использование ремней безопасности

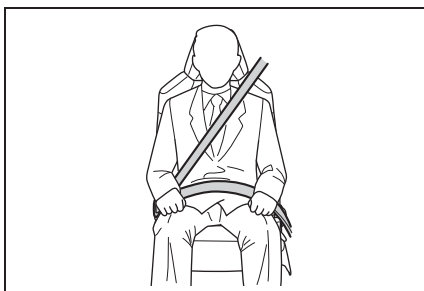

- Наденьте ремень таким образом, чтобы плечевая часть ремня проходила через плечо, не соскальзывала с него и не касалась шеи.

- Поясная часть ремня безопасности должна располагаться на бедрах как можно ниже.
- Отрегулируйте положение спинки сиденья. Сидите прямо, плотно прижимаясь спиной к спинке сиденья.
- Не перекручивайте ремень безопасности.

Использование ремня безопасности для детей

Ремни безопасности автомобиля разработаны, главным образом, для взрослых людей.

- До тех пор, пока ребенок не станет достаточно большим, чтобы правильно надевать ремень безопасности, используйте подходящее детское сиденье. (→стр.54)
- Когда ребенок станет достаточно большим, чтобы правильно пользоваться ремнем безопасности, следуйте инструкциям по использованию ремня безопасности. (→стр.37)

Нормативы, касающиеся ремней безопасности

Если в стране, где вы проживаете, существуют законодательные нормы, регулирующие использование ремней безопасности, обратитесь к дилеру Toyota для замены или установки ремней безопасности.

Пристегивание и отстегивание ремня безопасности

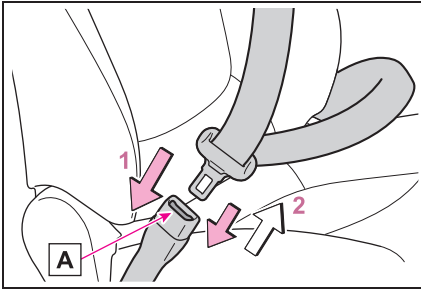

- 1 Для того чтобы пристегнуть ремень безопасности, вставьте язычок в замок до щелчка.
- 2 Для того чтобы отстегнуть ремень безопасности, нажмите кнопку фиксатора **A**.

■ Аварийный блокирующий натяжитель (ELR)

Натяжитель блокирует ремень во время резкой остановки или столкновения. Он также может сработать, если вы слишком быстро наклоняетесь вперед. Ремень будет легко вытягиваться при медленных плавных движениях, обеспечивая вам полную свободу движений.

■ После использования ремня безопасности заднего центрального сиденья

Сложите замок ремня безопасности в карман.

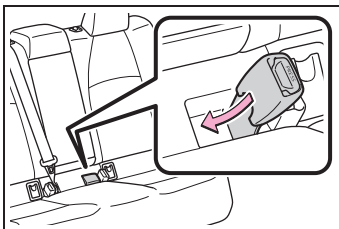

■ Ремень безопасности заднего сиденья

Используйте ремень безопасности после его продевания через направляющую, если ремень безопасности свободно выходит из нее.

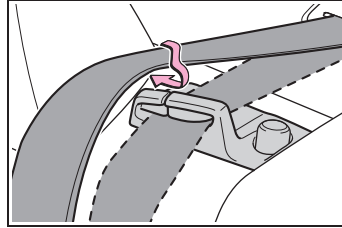

Регулировка высоты плечевого крепления ремня безопасности (передние сиденья)

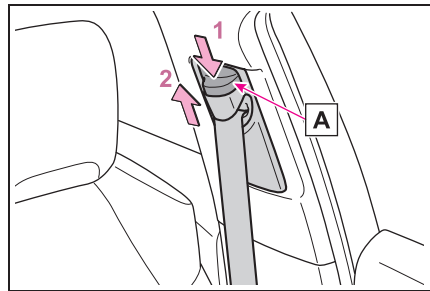

- 1 Нажмите на плечевое крепление ремня безопасности вниз, нажимая при этом на кнопку фиксатора **A**.
- 2 Нажмите на плечевое крепление ремня безопасности вверх.

Передвигайте регулятор высоты вниз и вверх до требуемого положения, пока не услышите щелчок.

**ПРЕДУПРЕЖДЕНИЕ****■ Регулируемое плечевое крепление ремня безопасности**

Всегда следите за тем, чтобы плечевая часть ремня располагалась на уровне ваших плеч. Ремень должен находиться далеко от вашей шеи, но не спадать с плеча. Несоблюдение этого правила может снизить защиту во время аварии и привести к серьезным травмам или смерти во время резкой остановки, резкого поворота или аварии.

Преднатяжители ремней безопасности (передние сиденья и задние крайние сиденья*)

*: При наличии

- ▶ Автомобили без передних боковых подушек безопасности

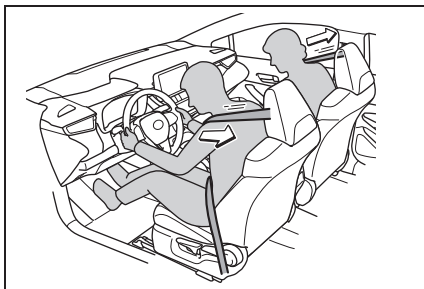

Преднатяжители помогают мгновенно зафиксировать пассажиров, натягивая ремни безопасности при серьезных фронтальных столкновениях определенного типа.

Преднатяжители не срабатывают при незначительных фронтальных ударах, боковых ударах, ударах сзади или опрокидывании автомобиля.

- ▶ Автомобили с передними боковыми подушками безопасности

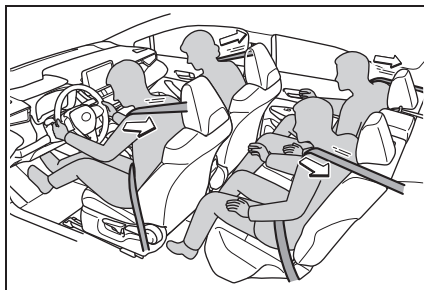

Преднатяжители помогают быстро зафиксировать пассажиров, натягивая ремень безопасности при определенных видах серьезных фронтальных или боковых столкновений автомобиля.

Преднатяжители не срабатывают при незначительных фронтальных ударах, незначительных боковых ударах, ударах сзади или при опрокидывании автомобиля.

■ Замена ремня после срабатывания преднатяжителя

В случае нескольких последовательных столкновений преднатяжители срабатывают только во время первого столкновения, и не срабатывают во время второго или последующих столкновений.

**ПРЕДУПРЕЖДЕНИЕ****■ Преднатяжители ремней безопасности**

При срабатывании преднатяжителя загорается сигнальная лампа системы SRS. В этом случае ремень безопасности нельзя использовать снова и его следует заменить у дилера Toyota.

Подушки безопасности системы SRS

Подушки безопасности системы SRS надуваются при серьезных столкновениях определенного характера, которые могут сильно травмировать пассажиров. Как и ремни безопасности, они помогают снизить риск серьезной травмы или смерти.

Система подушек безопасности SRS

■ Расположение подушек безопасности системы SRS

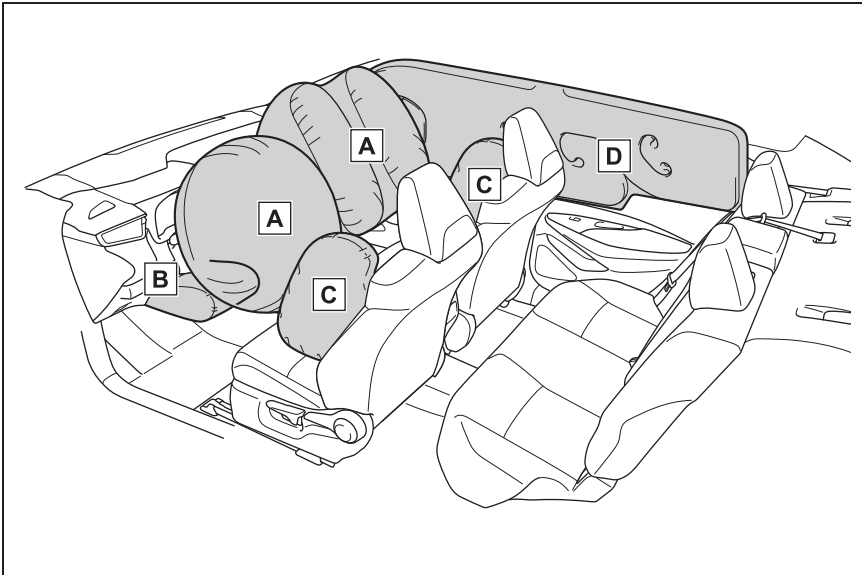

▶ Передние подушки безопасности системы SRS

A Подушка безопасности системы SRS водителя/переднего пассажира

Может помочь защитить голову и грудь водителя и переднего пассажира от столкновения с элементами салона автомобиля

B Коленная подушка безопасности системы SRS (при наличии)

Может помочь обеспечить защиту водителя

▶ Боковые подушки и шторки безопасности системы SRS

C Боковые передние подушки безопасности системы SRS (при наличии)

Могут помочь защитить туловища пассажиров на переднем сиденье

D Шторки безопасности системы SRS (при наличии)

Могут помочь защитить преимущественно головы пассажиров, сидящих на крайних сиденьях

■ Компоненты системы подушек безопасности SRS

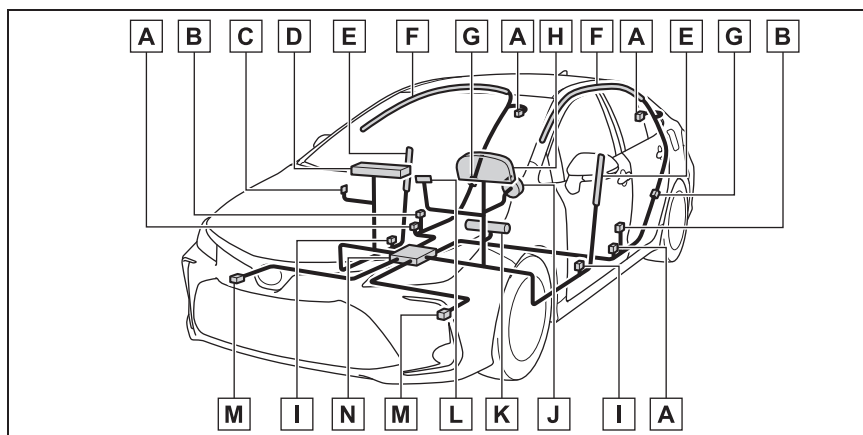

- A** Преднатяжители ремней безопасности и ограничители усилий (при наличии)
- B** Боковые датчики удара (передние) (при наличии)
- C** Механический выключатель подушки безопасности
- D** Подушка безопасности переднего пассажира
- E** Боковые подушки безопасности (при наличии)
- F** Шторки безопасности (при наличии)
- G** Боковые датчики удара (задние) (при наличии)
- H** Сигнальная лампа системы SRS
- I** Боковые датчики удара (передняя дверь) (при наличии)
- J** Подушка безопасности водителя
- K** Коленная подушка безопасности водителя (при наличии)
- L** Индикаторы “AIR BAG ON” и “AIR BAG OFF”
- M** Передние датчики удара
- N** Узел датчиков подушек безопасности

Основные компоненты системы подушек безопасности SRS представлены выше. Системой подушек безопасности SRS управляет узел датчиков подушек безопасности. При срабатывании подушек безопасности в пиропатронах происходит химическая реакция, в результате которой подушки быстро

заполняются нетоксичным газом и ограничивают перемещение пассажиров.

■ Если сработали (надулись) подушки безопасности системы SRS

- Легкие ссадины, ожоги, синяки и т.д. могут быть получены вследствие крайне быстрого срабатывания (надувания) подушек безопасности системы SRS под воздействием горячих газов.
- Послышится громкий хлопок, и просыплется белый порошок.
- Части модуля подушки безопасности (ступица рулевого колеса, крышка подушки безопасности и пиропатрон), а также передние сиденья, детали передней и задней стоек и продольные балки крыши могут оставаться горячими в течение нескольких минут. Сама подушка безопасности также может нагреться.
- Ветровое стекло может треснуть.
- Управление тормозами и стоп-сигналами выполняется автоматически. (→стр.422)
- Фонари освещения салона включатся автоматически. (→стр.510)
- Лампы аварийной сигнализации включатся автоматически. (→стр.586)
- Подача топлива в двигатель будет прекращена. (→стр.595)
- Автомобили с системой eCall: В случай какой-либо из следующих ситуаций система рассчитана на отправку экстренного вызова* в диспетчерский центр eCall, уведомляя их о местоположении автомобиля (без необходимости нажимать на кнопку “SOS”), и оператор попытается поговорить с пассажирами для выяснения тяжести аварии и требуемой помощи. Если пассажиры не могут ответить, агент автоматически будет обрабатывать вызов как экстренный и поможет в направлении необходимых экстренных служб. (→стр.69)
- Подушка безопасности системы SRS

сработала.

- Преднатяжитель ремня безопасности сработал.
 - Автомобиль является участником сильного столкновения сзади.
 - Автомобили с системой ЭРА-ГЛОНАСС/ЭВАК: В случай какой-либо из следующих ситуаций система рассчитана на отправку экстренного вызова* в диспетчерский центр ЭРА-ГЛОНАСС/ЭВАК, уведомляя их о местоположении автомобиля (без необходимости нажимать на кнопку “SOS”), и оператор попытается поговорить с пассажирами для выяснения тяжести аварии и требуемой помощи. Если пассажиры не могут ответить, агент автоматически будет обрабатывать вызов как экстренный и поможет в направлении необходимых экстренных служб. (→стр.86)
 - Подушка безопасности системы SRS сработала.
 - Преднатяжитель ремня безопасности сработал.
 - Автомобили без боковых подушек безопасности системы SRS: Автомобиль является участником сильного бокового столкновения.
 - Автомобиль является участником сильного столкновения сзади.
 - Автомобиль попал в ДТП с опрокидыванием.
- *: В некоторых случаях вызов осуществить невозможно. (→стр.70, 88)

■ Условия срабатывания подушки безопасности системы SRS (передние подушки безопасности системы SRS)

- Передние подушки безопасности системы SRS сработают, если сила удара превысит расчетный пороговый уровень (уровень силы, соответствующий фронтальному столкновению автомобиля с

неподвижной и недеформируемой преградой при движении со скоростью примерно 20 - 30 км/ч (км/ч).

Однако эта пороговая скорость будет значительно выше в следующих ситуациях:

- Если автомобиль столкнулся с объектом, который может быть сдвинут или деформирован при столкновении, таким как припаркованный автомобиль или столб с вывеской
- Если автомобиль при столкновении уходит под объект, например, передней частью “уходит” под платформу грузового автомобиля
- В зависимости от типа столкновения возможно, что сработают только преднатяжители ремней безопасности.

■ Условия срабатывания подушки безопасности системы SRS (боковые подушки и шторки безопасности системы SRS (при наличии))

- Боковые подушки и шторки безопасности системы SRS сработают, если сила удара превысит заданный пороговый уровень (уровень силы, соответствующий силе удара, создаваемого транспортным средством массой примерно 1500 кг (кг) при столкновении с кузовом автомобиля на скорости примерно 20 - 30 км/ч (км/ч), при направлении движения транспортного средства перпендикулярно расположению автомобиля).
- Автомобили с коленной подушкой безопасности системы SRS водителя: Обе шторки безопасности системы SRS могут сработать в случае сильного бокового столкновения.
- Обе шторки безопасности системы SRS также могут сработать, если автомобиль подвергнут серьезному фронтальному столкновению.

■ Условия, при которых могут сработать (надуться) подушки безопасности системы SRS, помимо столкновения

Передние подушки, боковые подушки и

шторки безопасности системы SRS могут также сработать при сильном ударе со стороны днища автомобиля. На иллюстрации показаны некоторые примеры.

- Удар о бордюрное ограждение, край тротуара или твердое препятствие
- Попадание в глубокую яму или скачок на ней
- Жесткое приземление или падение

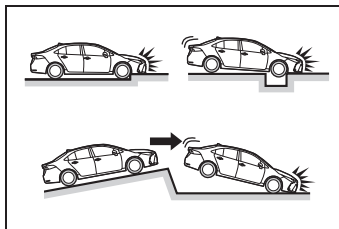

■ Типы столкновений, при которых подушки безопасности системы SRS могут не сработать (передние подушки безопасности системы SRS)

Передние подушки безопасности системы SRS обычно не надуваются в случае бокового или заднего столкновения, опрокидывания автомобиля или фронтального столкновения на низкой скорости. Однако, если в любом из перечисленных выше случаев замедление автомобиля будет достаточно интенсивным, передние подушки безопасности системы SRS могут сработать.

- Боковое столкновение
- Заднее столкновение
- Опрокидывание автомобиля

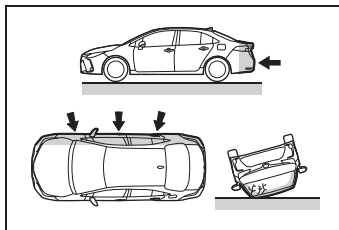

■ **Типы столкновений, при которых могут не сработать подушки безопасности системы SRS (боковые подушки и шторки безопасности системы SRS (при наличии))**

Боковые подушки и шторки безопасности системы SRS могут не сработать, если автомобиль подвергается боковому столкновению под определенным углом, либо если при боковом столкновении затрагивается не пассажирский салон, а другие части кузова автомобиля.

- Боковое столкновение, при котором затрагивается не пассажирский салон, а другие части кузова автомобиля
- Боковое столкновение под углом

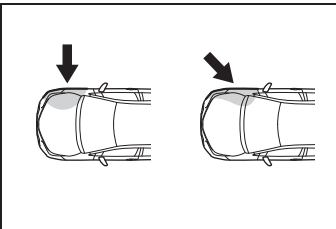

Боковые подушки безопасности SRS обычно не надуваются в случае фронтального или заднего столкновения, опрокидывания автомобиля или бокового столкновения на низкой скорости.

- Фронтальное столкновение
- Заднее столкновение
- Опрокидывание автомобиля

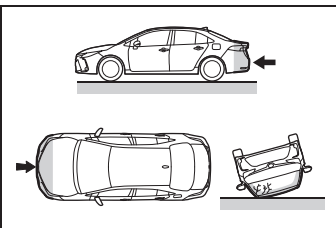

Боковые подушки и шторки безопасности системы SRS обычно не срабатывают в случае фронтального или заднего столкновения, опрокидывания автомобиля или бокового столкновения на низкой скорости.

- Заднее столкновение

- Опрокидывание автомобиля

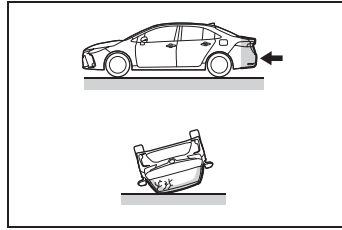

■ **Когда обращаться к дилеру Toyota**

В следующих случаях автомобилю потребуется проверка и/или ремонт. Как можно быстрее обратитесь к дилеру Toyota.

- Какие-либо подушки безопасности системы SRS надулись.
- Повреждение или деформация передней части автомобиля или незначительная авария, при которой не надулись передние подушки безопасности системы SRS.

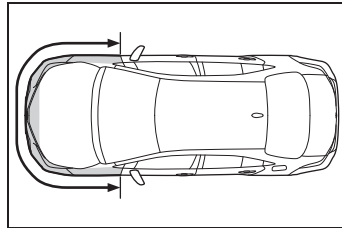

- Повреждение, деформация или отверстие в части двери или окружающем участке, либо незначительная авария, при которой не сработали боковые подушки и шторки безопасности системы SRS.

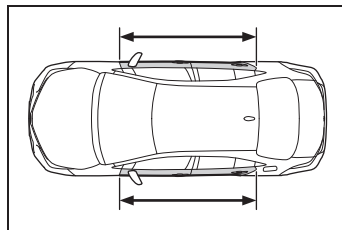

- Автомобили без коленной подушки безопасности системы SRS водителя: Накладка рулевого колеса или торпеда рядом с подушкой безопасности

переднего пассажира поцарапана, имеет трещины или другие повреждения.

- Автомобили с коленной подушкой безопасности системы SRS водителя: Накладка рулевого колеса, закрывающая подушку безопасности, торпеда около подушки безопасности переднего пассажира или нижняя часть приборной панели поцарапаны, имеют трещины или другие повреждения.

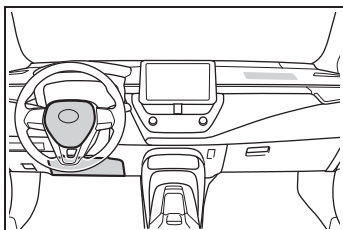

- Автомобили с боковыми подушками безопасности системы SRS: Поверхность сидений с боковой подушкой безопасности системы SRS поцарапана, имеет трещины или другие повреждения.

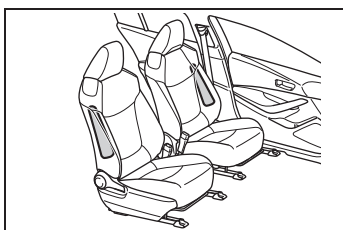

- Автомобили со шторками безопасности системы SRS: Части передних стоек, задних стоек или облицовка продольных балок крыши (обивка), под которыми находятся шторки безопасности системы SRS, поцарапаны, имеют трещины или другие повреждения.

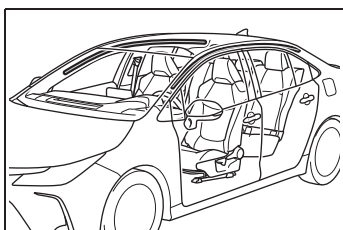

ПРЕДУПРЕЖДЕНИЕ

■ Меры предосторожности при обращении с подушками безопасности системы SRS

При обращении с подушками безопасности системы SRS соблюдайте следующие меры предосторожности. Пренебрежение ими может привести к серьезной травме или смерти.

- Водитель и все пассажиры, сидящие в автомобиле, должны правильно надевать ремни безопасности. Подушки безопасности системы SRS – это дополнительные устройства, используемые вместе с ремнями безопасности.
- Подушка безопасности системы SRS водителя срабатывает со значительной силой и может стать причиной серьезной травмы или смерти, особенно при очень близком расположении водителя к подушке безопасности.

Поскольку зона риска для подушки безопасности водителя составляет первые 50 - 75 мм (мм) ее наполнения, то, находясь на расстоянии 250 мм (мм) от подушки безопасности, вы обеспечите свою безопасность. Данное расстояние измеряется от центра рулевого колеса до грудины. Если оно меньше 250 мм (мм), вы можете изменить его несколькими способами:

- Отодвиньте сиденье назад настолько, чтобы вам было удобно доставать до педалей.



ПРЕДУПРЕЖДЕНИЕ

- Немного откиньте назад спинку сиденья.
Хотя конструкции автомобилей различаются, многие водители смогут обеспечить расстояние 250 мм (мм) даже при полностью сдвинутом вперед сиденье, просто слегка откинув назад спинку сиденья. Если вам плохо видно дорогу при откинутой назад спинке сиденья, положите на сиденье плотную, нескользящую подушку, либо приподнимите сиденье, если в вашем автомобиле предусмотрена такая регулировка.
- Если в вашем автомобиле регулируется рулевое колесо, наклоните его вниз. В этом случае подушка безопасности будет направлена в сторону груди, а не в направлении головы и шеи.

Сиденье должно быть отрегулировано так, как рекомендовано выше, однако, вы по-прежнему должны иметь возможность нажимать на педали, управлять рулевым колесом и хорошо видеть приборную панель.

- Подушка безопасности системы SRS переднего пассажира также срабатывает со значительной силой и может стать причиной серьезной травмы или смерти, особенно при очень близком расположении переднего пассажира к подушке безопасности. Сиденье переднего пассажира должно располагаться как можно дальше от подушки безопасности, а спинка сиденья должна быть отрегулирована таким образом, чтобы пассажир сидел прямо.

- Неправильно размещенные и/или плохо зафиксированные дети в возрасте до года и старше могут получить серьезные или смертельные травмы в результате срабатывания подушки безопасности. Для детей, которые слишком малы для обычных ремней безопасности, следует использовать специальные детские сиденья. Тойота настоятельно рекомендует размещать младенцев и детей на задних сиденьях автомобиля и обеспечивать их правильную фиксацию. Задние сиденья более безопасны для детей и младенцев, чем сиденье переднего пассажира. (→стр.54)

- Не садитесь на край сиденья и не прислоняйтесь к торпедо.

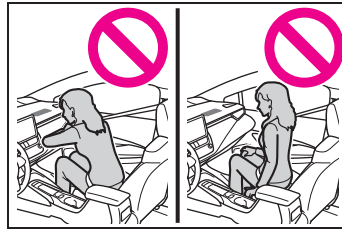

- Не позволяйте детям стоять напротив подушки безопасности системы SRS переднего пассажира или сидеть на коленях переднего пассажира.

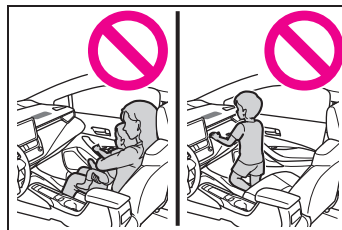

- Не позволяйте пассажирам, сидящим на переднем сиденье, держать какие-либо предметы на коленях.
- Автомобили с боковыми подушками безопасности системы SRS: Не прислоняйтесь к передней двери.



ПРЕДУПРЕЖДЕНИЕ

- Автомобили со шторками безопасности системы SRS: Не прислоняйтесь к двери, продольной балке крыши или передним, боковым и задним стойкам.

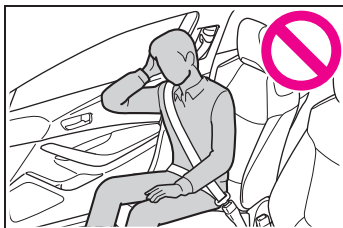

- Автомобили с боковыми подушками безопасности системы SRS: Не позволяйте никому стоять на коленях на сиденье переднего пассажира лицом к двери или высовывать голову или руки из автомобиля.

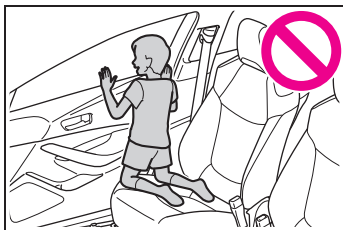

- Автомобили без коленной подушки безопасности системы SRS водителя: Не прикрепляйте и не прислоняйте предметы к торпедо или накладке рулевого колеса. Эти предметы могут сыграть роль метательных снарядов при срабатывании подушек безопасности системы SRS водителя и переднего пассажира.

- Автомобили с коленной подушкой безопасности системы SRS водителя: Не прикрепляйте и не прислоняйте предметы к торпедо, накладке рулевого колеса и нижней части приборной панели. Эти предметы могут сыграть роль метательных снарядов при срабатывании подушки безопасности водителя, переднего пассажира и коленной подушки безопасности системы SRS водителя.

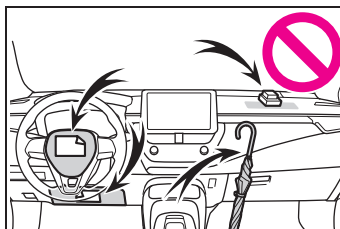

- Автомобили с боковыми подушками безопасности системы SRS: Не прикрепляйте ничего к таким зонам, как дверь, ветровое стекло и боковые стекла.
- Автомобили со шторками безопасности системы SRS: Не прикрепляйте ничего к дверям, ветровому стеклу, боковым стеклам, передней или задней стойке, продольной балке крыши и поручню. (Кроме наклейки об ограничении скорости →стр.612)

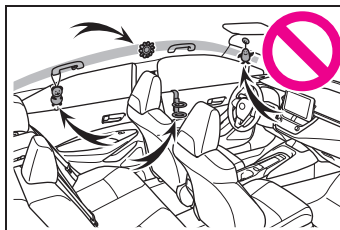



ПРЕДУПРЕЖДЕНИЕ

- Автомобили без интеллектуальной системы доступа и пуска без ключа и с коленной подушкой безопасности системы SRS водителя: Не прикрепляйте тяжелые, острые или твердые предметы, такие как ключи и какие-либо аксессуары, к ключу. Такие предметы могут помешать срабатыванию коленной подушки безопасности системы SRS или отлететь в сторону сиденья водителя с большой скоростью при ее срабатывании, а значит, представляют опасность.

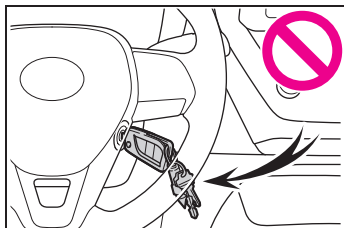

- Автомобили со шторками безопасности системы SRS: Не вешайте вешалки для одежды или другие твердые предметы на крючки для одежды. Все эти предметы могут сыграть роль метательных снарядов и стать причиной серьезной травмы или смерти, если произойдет срабатывание шторок безопасности системы SRS.
- Автомобили с коленной подушкой безопасности системы SRS водителя: Если в области, откуда будет срабатывать коленная подушка безопасности системы SRS водителя, установлен виниловый коврик, его следует удалить.

- Автомобили с боковыми подушками безопасности системы SRS: Не используйте аксессуары, закрывающие места, под которыми находятся боковые подушки безопасности системы SRS, поскольку они могут помешать срабатыванию этих подушек безопасности. Такие аксессуары могут помешать правильному срабатыванию боковых подушек безопасности, вывести систему из строя или стать причиной случайного срабатывания боковых подушек безопасности и, как следствие, серьезной травмы или смерти.
- Не ударяйте и не нажимайте с усилием на места, вокруг которых находятся компоненты подушек безопасности системы SRS, или передние двери. Это может стать причиной неисправности подушек безопасности системы SRS.
- Не дотрагивайтесь до деталей подушек безопасности SRS сразу после того, как они сработали (надулись), поскольку они могут быть горячими.
- Если вам трудно дышать после срабатывания подушек безопасности системы SRS, откройте дверь или опустите стекло для доступа свежего воздуха, либо выйдите из автомобиля, если это не представляет для вас опасности. Как можно быстрее смойте любые остатки порошка во избежание раздражения кожи.
- Автомобили без шторок безопасности системы SRS: Если зоны хранения подушек безопасности системы SRS, такие как накладка рулевого колеса, повреждены или треснувшие, замените их у дилера Toyota.

**ПРЕДУПРЕЖДЕНИЕ**

- Автомобили со шторками безопасности системы SRS: Если зоны хранения подушек безопасности системы SRS, такие как накладка рулевого колеса, облицовка передней и задней стоек, повреждены или треснули, замените их у дилера Toyota.

■ Изменение и утилизация компонентов системы подушек безопасности системы SRS

Не утилизируйте автомобиль и не выполняйте любую из модификаций, указанных ниже, без консультации с дилером Toyota. Подушки безопасности системы SRS могут выйти из строя или случайно сработать (надуться), став причиной серьезной травмы или смерти.

- Установка, демонтаж, разборка и ремонт подушек безопасности системы SRS
- Ремонт, модификации, демонтаж или замена рулевого колеса, приборной панели, торпедо, сидений или обивки сидений, передних, боковых и задних стоек, продольных балок крыши, панелей передних дверей, обивки передних дверей или динамиков передних дверей
- Конструктивные изменения панели передней двери (например, прорезывание в ней отверстия)
- Ремонт или изменения переднего крыла, переднего бампера или боковых деталей пассажирского салона
- Установка защиты на решетку (кенгурятник и т.д.), плужных снегоочистителей или лебедок
- Изменения системы подвески автомобиля

- Установка электронных устройств, таких как мобильные приемо-передающие радиосистемы (РЧ-передатчик) и CD-плееры

Меры предосторожности относительно выхлопных газов

При вдыхании выхлопных газов в организм человека поступают токсичные вещества.



ПРЕДУПРЕЖДЕНИЕ

Выхлопные газы содержат вредный для здоровья угарный газ (СО), который не имеет ни цвета, ни запаха. Соблюдайте следующие меры предосторожности. Несоблюдение этих мер может привести к скапливанию выхлопных газов в салоне, что может стать причиной несчастного случая из-за головокружения, либо может привести к смерти или представлять угрозу здоровью.

■ Важные моменты во время движения

- Держите багажник закрытым.
- Если ощущается запах выхлопных газов в салоне автомобиля даже при закрытой крышке багажника, опустите стекла и как можно быстрее проверьте автомобиль у дилера Toyota.

■ Во время парковки

- Если автомобиль находится в плохо проветриваемом помещении или в закрытом помещении, например, в гараже, выключите двигатель.
- Не оставляйте автомобиль с работающим двигателем на длительное время. Если этого избежать невозможно, припаркуйте автомобиль на открытом пространстве и следите за тем, чтобы выхлопные газы не попали в салон автомобиля.

- Не оставляйте двигатель включенным там, где возможно выпадение снега, или там, где снег уже идет. Если во время работы двигателя вокруг автомобиля нарастают сугробы, выхлопные газы могут скапливаться вокруг и проникать в салон.

■ Выхлопная труба

Следует периодически проверять выхлопную систему. Если появилось отверстие или трещина, вызванная коррозией, повреждение муфты или нетипичный звук выхлопа, обязательно проверьте и отремонтируйте автомобиль у дилера Toyota.

Механическая система включения/выключения подушки безопасности

Данная система отключает подушку безопасности переднего пассажира.

Устанавливать детское сиденье на сиденье переднего пассажира можно только при отключенной подушке безопасности.

Компоненты системы

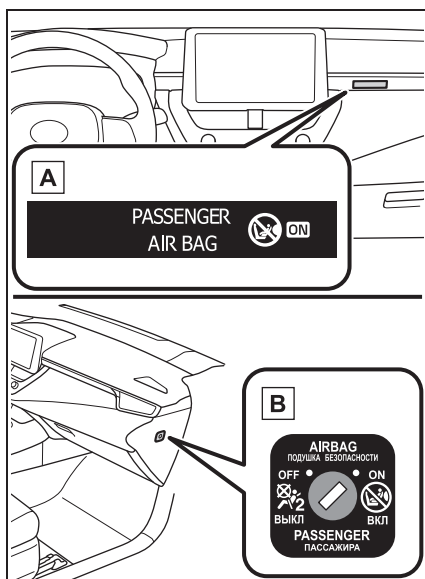

A Индикатор “PASSENGER AIR BAG”

Индикаторы “PASSENGER AIR BAG” и “ON” включаются, когда включена система подушек безопасности, и примерно через 60 секунд они гаснут. (только когда замок запуска двигателя находится в положении ON)

B Механический выключатель подушки безопасности

Отключение фронтальной подушки безопасности переднего пассажира

Автомобили без интеллектуальной системы доступа и пуска без ключа: Вставьте ключ в цилиндр и поверните его в положение “OFF”.

Индикатор “OFF” загорается (только когда замок запуска двигателя находится в положении ON).

Автомобили с интеллектуальной системой доступа и пуска без ключа: Вставьте механический ключ в цилиндр и поверните его в положение “OFF”.

Индикатор “OFF” загорается (только когда замок запуска двигателя находится в положении ON).

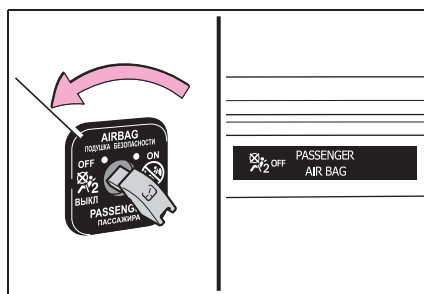

■ Сведения об индикаторе “PASSENGER AIR BAG”

Если возникла любая из следующих неисправностей, возможно, система работает неправильно. Проверьте автомобиль у дилера Toyota.

- Индикатор “OFF” не загорается, когда механический выключатель подушки безопасности устанавливается в положение “OFF”.
- Индикатор не изменяется при переключении механического

выключателя подушки безопасности в положение "ON" или "OFF".



ПРЕДУПРЕЖДЕНИЕ

■ При установке детского сиденья

В целях безопасности детское сиденье следует всегда устанавливать на заднее сиденье. Если заднее сиденье использовать невозможно, можно использовать переднее сиденье, но только при условии, что механическая система включения/выключения подушки безопасности настроена на "OFF".

Если оставить механическую систему включения/выключения подушки безопасности включенной, сильный удар сработавшей (надувшейся) подушки безопасности может стать причиной серьезной травмы или даже смерти.

■ Если на сиденье переднего пассажира не установлено детское сиденье

Убедитесь, что механическая система включения/выключения подушки безопасности настроена на "ON". Если она оставлена выключенной, подушка безопасности может не сработать в случае аварии, что может стать причиной серьезной травмы или даже смерти.

Поездка с детьми

Соблюдайте следующие меры предосторожности, когда дети находятся в автомобиле.

До тех пор, пока ребенок не станет достаточно большим, чтобы правильно надевать ремень безопасности, используйте подходящее детское сиденье.

- Детям рекомендуется сидеть на задних сиденьях во избежание случайного контакта с рычагом переключения передач, переключателем стеклоочистителей и т.д.
- Используйте замок для защиты от детей для задних дверей или переключатель блокировки стекол во избежание открывания двери детьми во время движения или случайного срабатывания электростеклоподъемников. (→стр.180, 225)
- Не позволяйте маленьким детям управлять оборудованием, в котором могут застрять или быть защемлены части тела, такими как электростеклоподъемники, капот, багажник, сиденья и т.д.

**ПРЕДУПРЕЖДЕНИЕ****■ Когда в автомобиле находятся дети**

Запрещается оставлять детей без присмотра в автомобиле, никогда не давайте детям ключ и не позволяйте детям пользоваться им.

Дети могут завести автомобиль или сдвинуть рычаг переключения передач в нейтральное положение. Также существует опасность травмирования детей, играющих со стеклоподъемниками, потолочным люком (при наличии) или другими устройствами автомобиля. Кроме того, перегрев или переохлаждение детей в закрытом автомобиле могут быть для них смертельно опасны.

Детские сиденья

Перед установкой детского сиденья в автомобиль необходимо соблюсти меры предосторожности, учесть разные типы детских сидений, а также способы установки и т.д., указанные в этом руководстве.

Используйте детское сиденье при движении с ребенком, который не может правильно пользоваться ремнем безопасности. В целях безопасности ребенка устанавливайте детское сиденье на заднее сиденье. Обязательно соблюдайте способ установки, указанный в руководстве по эксплуатации, прилагаемом к детскому сиденью.

Содержание

О чем следует помнить: стр.54

При использовании детского сиденья: стр.56

Совместимость детского сиденья для каждого положения сиденья: стр.58

Способ установки детского сиденья: стр.63

- Крепление с помощью ремня безопасности: стр.64
- Крепление с помощью нижнего крепления ISOFIX: стр.66
- Использование крепления якорного ремня: стр.67

О чем следует помнить

- Определите приоритетность и

соблюдайте предупреждения, а также законы и нормативы относительно детских сидений.

- Если в вашей стране проживания существуют нормативные акты, касающиеся детских сидений, обратитесь к дилеру Toyota для установки детского сиденья.
- До тех пор, пока ребенок не станет достаточно большим, чтобы правильно надевать ремень безопасности, используйте детское сиденье.
- Выберите детское сиденье, соответствующее возрасту и росту ребенка.
- Помните, что не все детские сиденья могут быть установлены во всех автомобилях. Перед использованием или покупкой детского сиденья проверьте его совместимость с положениями сидений. (→стр.58)



ПРЕДУПРЕЖДЕНИЕ

■ При поездке с ребенком

Соблюдайте следующие меры предосторожности.

Пренебрежение ими может привести к серьезной травме или смерти.

- Для эффективной защиты ребенка при автомобильной аварии или резкой остановке ребенок должен быть надежно закреплен с помощью ремня безопасности или правильно установленного детского сиденья. Для получения сведений об установке см. руководство по эксплуатации, прилагаемое к детскому сиденью. Общие инструкции по установке имеются в данном руководстве.

- Toyota настоятельно рекомендует использовать надлежащее детское сиденье, соответствующее весу и росту ребенка и устанавливаемое на заднее сиденье. Статистика аварий говорит о том, что размещение ребенка на заднем сиденье более безопасно, чем на переднем сиденье.

- Удерживание ребенка на ваших или чьих-либо руках не заменит детского сиденья. В случае аварии ребенок может быть прижат к ветровому стеклу или зажат между тем, кто его держит, и салоном автомобиля.

■ Обращение с детским сиденьем

Если детское сиденье зафиксировано неправильно, ребенок или другие пассажиры могут получить серьезные травмы и даже погибнуть при внезапном торможении, внезапном повороте или аварии.

- Если автомобиль был подвергнут сильному удару при аварии и т.п., детское сиденье может иметь скрытые повреждения. В этом случае не используйте детское сиденье.

- В зависимости от детского сиденья установка может быть сложной или невозможной. В этих случаях проверьте, подходит ли детское сиденье для установки в автомобиле. (→стр.58) Обязательно установите и соблюдайте правила пользования после тщательного прочтения описания способа крепления детского сиденья в этом руководстве, а также в руководстве по эксплуатации, прилагаемом к детскому сиденью.
- Даже если детское сиденье не используется, оно должно быть надежно закреплено. Не оставляйте детское сиденье в незакрепленном виде в пассажирском салоне.
- Если детское сиденье не используется, извлеките его из салона или поместите на хранение в багажник.

Использование детского сиденья

■ При установке детского сиденья на сиденье переднего пассажира

В целях безопасности ребенка устанавливайте детское сиденье на заднее сиденье. Когда установки детского сиденья на сиденье переднего пассажира невозможно избежать, отрегулируйте сиденье следующим образом и установите детское сиденье:

- Полностью сдвиньте переднее сиденье назад.
- Если можно отрегулировать высоту сиденья переднего пассажира, отрегулируйте его в крайнем верхнем положении.
- Отрегулируйте угол наклона спинки сиденья строго вертикально.

При наличии зазора между детским сиденьем и спинкой сиденья регулируйте угол наклона спинки сиденья, пока не будет обеспечен хороший контакт.

- Если подголовник создает помеху для детского сиденья, но его можно снять, снимите подголовник.

В противном случае установите подголовник в крайнее верхнее положение.

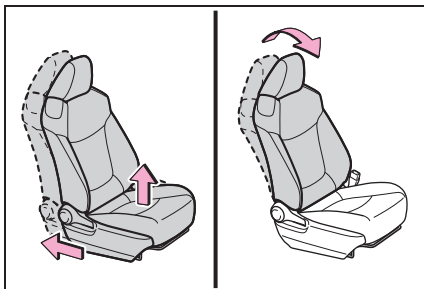

⚠ ПРЕДУПРЕЖДЕНИЕ

■ Использование детского сиденья

Соблюдайте следующие меры предосторожности. Пренебрежение ими может привести к серьезной травме или смерти.

- Запрещается использовать направленное назад детское сиденье на сиденье переднего пассажира, если включен механический выключатель подушки безопасности. (→стр.52) В случае аварии быстро надувающаяся подушка безопасности переднего пассажира может стать причиной серьезной травмы или смерти детей.

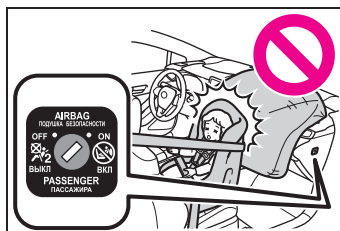

- Ярлык(и) на солнцезащитном козырьке со стороны переднего пассажира указывает(ют), что устанавливать направленное назад детское сиденье на сиденье переднего пассажира запрещено. Сведения о ярлыке(ах) показаны на иллюстрации ниже.

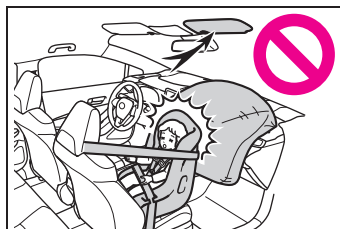

**ПРЕДУПРЕЖДЕНИЕ****ПРЕДУПРЕЖДЕНИЕ**

- Если невозможно избежать установки на переднее сиденье, устанавливайте только направленное вперед детское сиденье. При установке направленного вперед детского сиденья на сиденье переднего пассажира отодвиньте сиденье как можно дальше назад. Несоблюдение данной меры может привести к смерти или серьезным травмам в случае срабатывания (надувания) подушек безопасности.

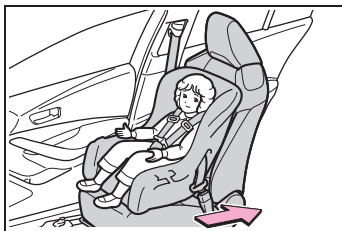

- Автомобили с боковыми подушками или шторками безопасности системы SRS: Даже если ребенок сидит на детском сиденье, не позволяйте ему касаться головой или другими частями тела двери, любой части сиденья, передней или задней стойки или продольных балок крыши, под которыми расположены боковые подушки или шторки безопасности системы SRS. Срабатывание боковых подушек и шторок безопасности системы SRS может быть опасным, а удар может стать причиной серьезной травмы или смерти ребенка.





ПРЕДУПРЕЖДЕНИЕ

- При установке сиденья для подростков (дополнительной подушки сиденья, позволяющей детям использовать стандартные ремни безопасности) всегда проверяйте, чтобы плечевая часть ремня располагалась по центру плеча ребенка. Ремень следует расположить подальше от шеи ребенка, но не настолько далеко, чтобы он мог соскользнуть с плеча.
- Используйте детское сиденье, подходящее по возрасту, весу и росту ребенка, и устанавливайте его на заднее сиденье.
- Если сиденье водителя мешает правильной установке и фиксации детского сиденья, установите детское сиденье на правое заднее сиденье (автомобили с левосторонним управлением) или на левое заднее сиденье (автомобили с правосторонним управлением).

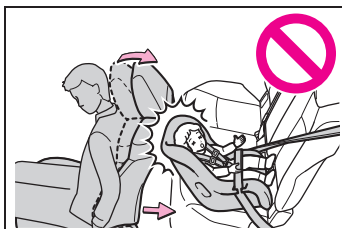

- Отрегулируйте сиденье переднего пассажира так, чтобы оно не мешало детскому сиденью.

Совместимость детского сиденья для каждого положения сиденья

■ Совместимость детского сиденья для каждого положения сиденья

Совместимость каждого положения сиденья с детскими сиденьями (→стр.59) отражает тип детских

сидений, которые можно использовать, и возможные положения сидений для установки с использованием символов. Проверьте выбранное детское сиденье вместе со следующим пунктом [Перед проверкой совместимости каждого положения сиденья с детскими сиденьями].

■ Перед проверкой совместимости каждого положения сиденья с детскими сиденьями

- 1 Проверка стандартов детских сидений.
Используйте детское сиденье, соответствующее UN(ECE) R44*¹ или UN(ECE) R129*^{1, 2}.
Следующий знак разрешения нанесен на детские сиденье, которые соответствуют требованиям.
Проверьте наличие знака разрешения на детском сиденье.

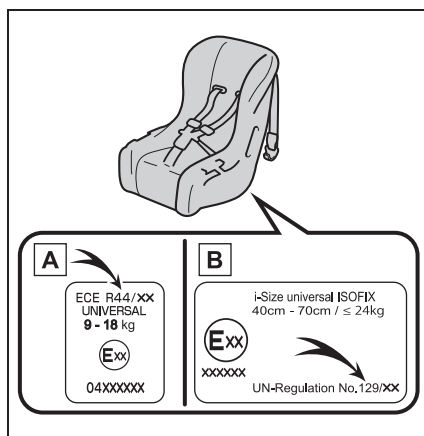

Пример представленного номера норматива

- A** Знак разрешения UN(ECE) R44*³
Указана весовая группа детей,

применяемая для знака разрешения UN(ECE) R44.

В Знак разрешения UN(ECE) R129^{*3}

Указана применимая группа роста детей и масса, применимая для знака разрешения UN(ECE) R129.

2 Проверка категории детского сиденья.

Проверьте знак разрешения детского сиденья по каждой из следующих категорий, для которой подходит детское сиденье.

Кроме того, в случае неуверенности проверьте руководство пользователя, прилагаемое к детскому сиденью, либо обратитесь к продавцу детского сиденья.

- “Универсальное”
- “Полу-универсальное”
- “Ограниченная категория”
- “Категория для конкретного автомобиля”

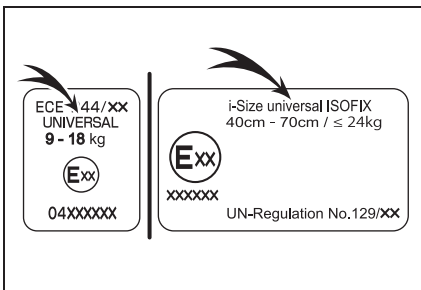

^{*1}: UN(ECE) R44 и UN(ECE) R129 являются нормативами ООН относительно детских сидений.

^{*2}: Детские сиденья, упомянутые в данной таблице, могут отсутствовать в продаже за пределами зоны

Европейского Союза.

^{*3}: Указанный знак может отличаться в зависимости от изделия.

■ **Совместимость каждого положения сиденья с детскими сиденьями**

- ▶ Автомобили с левосторонним управлением

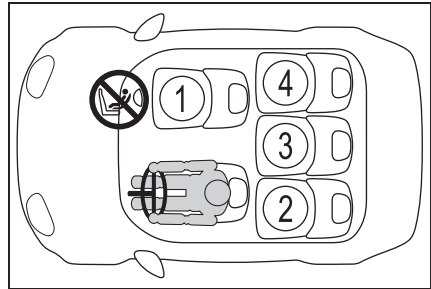

- ▶ Автомобили с правосторонним управлением

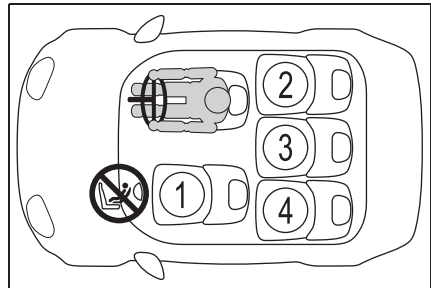

 ^{*1} 1, 2, 3	 ^{*4}
 ^{*3}	



Пригодно для “универсальной” категории детских сидений, фиксируемых ремнем безопасности.



Подходит для детских сидений размера i-Size и ISOFIX.



Включает точку верхнего страховочного крепления.



Запрещается использовать направленное назад детское сиденье на сиденье переднего пассажира, если включен механический выключатель подушки безопасности.

*1: Полностью сдвиньте переднее сиденье назад. Если можно отрегулировать высоту сиденья переднего пассажира, переместите его в крайнее верхнее положение.

*2: Отрегулируйте угол наклона спинки сиденья строго вертикально. При установке направленного вперед детского сиденья, если имеется зазор между детским сиденьем и спинкой сиденья, отрегулируйте угол наклона спинки сиденья, пока не будет обеспечен хороший контакт.

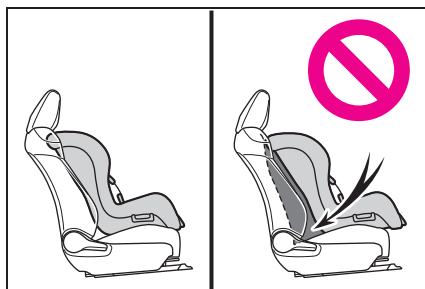

*3: Если подголовник создает помеху для детского сиденья, но его можно снять, снимите подголовник.

В противном случае установите подголовник в крайнее верхнее положение.

*4: Используйте направленное вперед детское сиденье, только когда механический выключатель подушки безопасности включен.

■ Подробная информация об установке детских сидений

Положение сиденья					
Номер положения сиденья	①		②	③	④
	Механический выключатель подушки безопасности				
	ON	OFF			
Положение сиденья, подходящее для универсального крепления ремнем (да/нет)	Да Только направле нное вперед	Да	Да	Да	Да
Положение сиденья размера i-Size (да/нет)	Нет	Нет	Да	Нет	Да
Положение сиденья, подходящее для поперечного крепления (L1/L2/нет)	Нет	Нет	Нет	Нет	Нет
Подходящее крепление по направлению лицом назад (R1/R2X/R2/R3/нет)	Нет	Нет	R1, R2X, R2	Нет	R1, R2X, R2
Подходящее крепление по направлению лицом вперед (F2X/F2/F3/нет)	Нет	Нет	F2X, F2, F3	Нет	F2X, F2, F3
Подходящее крепление сиденья для подростков (B2/B3/нет)	Нет	Нет	B2, B3	Нет	B2, B3

Детские сиденья ISOFIX делятся на различные “категории крепления”. Детское сиденье можно использовать в положениях сведений для “крепления”, указанного в таблице выше. Для получения сведений о соответствии “категории крепления” см. следующую таблицу.

Если ваше детское сиденье не имеет “категории крепления” (или не удастся найти информацию в приведенной ниже таблице), см. “список автомобилей”, прилагаемый к детскому сиденью, чтобы найти информацию о совместимости, либо обратитесь к розничному продавцу детского сиденья.

Крепление	Описание
F3	Детские сиденья во весь рост, направленные вперед
F2	Детские сиденья с уменьшенным ростом, направленные вперед

Крепление	Описание
F2X	Детские сиденья с уменьшенным ростом, направленные вперед
R3	Полноразмерные, направленные назад детские сиденья
R2	Малоразмерные, направленные назад детские сиденья
R2X	Малоразмерные, направленные назад детские сиденья
R1	Сиденье для младенца, направленное назад
L1	Сиденье для младенца, направленное поперечно, для установки слева (переносная детская кроватка)
L2	Сиденье для младенца, направленное поперечно, для установки справа (переносная детская кроватка)
B2	Сиденье для подростков
B3	Сиденье для подростков

При закреплении некоторых типов детских сидений на задних сиденьях может быть невозможно правильно использовать ремни безопасности в положениях рядом с детским сиденьем, не создавая ему помех или не снижая эффективности ремня безопасности. Убедитесь, что ремень безопасности плотно расположен поперек плеча и низко на бедрах. Если это не так или он создает помеху детского сиденья, передвиньте его в другое положение. Пренебрежение ими может привести к серьезной травме или смерти.

- При установке детского сиденья на задних сиденьях отрегулируйте переднее сиденье так, чтобы оно не создавало помехи для ребенка или детского сиденья.
- При установке детского сиденья с опорным основанием, если детское сиденье касается спинки сиденья при закреплении сиденья для грудных детей защелкой в опорном основании, откиньте спинку сиденья назад, пока помеха не исчезнет.
- Если плечевое крепление ремня безопасности находится перед

направляющей ремня безопасности детского сиденья, сдвиньте подушку сиденья вперед.

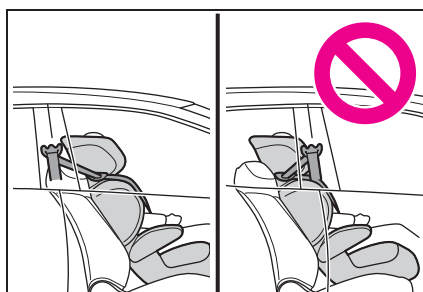

- При установке сиденья для подростков, если ребенок в детском сиденье сидит очень вертикально, отрегулируйте угол наклона спинки сиденья в максимально комфортном положении. А если плечевое крепление ремня безопасности находится перед направляющей ремня безопасности детского сиденья, сдвиньте подушку сиденья вперед.

Способ установки детского сиденья

Проверьте в руководстве по эксплуатации, прилагаемом к детскому сиденью, правила установки детского сиденья.

	Способ установки	Страница
Крепление ремнем безопасности		стр.64

	Способ установки	Страница
<p>Установка нижнего крепления ISOFIX</p>		<p>стр.66</p>
<p>Установка крепления верхнего ремня</p>	<p>Сиденья с регулируемыми подголовниками:</p>  <p>Сиденья со встроенными подголовниками:</p> 	<p>стр.67</p>

Детское сиденье, закрепленное с помощью ремня безопасности

■ Установка детского сиденья с помощью ремня безопасности

Устанавливайте детское сиденье согласно руководству по эксплуатации, прилагаемому к детскому сиденью.

Если ваше детское сиденье не относится к “универсальной” категории (или не удастся найти необходимую информацию в таблице), см. “Список автомобилей”, прилагаемый производителем детского сиденья, чтобы найти информацию о различных возможных положениях установки, либо проверьте совместимость, обратившись к продавцу детского

сиденья. (→стр.58, 59)

- 1 Если невозможно избежать установки детского сиденья на сиденье переднего пассажира, см. стр.56 для регулировки сиденья переднего пассажира.
- 2 Если подголовник создает помеху для детского сиденья, но его можно снять, снимите подголовник.
В противном случае установите подголовник в крайнее верхнее положение. (→стр.215)
- 3 Пропустите ремень безопасности через детское сиденье и вставьте язычок ремня в замок. Проверьте, чтобы ремень не был перекручен. Надежно закрепите ремень безопасности на детском сиденье согласно инструкциям, прилагаемым к детскому сиденью.

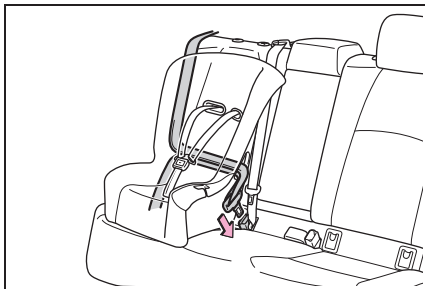

- 4 Если детское сиденье не оборудовано блокировкой (функция блокировки ремня безопасности), зафиксируйте

детское сиденье с помощью крепежной скобы.

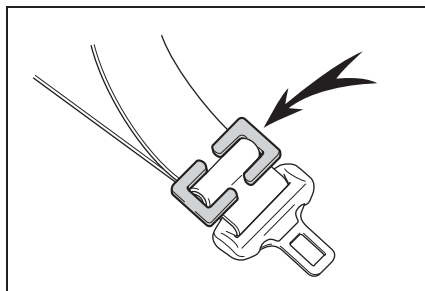

- 5 После установки осторожно покачайте детское сиденье вперед и назад, чтобы убедиться в надежности фиксации. (→стр.66)

■ Снятие детского сиденья, установленного с помощью ремня безопасности

Нажмите кнопку фиксатора замка и полностью вытяните ремень безопасности.

При разблокировке замка детское сиденье может подпрыгнуть из-за отскока подушки сиденья. Разблокируйте замок, удерживая детское сиденье.

Поскольку ремень безопасности автоматически втягивается, медленно возвращайте его в положение хранения.

■ При установке детского сиденья

Для установки детского сиденья может потребоваться крепежная скоба. Следуйте инструкциям производителя сиденья. Если детское сиденье не оснащено крепежной скобой, данную деталь можно приобрести у дилера Toyota: Крепежная скоба для детских сидений (Деталь № 73119-22010)



ПРЕДУПРЕЖДЕНИЕ

■ При установке детского сиденья

Соблюдайте следующие меры предосторожности.

Пренебрежение ими может привести к серьезной травме или смерти.

- Не позволяйте детям играть с ремнем безопасности. Если ремень безопасности перекрутится вокруг шеи ребенка, это может привести к удушью или другим серьезным травмам и, возможно, к летальному исходу. Если это произошло, и замок не расстегивается, разрежьте ремень ножницами.
- Убедитесь, что ремень и язычок надежно зафиксированы, а ремень безопасности не перекручен.
- Покачайте детское сиденье влево и вправо, вперед и назад, чтобы убедиться в надежности установки.
- Запрещается регулировать сиденье, после того как на нем зафиксировано детское сиденье.
- При установке сиденья для подростков (дополнительной подушки сиденья, позволяющей детям использовать стандартные ремни безопасности) всегда проверяйте, чтобы плечевая часть ремня располагалась по центру плеча ребенка. Ремень следует расположить подальше от шеи ребенка, но не настолько далеко, чтобы он мог соскользнуть с плеча.
- Следуйте всем инструкциям производителя, указанным в руководстве по установке детского сиденья.

Детское сиденье, закрепляемое с помощью нижнего крепления ISOFIX

■ Нижние крепления ISOFIX (детское сиденье ISOFIX)

Нижние крепления предназначены для крайних задних сидений. (Метки, демонстрирующие местоположение креплений, прикреплены к сиденьям.)

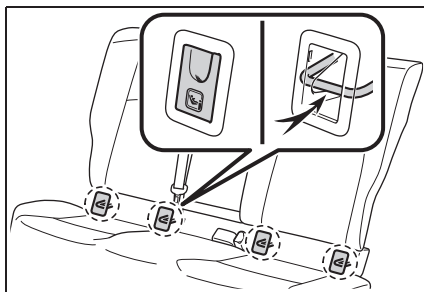

■ Установка с использованием нижних креплений ISOFIX (детское сиденье ISOFIX)

Устанавливайте детское сиденье согласно руководству по эксплуатации, прилагаемому к детскому сиденью.

Если ваше детское сиденье не относится к “универсальной” категории (или не удается найти необходимую информацию в таблице), см. “Список автомобилей”, прилагаемый производителем детского сиденья, чтобы найти информацию о различных возможных положениях установки, либо проверьте совместимость, обратившись к продавцу детского сиденья. (→стр.58, 59)

- 1 Если подголовник создает помеху для детского сиденья, но его можно снять, снимите подголовник.
В противном случае установите

подголовник в крайнее верхнее положение. (→стр.215)

- Снимите кожухи креплений и установите детское сиденье на сиденье.

Штанги установлены за кожухами креплений.



- После установки осторожно покачайте детское сиденье вперед и назад, чтобы убедиться в надежности фиксации. (→стр.66)



ПРЕДУПРЕЖДЕНИЕ

■ При установке детского сиденья

Соблюдайте следующие меры предосторожности.

Пренебрежение ими может привести к серьезной травме или смерти.

- Запрещается регулировать сиденье, после того как на нем зафиксировано детское сиденье.
- При использовании нижних креплений убедитесь, что вокруг них нет посторонних предметов, а ремень безопасности не захвачен за детским сиденьем.

- Следуйте всем инструкциям производителя, указанным в руководстве по установке детского сиденья.

Использование крепления верхнего ремня

■ Верхние страховочные крепления

Крепления якорного ремня установлены для каждого заднего крайнего сиденья.

Используйте крепления якорного ремня с помощью верхнего ремня.

- ▶ Сиденья с регулируемыми подголовниками

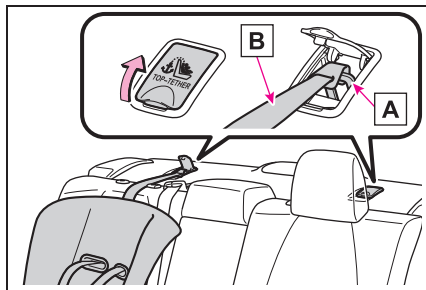

A Верхние страховочные крепления

B Верхний ремень

- ▶ Сиденья со встроенными регулируемыми подголовниками

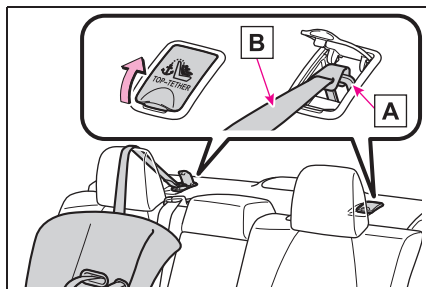

A Верхние страховочные крепления

В Верхний ремень**■ Крепления верхнего ремня на креплениях якорного ремня**

Устанавливайте детское сиденье согласно руководству по эксплуатации, прилагаемому к детскому сиденью.

- 1 Отрегулируйте подголовник в крайнем верхнем положении.

Если подголовник создает помеху для детского сиденья или верхнего ремня, но его можно снять, снимите подголовник. (→стр.215)

- 2 Зацепите крюк за верхнее страховочное крепление и затяните верхний ремень.

Убедитесь, что верхний ремень надежно зафиксирован. (→стр.66)

При установке детского сиденья с поднятым подголовником обязательно проденьте верхний ремень под подголовником.

- ▶ Сиденья с регулируемыми подголовниками

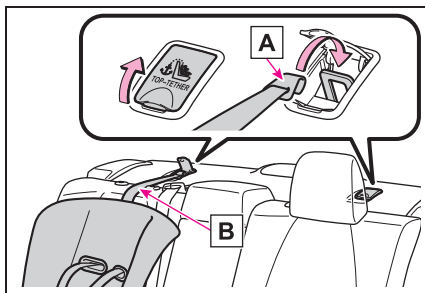
**А** Крюк**В** Верхний ремень

- ▶ Сиденья со встроенными регулируемыми подголовниками

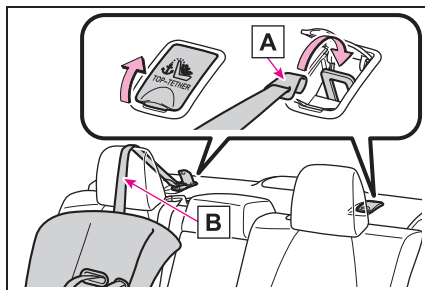
**А** Крюк**В** Верхний ремень**ПРЕДУПРЕЖДЕНИЕ****■ При установке детского сиденья**

Соблюдайте следующие меры предосторожности. Пренебрежение ими может привести к серьезной травме или смерти.

- Плотно закрепите верхний ремень и убедитесь, что ремень безопасности не перекручивается.
- Не прикрепляйте верхний ремень к чему-либо, кроме креплений якорного ремня.
- Запрещается регулировать сиденье, после того как на нем зафиксировано детское сиденье.
- Следуйте всем инструкциям производителя, указанным в руководстве по установке детского сиденья.
- При установке детского сиденья с поднятым подголовником после его поднятия и последующего крепления верхнего страховочного крепления не опускайте подголовник.

eCall^{*1, 2}

^{*1}: При наличии

^{*2}: Действует в зоне охвата сети eCall.

Название системы зависит от страны использования.

eCall является телематической службой, которая использует данные Глобальной навигационной спутниковой системы (GNSS) и встроенную технологию мобильной связи, для обеспечения реакции на совершаемые экстренные вызовы: автоматические экстренные вызовы (автоматическое уведомление о столкновении) и механические экстренные вызовы (путем нажатия на кнопку “SOS”). Эта служба требуется согласно правилам Европейского союза.

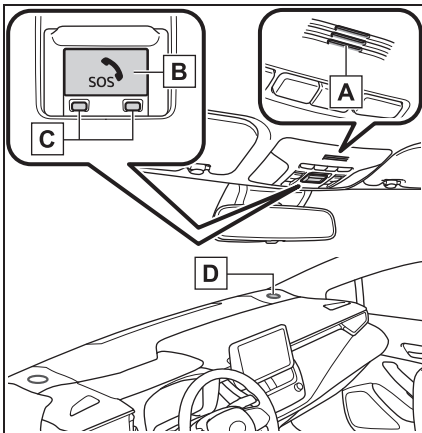
Компоненты системы

A Микрофон

B Кнопка “SOS”^{*}

C Индикаторы

D Динамик

^{*}: Эта кнопка предназначена для связи с оператором системы eCall.

Другие кнопки SOS, имеющиеся в других системах автомобиля, не относятся к устройству и не предназначены для связи с оператором системы eCall.

Службы экстренного уведомления

■ **Режим автоматического срабатывания экстренного вызова**

При срабатывании любой из подушек безопасности система осуществляет автоматический вызов в диспетчерский центр eCall.^{*} При этом оператор получает информацию о точных координатах автомобиля, времени происшествия и VIN автомобиля и пытается поговорить с лицами, находящимися в автомобиле, для оценки ситуации. Если водитель и пассажиры не отвечают, оператор автоматически классифицирует вызов как экстренный, обращается в ближайшую службу экстренной помощи (например, по номеру 112), описывает ситуацию и запрашивает отправку специалистов на место происшествия.

^{*}: В некоторых случаях вызов осуществить невозможно. (→стр.70)

■ **Экстренный вызов в ручном режиме**

В экстренном случае необходимо нажать кнопку “SOS”, чтобы вызвать диспетчерский центр eCall.^{*}

Оператор центра определяет местоположение автомобиля, оценивает ситуацию и направляет необходимую помощь.

Обязательно открывайте крышку, прежде чем нажать на кнопку «SOS».

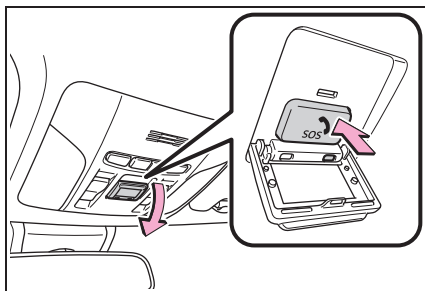

Если вы случайно нажали кнопку «SOS», сообщите оператору, что вы не находитесь в экстренной ситуации.

*: В некоторых случаях вызов осуществить невозможно. (→стр.70)

Индикаторы

Когда замок запуска двигателя повернут в положение ON, красный индикатор загорится на 10 секунд, а затем загорается зеленый индикатор, показывая, что система включена. Индикаторы означают следующее:

- Если зеленый индикатор загорается и горит постоянно, система включена.
- Если зеленый индикатор мигает два раза в секунду, это означает, что осуществляется экстренный вызов (в автоматическом или ручном режиме).
- Если не горит ни один индикатор, система не включена.
- Если красный индикатор загорается не сразу после поворота замка запуска двигателя в положение ON, система может быть неисправна или может быть

разряжен резервный аккумулятор.

- Если красный индикатор мигает приблизительно в течение 30 секунд во время совершения экстренного вызова, это означает, что вызов прерван или что сигнал мобильной сети слабый.

Срок службы резервного аккумулятора не превышает 3 лет.

■ Информация о бесплатном программном обеспечении/с открытым исходным кодом

Это изделие содержит бесплатное программное обеспечение/программное обеспечение с открытым исходным кодом (FOSS).

Информацию о лицензии и/или исходном коде, например, FOSS, можно найти по следующему адресу URL.

<https://www.denso.com/global/en/opensource/dcm/toyota/>



ПРЕДУПРЕЖДЕНИЕ

■ Когда экстренный вызов осуществить невозможно

- В перечисленных ниже ситуациях совершение экстренного вызова может оказаться невозможным. В таких случаях передайте сообщение в службы экстренного реагирования (например, вызов на номер 112 и т.п.) другим способом, например по расположенному рядом стационарному телефону.
- Даже когда автомобиль находится в зоне охвата мобильной сети, может оказаться сложно соединиться с диспетчерским центром eCall в случае плохого приема или занятой линии. В таких случаях, несмотря на попытки соединиться с диспетчерским центром eCall, у вас может не получиться совершить экстренный вызов в диспетчерский центр eCall и обратиться в службы экстренного реагирования.

**ПРЕДУПРЕЖДЕНИЕ**

- Когда автомобиль находится вне зоны охвата мобильной сети, экстренный вызов не может быть осуществлен.
- Если соответствующее оборудование (например, панель кнопки «SOS», индикаторы, микрофон, динамик, DCM (телекоммуникационный блок), антенна или соединяющие оборудование провода) неисправно или повреждено, экстренный вызов не может быть осуществлен.
- Во время экстренного вызова система совершает регулярные попытки соединиться с диспетчерским центром eCall. Однако, если она не может соединиться с диспетчерским центром eCall из-за слабого радиосигнала, система может не подключиться к мобильной сети и вызов будет завершен без подключения. Красный индикатор мигает приблизительно в течение 30 секунд, указывая на то, что подключение не осуществилось.
- Если разряжен аккумулятор или отсутствует подключение, система может не связаться с диспетчерским центром eCall.

■ Когда система экстренного вызова заменяется новой

Система экстренного вызова должна быть зарегистрирована. Обратитесь к дилеру Toyota.

■ В целях безопасности

- Соблюдайте меры безопасности при вождении. Функцией этой системы является помощь в совершении экстренных вызовов в случае ДТП или экстренных ситуаций со здоровьем, она не защищает водителя или пассажиров. Соблюдайте меры безопасности при вождении и всегда пристегивайте ремни безопасности.

- В экстренной ситуации жизнь человека является наивысшим приоритетом.
- Если Вы почувствовали запах гари или другой необычный запах, не оставайтесь внутри автомобиля – немедленно эвакуируйтесь в безопасную зону.
- Если подушки безопасности срабатывают, когда система работает исправно, система совершает экстренный вызов. Система также совершает экстренный вызов, когда автомобиль подвергается удару сзади или опрокидывается, даже если подушки безопасности не сработали.
- В целях безопасности не совершайте экстренный вызов во время управления автомобилем. Совершение вызовов во время управления автомобилем может привести к неправильному управлению рулевым колесом, что может привести к ДТП. Остановите автомобиль и проверьте безопасность обстановки вокруг автомобиля, прежде чем совершать экстренный вызов.
- При замене плавких предохранителей используйте только предохранители, отвечающие описанным стандартам. При использовании других предохранителей может произойти возгорание или задымление.
- Использование системы при задымлении или появлении необычного запаха может привести к пожару. Незамедлительно прекратите пользоваться системой и обратитесь к дилеру Toyota.

**ВНИМАНИЕ**

■ Во избежание повреждений

Не подвергайте панель кнопки «SOS» воздействию жидкостей или ударам.



ВНИМАНИЕ

■ В случае неисправности панели кнопки “SOS”, динамика или микрофона во время совершения экстренного вызова или самостоятельного технического обслуживания

Совершение экстренного вызова, проверка состояния системы или связь с оператором диспетчерского центра eCall может оказаться невозможными. Если какое-либо из указанного выше оборудования повреждено, обратитесь к дилеру Toyota.

Системный обзор дополнительных услуг

■ Порядок обработки данных

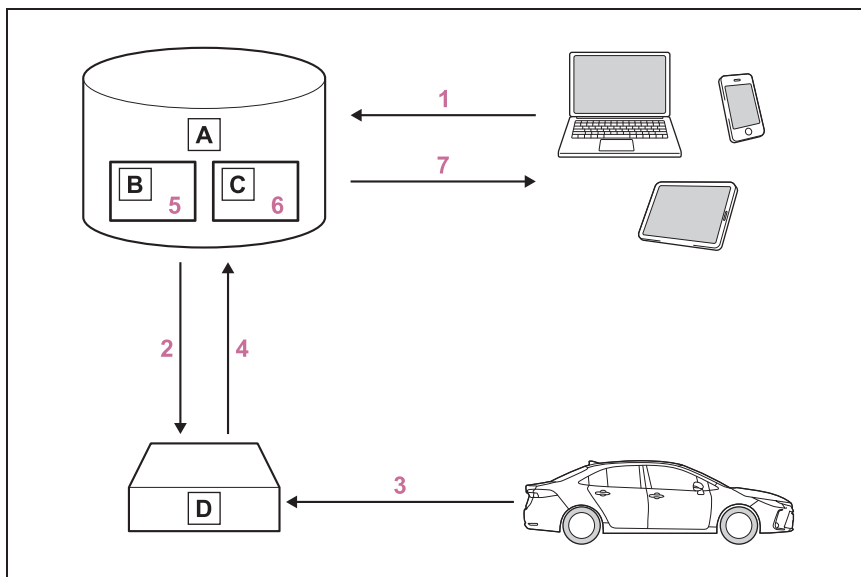

- A** Сервер
- B** Хранилище
- C** Обработка
- D** DCM

- 1 Клиент активирует услугу на портале для клиентов Toyota и принимает условия обслуживания согласно GDPR.

- 2 Сервер активирует услугу в DCM и определяет, какие данные об автомобиле требуется собрать.
- 3 Определенные данные об автомобиле собираются DCM.
- 4 Данные используются совместно с сервером.
- 5 Данные хранятся на сервере.
- 6 Данные обрабатываются на сервере для предоставления услуги.
- 7 Обработанные данные предоставляются клиенту.

Список доступных услуг см. на портале для клиентов Toyota.

Норматив по внедрению

Норматив по внедрению, Приложение 1, ЧАСТЬ 3, Информация для пользователя		Соответствие
1. ОПИСАНИЕ АВТОМОБИЛЬНОЙ СИСТЕМЫ eCALL		
1.1.	Обзор автомобильной системы eCall для звонков по телефону 112, ее принцип действия и функции	○
1.2.	Услуга eCall для звонков по телефону 112 представляет собой бесплатную общественную службу, представляющую общий интерес.	○
1.3.	Автомобильная система eCall для звонков по телефону 112 активируется по умолчанию. Она активируется автоматически с помощью датчиков в салоне автомобиля в случае серьезной аварии. Она также срабатывает автоматически, когда автомобиль оснащен системой TPS, которая не работает в случае серьезной аварии.	○
1.4.	Автомобильную систему eCall для звонков по телефону 112 можно также включить вручную, если требуется. Инструкции по механическому включению системы	○
1.5.	В случае критической системной ошибки, в результате которой будет отключена автомобильная система eCall для звонков по телефону 112, пассажиры салона автомобиля получают следующее предупреждение	○
2. ИНФОРМАЦИЯ ОБ ОБРАБОТКЕ ДАННЫХ		

Норматив по внедрению, Приложение 1, ЧАСТЬ 3, Информация для пользователя		Соответствие
2.1.	Любая обработка персональных данных через автомобильную систему eCall для звонков по телефону 112 должна выполняться в соответствии с правилами защиты персональных данных, содержащихся в Директивах 95/46/ЕС и 2002/58/ЕС, и, в частности, должна основываться на необходимости защиты жизненно важных интересов частных лиц в соответствии со Статьей 7(d) Директивы 95/46/ЕС.	О
2.2.	Обработка таких данных строго ограничена целью сообщения об экстренной ситуации через систему eCall на единый европейский номер экстренной связи 112.	О
2.3. Виды данных и их получатели		
2.3.1.	Автомобильная система eCall для звонков по телефону 112 может собирать и обрабатывать только следующие данные: идентификационный номер автомобиля, тип автомобиля (легковой автомобиль или легкий коммерческий автомобиль), вид автомобильного топлива (бензин/дизель/СПГ/СУГ/электрический/водород), последние три местоположения автомобиля и направление движения, файл журнала автоматической активации системы и ее метка времени	О
2.3.2.	Получатели данных, обработанных автомобильной системой eCall для звонков по телефону 112, - это соответствующие пункты экстренной связи общего пользования, назначенные соответствующими государственными органами страны, на территории которой они расположены, чтобы они первыми принимали и обрабатывали вызовы eCall по единому европейскому номеру экстренной связи 112.	О

Норматив по внедрению, Приложение 1, ЧАСТЬ 3, Информация для пользователя		Соответствие
2.4. Условия для обработки данных		
2.4.1.	Автомобильная система eCall для звонков по телефону 112 спроектирована таким образом, чтобы обеспечить недоступность данных, содержащихся в памяти системы, за ее пределами до срабатывания системы eCall.	○
2.4.2.	Автомобильная система eCall для звонков по телефону 112 спроектирована таким образом, чтобы обеспечить невозможность отслеживания и не подвергаться какому-либо постоянному отслеживанию в ее обычном рабочем состоянии.	○
2.4.3.	Автомобильная система eCall для звонков по телефону 112 спроектирована таким образом, чтобы обеспечить автоматическое и постоянное удаление данных из внутренней памяти системы.	○
2.4.3.1.	Данные о местоположении автомобиля постоянно перезаписываются во внутренней памяти системы, чтобы всегда хранить максимум три последние актуальные местоположения автомобиля, необходимые для нормального функционирования системы.	○
2.4.3.2.	Журнал сведений об активности в автомобильной системе eCall для звонков по телефону 112 хранится не дольше, чем это необходимо для достижения цели обработки экстренного вызова eCall, и в любом случае не дольше 13 часов с момента совершения экстренного вызова eCall.	○

Норматив по внедрению, Приложение 1, ЧАСТЬ 3, Информация для пользователя		Соответствие
2.5. Методы реализации прав субъекта данных		
2.5.1.	Субъект данных (владелец автомобиля) имеет право доступа к данным и согласно необходимости запрашивать исправление, удаление или блокировку данных касательно себя, обработка которых не соответствует положениям Директивы 95/46/ЕС. Любые третьи стороны, которым были раскрыты данные, должны быть уведомлены о таком исправлении, удалении или блокировке, выполненном в соответствии с данной Директивой, если только это не окажется невозможным или не будет связано с непропорциональными усилиями.	○
2.5.2.	Субъект данных имеет право подавать жалобу в компетентный орган по защите данных, если он или она считает свои права нарушенными в результате обработки его или ее персональных данных.	○
2.5.3.	Обратитесь в службу, ответственную за обработку запросов относительно доступа к данным (при наличии): →стр.78	○
3. ИНФОРМАЦИЯ ОБ УСЛУГАХ ТРЕТЬИХ СТОРОН И ДРУГИХ УСЛУГАХ С ДОБАВЛЕННОЙ СТОИМОСТЬЮ (ПРИ НАЛИЧИИ)		

Норматив по внедрению, Приложение 1, ЧАСТЬ 3, Информация для пользователя		Соответствие
3.1.	Описание принципа действия и функций системы TPS/услуги с добавленной стоимостью	→стр.72
3.2.	Любая обработка персональных данных через систему TPS/другую услугу с добавленной стоимостью должна выполняться в соответствии с правилами защиты персональных данных, содержащихся в Директивах 95/46/ЕС и 2002/58/ЕС.	О
3.2.1.	Юридическая основа для использования системы TPS и/или услуг с добавленной стоимостью для обработки данных с их использованием	Общий регламент защиты данных Европейского союза
3.3.	Система TPS и/или другие услуги с добавленной стоимостью должны обрабатывать персональные данные только на основании явного согласия субъекта данных (владельца или владельцев автомобиля).	О
3.4.	Способы обработки данных через систему TPS и/или другие услуги с добавленной стоимостью, включая любую необходимую дополнительную информацию относительно отслеживаемости, отслеживания и обработки персональных данных	→стр.72
3.5.	Владелец автомобиля, оснащенного системой eCall TPS и/или другой услугой с добавленной стоимостью в дополнение к автомобильной системе eCall для звонков по телефону 112, имеет право выбора использования автомобильной системы eCall для звонков по телефону 112, нежели системой eCall TPS и другой услугой с добавленной стоимостью.	О
3.5.1.	Контактные данные для обработки запросов об отключении системы eCall TPS	Н/Д

■ Служба, ответственная за обработку запросов относительно доступа к данным

Страна	Контактная информация
Австрия	datenschutz@toyota-frey.at
Бельгия/Люксембург	privacy@toyota.be
Хорватия	dpcp@toyota.hr
Чехия/ Венгрия/Словакия	adatvedelem@toyota-ce.com
Дания	toyota@toyota.dk og
Эстония	privacy@toyota.ee
Финляндия	tietosuoja@toyota.fi
Франция	delegue.protectiondonnees@toyota-europe.com
Германия	Toyota.Datenschutz@toyota.de
Великобритания	privacy@tgb.toyota.co.uk
Греция	customer@toyota.gr
Исландия	personuvernd@toyota.is
Ирландия	customerservice@toyota.ie
Италия	tmi.dpo@toyota-europe.com
Нидерланды	www.toyota.nl/klantenservice
Норвегия	personvern@toyota.no
Польша	klient@toyota.pl
Португалия	gestaodadospessoais@toyotacaetano.pt
Румыния	relatii.clienti@toyota.ro
Словения	dpcp@toyota.si
Испания	clientes@toyota.es / dpo@toyota.es.
Швеция	integritet@toyota.se
Швейцария	info@toyota.ch

■ Сертификат системы eCall

Manufacturer: DENSO CORPORATION
 Address: 1-1, Showa-cho, Kariya-shi, Aichi-ken, 448-8661, Japan
 Model: OGEU47
 Operation frequency:
 GSM900 Tx: 880-915MHz, Rx: 925-960 MHz
 GSM1800 Tx: 1710-1785MHz, Rx: 1805-1880 MHz
 W-CDMA Band1 Tx: 1920-1980MHz, Rx: 2110-2170 MHz
 W-CDMA Band8 Tx: 880-915MHz, Rx: 925-960 MHz
 GPS 1575.42MHz
 GALILEO 1575.42MHz
 EGNOS 1575.42MHz
 Maximum output power:
 GSM900 2W
 GSM1800 1W
 W-CDMA Band1 0.25W
 W-CDMA Band8 0.25W

Hereby, DENSO CORPORATION declares that the radio equipment type is in compliance with Directive 2014/53/EU.
 The full text of the EU declaration of conformity is available at the following internet address:
<https://www.denso.com/global/en/contact-us/doc/>

01

DENSO CORPORATION vakuuttaa, että radiolaitetyyppi on direktiivin 2014/53/EU mukainen.
 EU-vaatimustenmukaisuusvakuutuksen täysimittainen teksti on saatavilla seuraavassa internetosoitteessa:
<https://www.denso.com/global/en/contact-us/doc/>

02

<p>Hierbij verklaar ik, DENSO CORPORATION, dat het type radioapparatuur conform is met Richtlijn 2014/53/EU. De volledige tekst van de EU-conformiteitsverklaring kan worden geraadpleegd op het volgende internetadres: https://www.denso.com/global/en/contact-us/doc/</p>	03
<p>Le soussigné, DENSO CORPORATION, déclare que l'équipement radioélectrique du type est conforme à la directive 2014/53/UE. Le texte complet de la déclaration UE de conformité est disponible à l'adresse internet suivante: https://www.denso.com/global/en/contact-us/doc/</p>	04
<p>Härmed försäkrar DENSO CORPORATION att denna typ av radioutrustning överensstämmer med direktiv 2014/53/EU. Den fullständiga texten till EU-försäkran om överensstämmelse finns på följande webbadress: https://www.denso.com/global/en/contact-us/doc/</p>	05
<p>Hermed erklærer DENSO CORPORATION, at radioudstyrstypen er i overensstemmelse med direktiv 2014/53/EU. EU-overensstemmelseserklæringens fulde tekst kan findes på følgende internetadresse: https://www.denso.com/global/en/contact-us/doc/</p>	06
<p>Hiermit erkläre DENSO CORPORATION, dass der Funkanlagentyp der Richtlinie 2014/53/EU entspricht. Der vollständige Text der EU-Konformitätserklärung ist unter der folgenden Internetadresse verfügbar: https://www.denso.com/global/en/contact-us/doc/</p>	07

<p>Με την παρούσα ο/η DENSO CORPORATION, δηλώνει ότι ο, ραδιοεξοπλισμός πληροί την οδηγία 2014/53/EE. Το πλήρες κείμενο της δήλωσης συμμόρφωσης ΕΕ διατίθεται στην ακόλουθη ιστοσελίδα στο διαδίκτυο: https://www.denso.com/global/en/contact-us/doc/</p>	08
<p>Il fabbricante, DENSO CORPORATION, dichiara che il tipo di apparecchiatura radio è conforme alla direttiva 2014/53/UE. Il testo completo della dichiarazione di conformità UE è disponibile al seguente indirizzo Internet: https://www.denso.com/global/en/contact-us/doc/</p>	09
<p>Por la presente, DENSO CORPORATION declara que el tipo de equipo radioeléctrico es conforme con la Directiva 2014/53/UE. El texto completo de la declaración UE de conformidad está disponible en la dirección Internet siguiente: https://www.denso.com/global/en/contact-us/doc/</p>	10
<p>O(a) abaixo assinado(a) DENSO CORPORATION declara que o presente tipo de equipamento de rádio está em conformidade com a Diretiva 2014/53/UE. O texto integral da declaração de conformidade está disponível no seguinte endereço de Internet: https://www.denso.com/global/en/contact-us/doc/</p>	11
<p>B'dan, DENSO CORPORATION, niddikjara li dan it-tip ta' taghmir tar-radju huwa konformi mad-Direttiva 2014/53/UE. It-test kollu tad-dikjarazzjoni ta' konformità tal-UE huwa disponibbli f'dan l-indirizz tal-Internet li ġej: https://www.denso.com/global/en/contact-us/doc/</p>	12

<p>Käesolevaga deklareerib DENSO CORPORATION, et käesolev raadioseadme tüüp vastab direktiivi 2014/53/EL nõuetele.</p> <p>ELi vastavusdeklaratsiooni täielik tekst on kättesaadav järgmisel internetiaadressil:</p> <p>https://www.denso.com/global/en/contact-us/doc/</p>	13
<p>DENSO CORPORATION igazolja, hogy a típusú rádióberendezés megfelel a 2014/53/EU irányelvnek.</p> <p>Az EU-megfelelőségi nyilatkozat teljes szövege elérhető a következő internetes címen:</p> <p>https://www.denso.com/global/en/contact-us/doc/</p>	14
<p>DENSO CORPORATION týmto vyhlasuje, že rádiové zariadenie typu je v súlade so smernicou 2014/53/EÚ.</p> <p>Úplné EÚ vyhlásenie o zhode je k dispozícii na tejto internetovej adrese:</p> <p>https://www.denso.com/global/en/contact-us/doc/</p>	15
<p>Tímto DENSO CORPORATION prohlašuje, že typ rádiového zařízení je v souladu se směrnicí 2014/53/EU.</p> <p>Úplné znění EU prohlášení o shodě je k dispozici na této internetové adrese:</p> <p>https://www.denso.com/global/en/contact-us/doc/</p>	16
<p>DENSO CORPORATION potrjuje, da je tip radijske opreme skladen z Direktivo 2014/53/EU.</p> <p>Celotno besedilo izjave EU o skladnosti je na voljo na naslednjem spletnem naslovu:</p> <p>https://www.denso.com/global/en/contact-us/doc/</p>	17

<p>Aš, DENSO CORPORATION, patvirtinu, kad radijo įrenginių tipas atitinka Direktyvą 2014/53/ES. Visas ES atitikties deklaracijos tekstas prieinamas šiuo interneto adresu: https://www.denso.com/global/en/contact-us/doc/</p>	18
<p>Ar šio DENSO CORPORATION deklarė, ka radioiekārta atbilst Direktīvai 2014/53/ES. Pilns ES atbilstības deklarācijas teksts ir pieejams šādā interneta vietnē: https://www.denso.com/global/en/contact-us/doc/</p>	19
<p>DENSO CORPORATION niniejszym oświadcza, że typ urządzenia radiowego jest zgodny z dyrektywą 2014/53/UE. Pełny tekst deklaracji zgodności UE jest dostępny pod następującym adresem internetowym: https://www.denso.com/global/en/contact-us/doc/</p>	20
<p>Hér með lýsir DENSO CORPORATION yfir því að er í samræmi við grunnkröfur og aðrar kröfur, sem gerðar eru í tilskipun 2014/53/EU. Samræmisýfirlýsing er einnig aðgengileg á eftirfarandi vefslóð: https://www.denso.com/global/en/contact-us/doc/</p>	21
<p>DENSO CORPORATION erklærer at er i overensstemmelse med direktiv 2014/53/EU. Samsvarserklæringen i fulltekst er tilgjengelig på følgende internettadresse: https://www.denso.com/global/en/contact-us/doc/</p>	22

<p>С настоящото DENSO CORPORATION декларира, че този тип радиосъоръжение е в съответствие с Директива 2014/53/ЕС. Цялостният текст на ЕС декларацията за съответствие може да се намери на следния интернет адрес: https://www.denso.com/global/en/contact-us/doc/</p>	23
<p>Prin prezenta, DENSO CORPORATION declară că tipul de echipamente radio este în conformitate cu Directiva 2014/53/UE. Textul integral al declarației UE de conformitate este disponibil la următoarea adresă internet: https://www.denso.com/global/en/contact-us/doc/</p>	24
<p>DENSO CORPORATION ovime izjavljuje da je radijska oprema tipa u skladu s Direktivom 2014/53/EU. Cjeloviti tekst EU izjave o sukladnosti dostupan je na sljedećoj internetskoj adresi: https://www.denso.com/global/en/contact-us/doc/</p>	25
<p>Овиме, DENSO CORPORATION изјављује да је радио опрема тип усаглашена са Директивом 2014/53/EU. Цео текст ЕУ декларације о усаглашености доступан је на следећој интернет адреси: https://www.denso.com/global/en/contact-us/doc/</p>	26
<p>Amb aquest document, DENSO CORPORATION declara que el tipus d'equipament radioelèctric es conforme a la Directiva 2014/53/UE. El text complet de la declaració UE de conformitat està disponible en la següent adreça d'Internet: https://www.denso.com/global/en/contact-us/doc/</p>	27

<p>Işbu belge; DENSO CORPORATION telsiz ekipmanı tipinin 2014/53/AB sayılı Direktife uygun olduğunu beyan eder. AB uygunluk beyanının tam metni aşağıdaki internet adresinde mevcuttur: https://www.denso.com/global/en/contact-us/doc/</p>	28
<p>Nepermjet kesaj, DENSO CORPORATION, deklaroj qe ky OGEU47 eshte ne pajtim me kerkesat thelbesore dhe dispozitat e tjera perkatese te Direktives 1999/5/EC.</p>	29
<p> The latest "DECLARATION of CONFORMITY" (DoC) is available at the following address: https://www.denso.com/global/en/contact-us/doc/</p>	30

■ Закон о защите прав потребителей

מוצר : נתונים תקשורת מודול

סימן רשום : DENSO

ארץ ייצור : ראה מוצר

דגם : OGEU47

שנת ייצור : ראה מוצר

ЭРА-ГЛОНАСС/ЭВАК*^{1, 2}

¹: При наличии

²: действует в зоне покрытия системы ЭРА-ГЛОНАСС/ЭВАК. Название системы зависит от страны использования.

Система экстренного вызова – это система, установленная на транспортном средстве, осуществляющее определение (на основе использования сигналов ГЛОНАСС (GLONASS [Global Navigation Satellite System]) и GPS [Global Positioning System]) координат места нахождения транспортного средства и направления его движения и обеспечивающее формирование и передачу (в некорректируемом виде) информации о транспортном средстве при дорожно-транспортных и иных происшествиях на автомобильных дорогах Российской Федерации/Казахстана, а также двустороннюю голосовую связь транспортного средства с оператором системы ЭРА-ГЛОНАСС/ЭВАК посредством сотовых сетей (GSM).

Экстренный вызов в диспетчерский центр ЭРА-ГЛОНАСС/ЭВАК можно выполнять в автоматическом режиме (через систему Automatic Collision Notification) или в ручном режиме (нажатием кнопки «SOS»).

Оборудование транспортного средства данным устройством является обязательным требованием в соответствии с техническим регламентом Таможенного Союза.

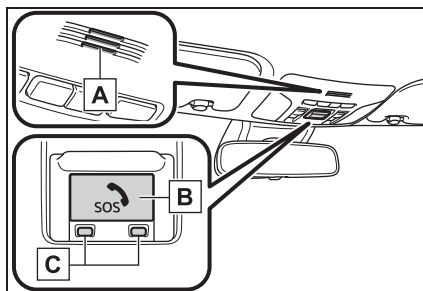
Компоненты системы

A Микрофон

B Кнопка «SOS»*

C Индикаторы

*: Эта кнопка предназначена для связи с оператором системы ЭРА-ГЛОНАСС/ЭВАК. Иные кнопки SOS, имеющиеся в других системах автомобиля, не относятся к устройству и не предназначены для связи с оператором системы ЭРА-ГЛОНАСС/ЭВАК.

Службы экстренного уведомления

■ Режим автоматического срабатывания экстренного вызова

При срабатывании любой из подушек безопасности система осуществляет автоматический вызов в диспетчерский центр

ЭРА-ГЛОНАСС/ЭВАК.* При этом оператор получает информацию о точных координатах автомобиля, времени происшествия и VIN автомобиля и пытается поговорить с лицами, находящимися в автомобиле, для оценки ситуации. Если водитель и пассажиры не отвечают, оператор автоматически классифицирует вызов как экстренный, обращается в ближайшую службу экстренной помощи (например, по номеру 112), описывает ситуацию и запрашивает отправку специалистов на место происшествия.

*: В некоторых случаях вызов осуществить невозможно. (→стр.88)

■ Экстренный вызов в ручном режиме

В экстренном случае необходимо нажать кнопку «SOS» для вызова диспетчерского центра

ЭРА-ГЛОНАСС/ЭВАК.* Оператор центра определяет местоположение автомобиля, оценивает ситуацию и направляет необходимую помощь.

Если вы случайно нажали кнопку «SOS», сообщите оператору, что вы не находитесь в экстренной ситуации.

*: В некоторых случаях вызов осуществить невозможно. (→стр.88)

Индикаторы

Когда замок запуска двигателя повернут в положение ON, красный индикатор загорится на 10 секунд, а затем загорается зеленый индикатор, показывая, что система включена. Индикаторы означают следующее:

- Если зеленый индикатор загорается и горит постоянно, система включена.
- Если зеленый индикатор мигает два раза в секунду, это означает, что осуществляется экстренный вызов (в автоматическом или ручном режиме).
- Если не горит ни один индикатор, система не включена.
- Если красный индикатор загорается не сразу после поворота замка запуска двигателя в положение ON, система может быть неисправна или может быть разряжен резервный аккумулятор.
- Если красный индикатор мигает приблизительно в течение 30 секунд во время совершения экстренного вызова, это означает, что вызов прерван или что сигнал мобильной сети слабый.

Срок службы резервного аккумулятора не превышает 3 лет.

Режим тестирования устройства

Режим тестирования предусмотрен для проверки работоспособности системы экстренного вызова. Для тестирования устройства обратитесь к дилеру Toyota.



ПРЕДУПРЕЖДЕНИЕ

■ Когда экстренный вызов осуществить невозможно

- В перечисленных ниже ситуациях совершение экстренного вызова может оказаться невозможным. В таких случаях передайте сообщение в службы экстренного реагирования (например, вызов на номер 112 и т.п.) другим способом, например по расположенному рядом стационарному телефону.
- Даже когда автомобиль находится в зоне охвата мобильной сети, может оказаться сложно соединиться с диспетчерским центром ЭРА-ГЛОНАСС/ЭВАК в случае плохого приема или занятой линии. В таких случаях, несмотря на попытки системы соединиться с диспетчерским центром ЭРА-ГЛОНАСС/ЭВАК, у вас может не получиться совершить экстренный вызов в диспетчерский центр ЭРА-ГЛОНАСС/ЭВАК и обратиться в службы экстренного реагирования.
- Когда автомобиль находится вне зоны охвата мобильной сети, экстренный вызов не может быть осуществлен.
- Если соответствующее оборудование (например, панель кнопки «SOS», индикаторы, микрофон, динамик, DCM (телекоммуникационный блок), антенна или соединяющие оборудование провода) неисправно или повреждено, экстренный вызов не может быть осуществлен.

- Во время экстренного вызова система повторяет попытки соединения с диспетчерским центром ЭРА-ГЛОНАСС/ЭВАК. Однако если она не может соединиться с диспетчерским центром ЭРА-ГЛОНАСС/ЭВАК из-за слабого радиосигнала, система может не подключиться к мобильной сети и вызов будет завершен без подключения. Красный индикатор мигает приблизительно в течение 30 секунд, указывая на то, что подключение не осуществилось.
- Это устройство может не работать после удара по нему.
- Если разряжен аккумулятор или отсутствует подключение, система может не связаться с диспетчерским центром ЭРА-ГЛОНАСС/ЭВАК.

■ Когда система экстренного вызова заменяется новой

Система экстренного вызова должна быть зарегистрирована. Обратитесь к дилеру Toyota.

■ В целях безопасности

- Соблюдайте меры безопасности при вождении. Функцией этой системы является помощь в совершении экстренных вызовов в случае ДТП или экстренных ситуаций со здоровьем, она не защищает водителя или пассажиров. Соблюдайте меры безопасности при вождении и всегда пристегивайте ремни безопасности.
- В экстренной ситуации жизнь человека является наивысшим приоритетом.
- Если Вы почувствовали запах гари или другой необычный запах, не оставайтесь внутри автомобиля – немедленно эвакуируйтесь в безопасную зону.

**ПРЕДУПРЕЖДЕНИЕ**

- Поскольку система подушек безопасности обнаруживает удары, автоматическое оповещение может не всегда синхронизироваться с работой этой системы. (Если удар осуществлен по задней части автомобиля и т.п.)
- В целях безопасности не совершайте экстренный вызов во время управления автомобилем. Совершение вызовов во время управления автомобилем может привести к неправильному управлению рулевым колесом, что может привести к ДТП. Остановите автомобиль и проверьте безопасность обстановки вокруг автомобиля, прежде чем совершать экстренный вызов.
- При замене плавких предохранителей используйте только предохранители, отвечающие описанным стандартам. При использовании других предохранителей может произойти возгорание или задымление.
- Использование системы при задымлении или появлении необычного запаха может привести к пожару. Незамедлительно прекратите пользоваться системой и обратитесь к дилеру Toyota.

- **В случае неисправности панели кнопки «SOS», динамика или микрофона во время совершения экстренного вызова или самостоятельного технического обслуживания**

Совершение экстренного вызова, проверка состояния системы или связь с оператором диспетчерского центра ЭРА-ГЛОНАСС/ЭВАК может оказаться невозможным. Если какое-либо из указанного выше оборудования повреждено, обратитесь к дилеру Toyota.

**ВНИМАНИЕ**

- **Во избежание повреждений**

Не подвергайте панель кнопки «SOS» воздействию жидкостей или ударам.

Система иммобилайзера двигателя

В ключах автомобиля находятся встроенные импульсные чипы, которые препятствуют пуску двигателя, если ключи не зарегистрированы в бортовом компьютере автомобиля.

Запрещается оставлять ключи в салоне, когда вы выходите из автомобиля.

Эта система разработана для предотвращения кражи автомобиля, но не гарантирует полную защиту от всех краж автомобиля.

Управление системой

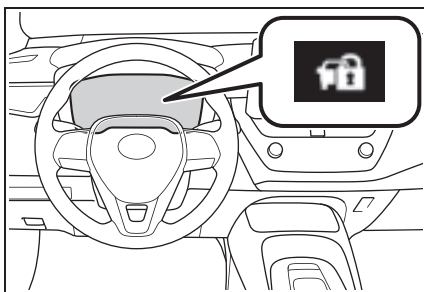

- ▶ Автомобили без интеллектуальной системы доступа и пуска без ключа

Мигание индикатора после извлечения ключа из замка запуска двигателя указывает на то, что система работает.

Мигание индикатора прекращается после того, как зарегистрированный ключ будет вставлен в замок запуска двигателя, указывая на то, что

система была выключена.

- ▶ Автомобили с интеллектуальной системой доступа и пуска без ключа

Мигание индикатора после переключения замка запуска двигателя в выключенное положение сигнализирует о том, что система работает.

Мигание индикатора прекращается после поворота замка запуска двигателя в положение ACC или ON, указывая на то, что система была выключена.

■ Техническое обслуживание системы

Автомобиль оснащен системой иммобилайзера двигателя, которая не требует технического обслуживания.

■ Условия, при которых в системе может произойти неисправность

- Если головка ключа касается металлического предмета
- Если ключ касается ключа охранной системы другого автомобиля (ключа со встроенным импульсным чипом) или находится в непосредственной близости от него

■ Сертификат системы иммобилайзера двигателя

<p>Transmitter: Model: TMLF18D-1 Operation frequency: 125 kHz Maximum output power (ERP): 0.41mW</p> <p>Manufacturer: TOYOTA MOTOR CORPORATION Address: 1, Toyota-Cho, Toyota, Aichi, 471-8572, Japan</p>	01
<p>Hereby, TOYOTA MOTOR CORPORATION declares that the radio equipment type is in compliance with Directive 2014/53/EU. The full text of the EU declaration of conformity is available at the following internet address: https://www.denso.com/global/en/contact-us/doc/</p>	01
<p>TOYOTA MOTOR CORPORATION vakuuttaa, että radiolaitetyyppi on direktiivin 2014/53/EU mukainen. EU-vaatimustenmukaisuusvakuutuksen täysimittainen teksti on saatavilla seuraavassa internetosoitteessa: https://www.denso.com/global/en/contact-us/doc/</p>	02
<p>Hierbij verklaar ik, TOYOTA MOTOR CORPORATION, dat het type radioapparatuur conform is met Richtlijn 2014/53/EU. De volledige tekst van de EU-conformiteitsverklaring kan worden geraadpleegd op het volgende internetadres: https://www.denso.com/global/en/contact-us/doc/</p>	03
<p>Le soussigné, TOYOTA MOTOR CORPORATION, déclare que l'équipement radioélectrique du type est conforme à la directive 2014/53/UE. Le texte complet de la déclaration UE de conformité est disponible à l'adresse internet suivante: https://www.denso.com/global/en/contact-us/doc/</p>	04

Härmed försäkrar TOYOTA MOTOR CORPORATION att denna typ av radioutrustning överensstämmer med direktiv 2014/53/EU. Den fullständiga texten till EU-försäkran om överensstämmelse finns på följande webbadress:
<https://www.denso.com/global/en/contact-us/doc/>

05

Hermed erklærer TOYOTA MOTOR CORPORATION, at radioudstyrstypen er i overensstemmelse med direktiv 2014/53/EU. EU-overensstemmelseserklæringens fulde tekst kan findes på følgende internetadresse:
<https://www.denso.com/global/en/contact-us/doc/>

06

Hiermit erklärt TOYOTA MOTOR CORPORATION, dass der Funkanlagentyp der Richtlinie 2014/53/EU entspricht. Der vollständige Text der EU-Konformitätserklärung ist unter der folgenden Internetadresse verfügbar:
<https://www.denso.com/global/en/contact-us/doc/>

07

Με την παρούσα ο/η TOYOTA MOTOR CORPORATION, δηλώνει ότι ο ραδιοεξοπλισμός πληροί την οδηγία 2014/53/ΕΕ. Το πλήρες κείμενο της δήλωσης συμμόρφωσης ΕΕ διατίθεται στην ακόλουθη ιστοσελίδα στο διαδίκτυο:
<https://www.denso.com/global/en/contact-us/doc/>

08

Il fabbricante, TOYOTA MOTOR CORPORATION, dichiara che il tipo di apparecchiatura radio è conforme alla direttiva 2014/53/UE. Il testo completo della dichiarazione di conformità UE è disponibile al seguente indirizzo Internet:
<https://www.denso.com/global/en/contact-us/doc/>

09

<p>Por la presente, TOYOTA MOTOR CORPORATION declara que el tipo de equipo radioeléctrico es conforme con la Directiva 2014/53/UE.</p> <p>El texto completo de la declaración UE de conformidad está disponible en la dirección Internet siguiente: https://www.denso.com/global/en/contact-us/doc/</p>	10
<p>O(a) abaixo assinado(a) TOYOTA MOTOR CORPORATION declara que o presente tipo de equipamento de rádio está em conformidade com a Diretiva 2014/53/UE.</p> <p>O texto integral da declaração de conformidade está disponível no seguinte endereço de Internet: https://www.denso.com/global/en/contact-us/doc/</p>	11
<p>B'dan, TOYOTA MOTOR CORPORATION, niddikjara li dan it-tip ta' tagħmir tar-radju huwa konformi mad-Direttiva 2014/53/UE. It-test kollu tad-dikjarazzjoni ta' konformità tal-UE huwa disponibbli f'dan l-indirizz tal-Internet li ġej: https://www.denso.com/global/en/contact-us/doc/</p>	12
<p>Käesolevaga deklareerib TOYOTA MOTOR CORPORATION, et käesolev raadioseadme tüüp vastab direktiivi 2014/53/EL nõuetele. ELi vastavusdeklaratsiooni täielik tekst on kättesaadav järgmisel internetiaadressil: https://www.denso.com/global/en/contact-us/doc/</p>	13
<p>TOYOTA MOTOR CORPORATION igazolja, hogy a típusú rádióberendezés megfelel a 2014/53/EU irányelvnek. Az EU-megfelelőségi nyilatkozat teljes szövege elérhető a következő internetes címen: https://www.denso.com/global/en/contact-us/doc/</p>	14

<p>TOYOTA MOTOR CORPORATION týmto vyhlasuje, že rádiové zariadenie typu je v súlade so smernicou 2014/53/EÚ. Úplné EÚ vyhlásenie o zhode je k dispozícii na tejto internetovej adrese: https://www.denso.com/global/en/contact-us/doc/</p>	15
<p>Týmto TOYOTA MOTOR CORPORATION prohlašuje, že typ rádiového zariadenia je v súlade so smernicou 2014/53/EÚ. Úplné znění EU prohlášení o shodě je k dispozici na této internetové adrese: https://www.denso.com/global/en/contact-us/doc/</p>	16
<p>TOYOTA MOTOR CORPORATION potvrdzuje, da je tip radijske opreme skladen z Direktivo 2014/53/EU. Celotno besedilo izjave EU o skladnosti je na voljo na naslednjem spletnem naslovu: https://www.denso.com/global/en/contact-us/doc/</p>	17
<p>Aš, TOYOTA MOTOR CORPORATION, patvirtinu, kad radijo įrenginių tipas atitinka Direktyvą 2014/53/ES. Visas ES atitikties deklaracijos tekstas prieinamas šiuo interneto adresu: https://www.denso.com/global/en/contact-us/doc/</p>	18
<p>Ar šo TOYOTA MOTOR CORPORATION deklarē, ka radioiekārta atbilst Direktīvai 2014/53/ES. Pilns ES atbilstības deklarācijas teksts ir pieejams šādā interneta vietnē: https://www.denso.com/global/en/contact-us/doc/</p>	19

<p>TOYOTA MOTOR CORPORATION niniejszym oświadcza, że typ urządzenia radiowego jest zgodny z dyrektywą 2014/53/UE. Pełny tekst deklaracji zgodności UE jest dostępny pod następującym adresem internetowym: https://www.denso.com/global/en/contact-us/doc/</p>	20
<p>Hér með lýsir TOYOTA MOTOR CORPORATION yfir því að er í samræmi við grunnkröfur og aðrar kröfur, sem gerðar eru í tilskipun 2014/53/EU. Samræmisyfirlýsing er einnig aðgengileg á eftirfarandi vefslóð: https://www.denso.com/global/en/contact-us/doc/</p>	21
<p>TOYOTA MOTOR CORPORATION erklærer at er i overensstemmelse med direktiv 2014/53/EU. Samsvarserklæringen i fulltekst er tilgjengelig på følgende internetadresse: https://www.denso.com/global/en/contact-us/doc/</p>	22
<p>С настоящото TOYOTA MOTOR CORPORATION декларира, че този тип радиосъоръжение е в съответствие с Директива 2014/53/ЕС. Цялостният текст на ЕС декларацията за съответствие може да се намери на следния интернет адрес: https://www.denso.com/global/en/contact-us/doc/</p>	23
<p>Prin prezenta, TOYOTA MOTOR CORPORATION declară că tipul de echipamente radio este în conformitate cu Directiva 2014/53/UE. Textul integral al declarației UE de conformitate este disponibil la următoarea adresă internet: https://www.denso.com/global/en/contact-us/doc/</p>	24

<p>TOYOTA MOTOR CORPORATION ovime izjavljuje da je radijska oprema tipa u skladu s Direktivom 2014/53/EU. Cjeloviti tekst EU izjave o sukladnosti dostupan je na sljedećoj internetskoj adresi: https://www.denso.com/global/en/contact-us/doc/</p>	25
<p>Ovim, TOYOTA MOTOR CORPORATION, izjavljuje da ovaj TMLF18D-1 je usklađen sa bitnim zahtjevima i drugim relevantnim odredbama Direktive 1999/5/EC.</p>	26
<p>Ovim, TOYOTA MOTOR CORPORATION, deklarira da je TMLF18D-1 u skladu sa osnovnim zahtjevima i ostalim relevantnim odredbama Direktive 1999/5/EC.</p>	27
<p>Nepermjet kesaj, TOYOTA MOTOR CORPORATION, deklarorj qe ky TMLF18D-1 eshte ne pajtim me kerkesat thelbesore dhe dispozitat e tjera perkatese te Direktives 1999/5/EC.</p>	28
<p> The latest "DECLARATION of CONFORMITY" (DoC) is available at the following address: https://www.denso.com/global/en/contact-us/doc/</p>	

Model: TMLF18D-1

Connection and use of this communications equipment is permitted by the Nigerian Communications Commission.

Hereby, TOKAI RIKA CO., LTD. declares that the radio equipment type RI-57BTY is in compliance with Directive 2014/53/EU.

The full text of the EU declaration of conformity is available at the following internet address:

<http://www.tokai-rika.co.jp/pc>

Frequency band: 119 - 135 kHz

Maximum radio-frequency power: 55dB μ A/m@10m

TOKAI RIKA CO., LTD. vakuuttaa, että radiolaitetyyppi RI-57BTY on direktiivin 2014/53/EU mukainen.

EU-vaatimustenmukaisuusvakuutuksen täysimittainen teksti on saatavilla seuraavassa internetosoitteessa:

<http://www.tokai-rika.co.jp/pc>

Radiotaajuus: 119 - 135 kHz

suurin mahdollinen lähetysteho: 55dB μ A/m@10m

Hierbij verklaar ik, TOKAI RIKA CO., LTD., dat het type radioapparatuur RI-57BTY conform is met Richtlijn 2014/53/EU.

De volledige tekst van de EU-conformiteitsverklaring kan worden geraadpleegd op het volgende internetadres:

<http://www.tokai-rika.co.jp/pc>

Frequentieband: 119 - 135 kHz

Maximaal radiofrequentievermogen: 55dB μ A/m@10m

Le soussigné, TOKAI RIKA CO., LTD., déclare que l'équipement radioélectrique du type RI-57BTY est conforme à la directive 2014/53/UE.

Le texte complet de la déclaration UE de conformité est disponible à l'adresse internet suivante:

<http://www.tokai-rika.co.jp/pc>

Bande de fréquences: 119 - 135 kHz

Puissance de radiofréquence maximale: 55dB μ A/m@10m

Härmed försäkrar TOKAI RIKA CO., LTD. att denna typ av radioutrustning RI-57BTY överensstämmer med direktiv 2014/53/EU.

Den fullständiga texten till EU-försäkran om överensstämmelse finns på följande webbadress:

<http://www.tokai-rika.co.jp/pc>

Frekvensband: 119 - 135 kHz

Maximal radiofrekvenseffekt: 55dB μ A/m@10m

Hermed erklærer TOKAI RIKA CO., LTD., at radioudstyrstypen RI-57BTY er i overensstemmelse med direktiv 2014/53/EU.

EU-overensstemmelseserklæringens fulde tekst kan findes på følgende internetadresse:

<http://www.tokai-rika.co.jp/pc>

Frekvensbånd: 119 - 135 kHz

Maksimal radiofrekvenseffekt: 55dB μ A/m@10m

Hiemit erklärt TOKAI RIKAI CO., LTD., dass der Funkanlagentyp RI-57BTY der Richtlinie 2014/53/EU entspricht.

Der vollständige Text der EU-Konformitätserklärung ist unter der folgenden Internetadresse verfügbar:

<http://www.tokai-rika.co.jp/pc>

Frequenzband: 119 - 135 kHz

Abgestrahlte maximale Sendeleistung: 55dBμA/m@10m

Με την παρούσα ο/η TOKAI RIKAI CO., LTD., δηλώνει ότι ο ραδιοεξοπλισμός RI-57BTY πληροί την οδηγία 2014/53/ΕΕ.

Το πλήρες κείμενο της δήλωσης συμμόρφωσης ΕΕ διατίθεται στην ακόλουθη ιστοσελίδα στο διαδίκτυο:

<http://www.tokai-rika.co.jp/pc>

Ζώνη συχνότητων: 119 - 135 kHz

Μέγιστη ισχύς ραδιοσυχνότητας: 55dBμA/m@10m

Il fabbricante, TOKAI RIKAI CO., LTD., dichiara che il tipo di apparecchiatura radio RI-57BTY è conforme alla direttiva 2014/53/UE.

Il testo completo della dichiarazione di conformità UE è disponibile al seguente indirizzo Internet:

<http://www.tokai-rika.co.jp/pc>

Banda di frequenza: 119 - 135 kHz

Potenza massima radiofrequenza: 55dBμA/m@10m

Por la presente, TOKAI RIKA CO., LTD. declara que el tipo de equipo radioeléctrico RI-57BTY es conforme con la Directiva 2014/53/UE.

El texto completo de la declaración UE de conformidad está disponible en la dirección Internet siguiente:

<http://www.tokai-rika.co.jp/pc>

Banda de frecuencia: 119 - 135 kHz

Potencia máxima de radiofrecuencia: 55dB μ A/m@10m

O(a) abaixo assinado(a) TOKAI RIKA CO., LTD. declara que o presente tipo de equipamento de rádio RI-57BTY está em conformidade com a Diretiva 2014/53/UE.

O texto integral da declaração de conformidade está disponível no seguinte endereço de Internet:

<http://www.tokai-rika.co.jp/pc>

Banda de frequência: 119 - 135 kHz

Potência máxima de radiofrequências: 55dB μ A/m@10m

B'dan, TOKAI RIKA CO., LTD., niddikjara li dan il-tip ta' taghmir tar-radju RI-57BTY huwa konformi mad-Direttiva 2014/53/UE.

It-test kollu tad-dikjarazzjoni ta' konformità tal-UE huwa disponibbli f'dan l-indirizz tal-Internet li ġej:

<http://www.tokai-rika.co.jp/pc>

Tiġnisviġ: 119 - 135 kHz

Hámarks útvarpsbylgjutiðni: 55dB μ A/m@10m

Käesolevaga deklareerib TOKAI RIKA CO., LTD., et käesolev raadioseadme tüüp RI-57BTY vastab direktiivi 2014/53/EL nõuetele.

Eli vastavusdeklaratsiooni täielik tekst on kättesaadav järgmisel internetiaadressil:

<http://www.tokai-rika.co.jp/pc>

Sagedusriba: 119 - 135 kHz

Maksimaalne saatevõimsus: 55dB μ A/m@10m

TOKAI RIKA CO., LTD. igazolja, hogy a RI-57BTY típusú rádióberendezés megfelel a 2014/53/EU irányelvnek.

Az EU-megfelelőségi nyilatkozat teljes szövege elérhető a következő internetes címen:

<http://www.tokai-rika.co.jp/pc>

Frekvenciasáv: 119 - 135 kHz

Maximális jelerősség: 55dB μ A/m@10m

TOKAI RIKA CO., LTD. týmto vyhlasuje, že rádiové zariadenie typu RI-57BTY je v súlade so smernicou 2014/53/EÚ.

Úplné EÚ vyhlásenie o zhode je k dispozícii na tejto internetovej adrese:

<http://www.tokai-rika.co.jp/pc>

Frekvénčné pásmo: 119 - 135 kHz

Maximálny rádiový výkon: 55dB μ A/m@10m

Tímto TOKAI RIKA CO., LTD. prohlašuje, že typ rádiového zařízení RI-57BTY je v souladu se směrnicí 2014/53/EU.

Úplné znění EU prohlášení o shodě je k dispozici na této internetové adrese:

<http://www.tokai-rika.co.jp/pc>

Kmitočtové pásmo: 119 - 135 kHz

Maximální radiofrekvenční výkon: 55dB μ A/m@10m

TOKAI RIKA CO., LTD. potvrzuje, da je tip radijske opreme RI-57BTY skladen z Direktivo 2014/53/EU.

Celotno besedilo izjave EU o skladnosti je na voljo na naslednjem spletnem naslovu:

<http://www.tokai-rika.co.jp/pc>

Frekvenčni pas: 119 - 135 kHz

Največja moč radijske frekvence: 55dB μ A/m@10m

Aš, TOKAI RIKA CO., LTD., patvirtinu, kad radijo įrenginių tipas RI-57BTY atitinka Direktyvą 2014/53/ES.

Visas ES atitikties deklaracijos tekstas prieinamas šiuo interneto adresu:

<http://www.tokai-rika.co.jp/pc>

Dažnių juosta: 119 - 135 kHz

Didžiausia radijo dažnių galia: 55dB μ A/m@10m

Ar šo TOKAI RIKA CO., LTD. deklarē, ka radioiekārta RI-57BTY atbilst Direktīvai 2014/53/ES.

Pilns ES atbilstības deklarācijas teksts ir pieejams šādā interneta vietnē:

<http://www.tokai-rika.co.jp/pc>

Frekvenču josla: 119 - 135 kHz

Maksimālā radiofrekvenču jauda: 55dB μ A/m@10m

TOKAI RIKA CO., LTD. niniešm oświadcza, że typ urządzenia radiowego RI-57BTY jest zgodny z dyrektywą 2014/53/UE.

Pełny tekst deklaracji zgodności UE jest dostępny pod następującym adresem internetowym:

<http://www.tokai-rika.co.jp/pc>

Zakres częstotliwości: 119 - 135 kHz

Maksymalna moc częstotliwości radiowej: 55dB μ A/m@10m

TOKAI RIKA CO., LTD. lýsir því hér með yfir að fjarskiptataekið af gerð RI-57BTY er í samræmi við tilskipun 2014/53/EU.

Öll ESB-samræmisyfirlýsingin er tiltæk á eftirfarandi vefslóð:

<http://www.tokai-rika.co.jp/pc>

Tíðnisvið: 119 - 135 kHz

Hámarks útvarpsbylgjutíðni: 55dB μ A/m@10m

TOKAI RIKA CO., LTD. erklærer herved at radioutstyrtypen RI-57BTY er i samsvar med direktivet 2014/53/EU.

Hele teksten av EU-samsvarserklæringen kan leses på det følgende nettstedet:

<http://www.tokai-rika.co.jp/pc>

Frekvensbånd: 119 - 135 kHz

Maksimal radiofrekvenseffekt: 55dB μ A/m@10m

С настоящото TOKAI RIKA CO., LTD. декларира, че този тип радиосъоръжение RI-57BTY е в съответствие с Директива 2014/53/ЕС.

Цялостният текст на ЕС декларацията за съответствие може да се намери на следния интернет адрес:

<http://www.tokai-rika.co.jp/pc>

Радиочестотна лента: 119 - 135 kHz

Максимална радиочестотна мощност: 55dB μ A/m@10m

Prin prezența, TOKAI RIKA CO., LTD. declară că tipul de echipamente radio RI-57BTY este în conformitate cu Directiva 2014/53/UE.

Textul integral al declarației UE de conformitate este disponibil la următoarea adresă internet:

<http://www.tokai-rika.co.jp/pc>

Banda de frecvență: 119 - 135 kHz

Puterea maximă de radiofrecvență: 55dB μ A/m@10m

Ovime TOKAI RIKA CO., LTD. potvrđuje da je radio-oprema tipa RI-57BTY u skladu sa Direktivom 2014/53/EU.

Potpuni tekst EU deklaracije o usaglašenosti dostupan je na slijedećoj internet adresi:

<http://www.tokai-rika.co.jp/pc>

Frekvencijski opseg: 119 - 135 kHz

Maksimalna radio-frekvencijska snaga: 55dB μ A/m@10m

Me anë të këtij dokumenti, TOKAI RIKA CO., LTD. deklararon se tipi i radiopajisjes RI-57BTY është në përputhje me Direktivën 2014/53/EU.

Teksti i plotë i deklaratës së konformitetit të Bashkimit Evropian është i disponueshëm në adresën e mëposhtme të internetit:

<http://www.tokai-rika.co.jp/pc>

Brezil i frekuencës: 119 - 135 kHz

Fuqia maksimale e radiofrekuencës: 55dB μ A/m@10m

TOKAI RIKA CO., LTD. ovime izjavljuje da je radijska oprema tipa RI-57BTY u skladu s Direktivom 2014/53/EU.

Cjeloviti tekst EU izjave o sukladnosti dostupan je na slijedećoj internetskoj adresi:

<http://www.tokai-rika.co.jp/pc>

Frekvencijski pojas: 119 - 135 kHz

Maksimalna RF snaga: 55dB μ A/m@10m

Ovim TOKAI RIKA CO., LTD. potvrđuje da je radio-oprema tipa RI-57BTY u skladu sa Direktivom 2014/53/EU.

Potpuni tekst EU deklaracije o usaglašenosti dostupan je na sledećoj internet adresi:

<http://www.tokai-rika.co.jp/pc>

Frekventni opseg: 119 - 135 kHz

Maksimalna radio-frekventna snaga: 55dB μ A/m@10m

TOKAI RIKA CO., LTD., işbu belgeyle telsiz cihazı türünün RI-57BTY 2014/53/EU nolu Direktif ile uyumlu olduğunu beyan etmektedir.

AB uygunluk beyanının tam metnine aşağıdaki internet adresinden ulaşabilirsiniz:

<http://www.tokai-rika.co.jp/pc>

Frekans bandı: 119 - 135 kHz

Maksimum radyo frekans gücü: 55dB μ A/m@10m



Address: 3-260 Toyota, Oguchi-cho, Niwa-gun, Aichi 480-0195, Japan



ВНИМАНИЕ

■ Для обеспечения правильной работы системы

Не изменяйте и не демонтируйте систему. В случае изменения или демонтажа правильная работа системы не гарантируется.

Система двойной блокировки *

*: При наличии

Несанкционированный доступ в автомобиль предотвращается отключением функции разблокировки дверей как изнутри, так и снаружи автомобиля.

Автомобили, оборудованные данной системой, имеют ярлыки на стеклах обеих передних дверей.

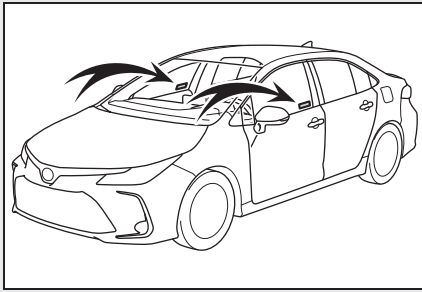

Настройка/отмена системы двойной блокировки

■ Настройка

Установите замок запуска двигателя в выключенное положение, дайте всем пассажирам выйти из автомобиля и убедитесь, что все двери закрыты.

Использование функции доступа (при наличии): В течение 5 секунд дважды коснитесь области датчика на наружной ручке двери.

Использование беспроводного пульта дистанционного управления:

Нажмите  дважды в течение 5 секунд.

■ Отмена

Использование функции доступа (при наличии): Возьмитесь за наружную ручку двери.

Использование беспроводного пульта дистанционного управления:

Нажмите  .



ПРЕДУПРЕЖДЕНИЕ

■ Меры предосторожности при использовании системы двойной блокировки

Запрещается включать систему двойной блокировки, если внутри автомобиля находятся люди, поскольку в этом случае все двери будут заблокированы, и их нельзя будет открыть изнутри.

Сигнализация*

*: При наличии

Сигнализация использует свет и звук для предупреждения об обнаружении проникновения. Сигнализация срабатывает в следующих случаях при включенной сигнализации:

- Заблокированную дверь или багажник отпирают или открывают не с помощью функции доступа (при наличии) или беспроводного пульта дистанционного управления. (Двери будут автоматически заблокированы снова).
- Капот открыт.
- Датчик вторжения обнаруживает движение внутри автомобиля. (при наличии)

Активация/отмена/выключение системы сигнализации

■ Что следует проверить перед запиранием автомобиля

Во избежание неожиданного срабатывания сигнализации и кражи автомобиля, убедитесь в следующем:

- В автомобиле никого нет.
- Стекла и потолочный люк (при наличии) были подняты/закрыты перед активацией сигнализации.
- В автомобиле не осталось ценных или личных вещей.

■ Настройка

Закройте двери, багажник и капот и заблокируйте все двери, используя функцию доступа (при наличии) или беспроводной пульт дистанционного

управления. Через 30 секунд система включится автоматически.

После активации системы индикатор начнет мигать.

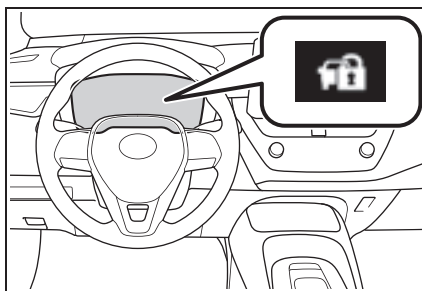

■ Отмена или выключение

Выполните одно из следующих действий, чтобы прекратить работу сигнализации или отключить ее:

- Разблокируйте двери или откройте багажник с помощью функции доступа (при наличии) или с помощью беспроводного пульта дистанционного управления.
- Пуск двигателя. (Сигнализация будет отключена или прекратит работу через несколько секунд).

■ Техническое обслуживание системы

Автомобиль оснащен системой сигнализации, которая не требует технического обслуживания.

■ Срабатывание сигнализации

Сигнализация может сработать в следующих ситуациях: (Прекращение действия сигнализации отключает систему сигнализации).

- Двери разблокируются ключом или механическим ключом.

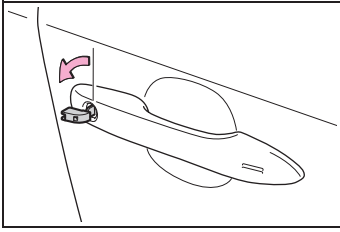

- Человек внутри автомобиля открывает дверь, багажник или капот, либо отпирает автомобиль.



- Кто-либо, находящийся внутри автомобиля, разблокирует двери с помощью внутренних кнопок блокировки.
- Аккумуляторная батарея заряжается или заменяется при запортом автомобиле. (→стр.640)

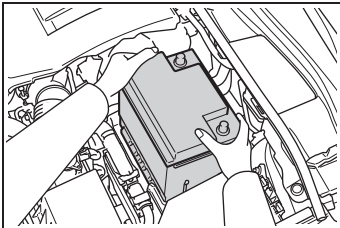

■ Блокировка дверей при срабатывании сигнализации

В следующих случаях, в зависимости от ситуации, дверь может автоматически заблокироваться во избежание неправильной посадки в автомобиль:

- Человек, оставшийся в автомобиле, разблокирует дверь, и активируется сигнализация.
- Пока сигнализация активирована, человек, оставшийся в автомобиле, разблокирует дверь.

- Во время подзарядки или замены аккумуляторной батареи



ВНИМАНИЕ

■ Для обеспечения правильной работы системы

Не изменяйте и не демонтируйте систему. В случае изменения или демонтажа правильная работа системы не гарантируется.

Обнаружение датчиком вторжения (при наличии)

■ Обнаружение датчиком вторжения

Датчик вторжения обнаруживает злоумышленника или движение внутри автомобиля.

Эта система разработана для отпугивания грабителей и предотвращения угона автомобиля, но не гарантирует полную защиту от проникновения в автомобиль.

■ Настройка датчика вторжения

Датчик вторжения будет включен автоматически при активировании сигнализации. (→стр.108)

■ Отключение датчика вторжения

Если в автомобиле остались домашние животные или другие движущиеся объекты, обязательно выключите датчик вторжения, прежде чем активировать сигнализацию, т.к. он отреагирует на движение внутри автомобиля.

- 1 Выключите замок запуска двигателя.
- 2 Нажмите переключатель отключения датчика вторжения.

Снова нажмите переключатель для повторного включения датчика вторжения.

При каждом выключении/включении датчика вторжения на многофункциональном информационном дисплее появляется сообщение.

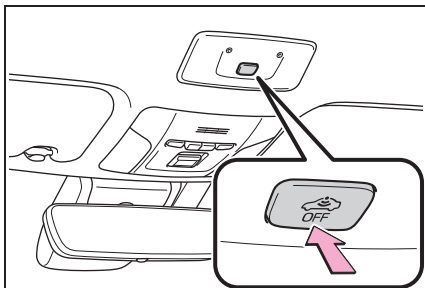

■ Отключение и автоматическое возобновление работы датчика вторжения

- Сигнализация будет включена даже при отключенном датчике вторжения.
- После отключения датчика вторжения нажатие на замок запуска двигателя или разблокировка дверей с помощью функции доступа (при наличии) или беспроводного пульта дистанционного управления приведет к повторному включению данного датчика.
- Датчик вторжения повторно включится автоматически, если система сигнализации отключена.

■ Информация о свойствах обнаружения датчика вторжения

Датчик может инициировать срабатывание сигнализации в следующих случаях:

- При обнаружении людей или животных внутри автомобиля.

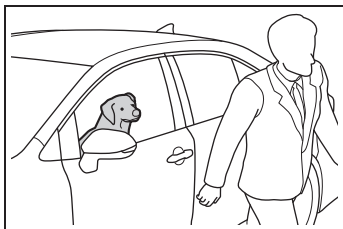

- Стекло или потолочный люк (при наличии) открыты.

В этом случае датчик может обнаруживать

следующее:

- Ветер или движение внутри автомобиля таких объектов, как листья и насекомые
- Ультразвуковые волны, излучаемые такими устройствами, как датчики вторжения других автомобилей
- Движение людей снаружи автомобиля

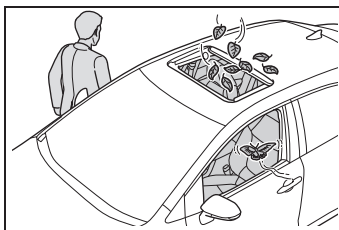

- Мелкие насекомые, например, мотыльки или мухи, находятся в автомобиле.
- При обнаружении внутри автомобиля движущихся предметов, например, качающихся аксессуаров или одежды на крючках для одежды.

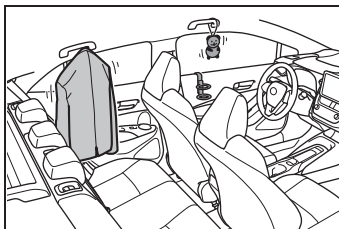

- Если автомобиль припаркован в месте, подверженном воздействию сильных вибраций или шумов, например, на крытой парковке.

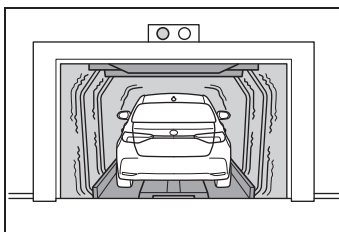

- При удалении снега и льда автомобиль испытывает непрерывное ударное или вибрационное воздействие.

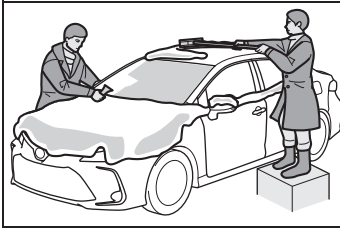

- Установка аксессуаров, отличных от оригинальных деталей Toyota, или расположение объектов между сиденьем водителя и сиденьем переднего пассажира может уменьшить эффективность обнаружения.

- При нахождении автомобиля на автоматической мойке или мойке под высоким давлением.
- По автомобилю наносятся удары, например, во время града, разряда молнии и других источников повторяющегося ударного или вибрационного воздействия.



ВНИМАНИЕ

■ Для того чтобы датчик вторжения работал правильно

- Для того чтобы обеспечить правильную работу датчиков, не дотрагивайтесь до них и не накрывайте их.

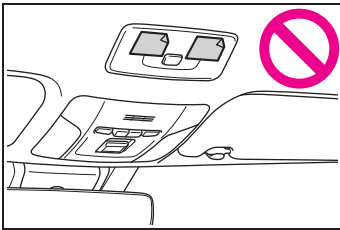

- Не направляйте струю освежителя воздуха или другого аэрозоля непосредственно в отверстия датчиков.

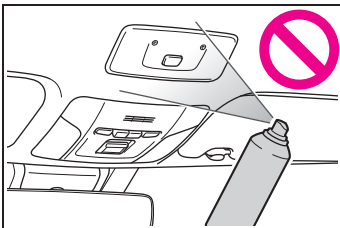

2-1. Комбинация приборов

Сигнальные лампы и индикаторы	114
Указатели и приборы (дисплей системы контроля параметров движения).....	120
Указатели и приборы (4,2-дюймовый дисплей)...	124
Указатели и приборы (7-дюймовый дисплей).....	128
Дисплей системы контроля параметров движения	134
Многофункциональный информационный дисплей	137
Проекционный дисплей.....	144
Информация о расходе топлива	148

Сигнальные лампы и индикаторы

Сигнальные лампы и индикаторы на комбинации приборов, центральной панели и наружных зеркалах заднего вида информируют водителя о состоянии различных систем автомобиля.

Сигнальные лампы и индикаторы, отображаемые на комбинации приборов

Для наглядности все сигнальные лампы и индикаторы на следующих иллюстрациях показаны горящими.

- ▶ Дисплей системы контроля параметров движения

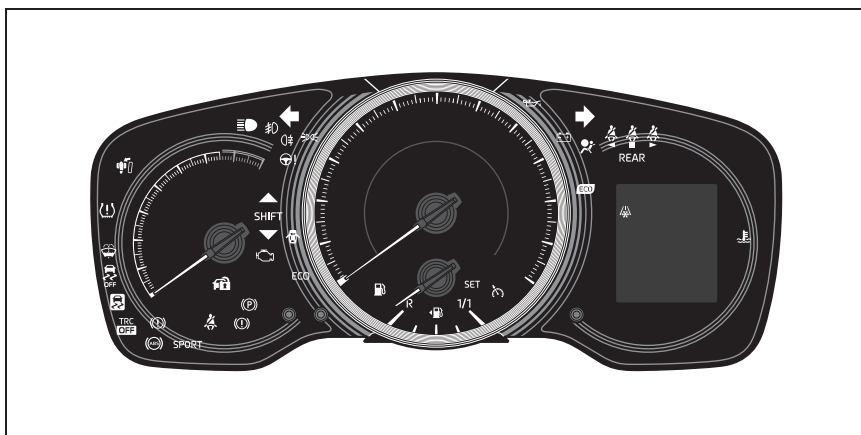

- ▶ Многофункциональный информационный дисплей (4,2-дюймовый дисплей)

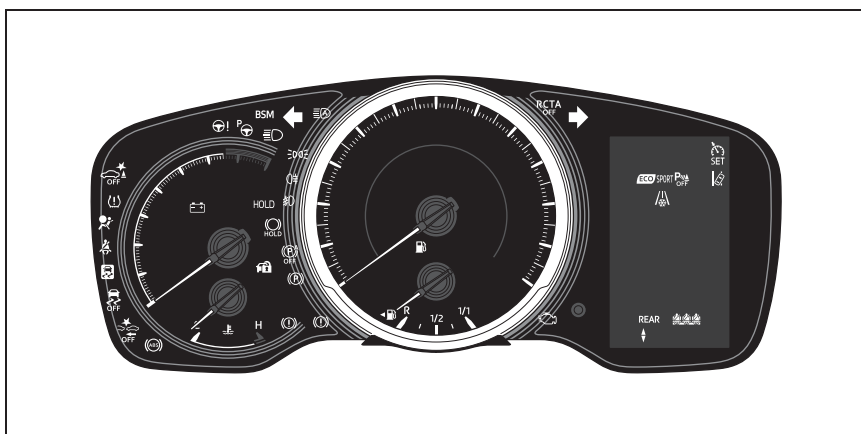

- ▶ Многофункциональный информационный дисплей (7-дюймовый дисплей (когда отображается аналоговый спидометр))



- ▶ Многофункциональный информационный дисплей (7-дюймовый дисплей (когда отображается цифровой спидометр))



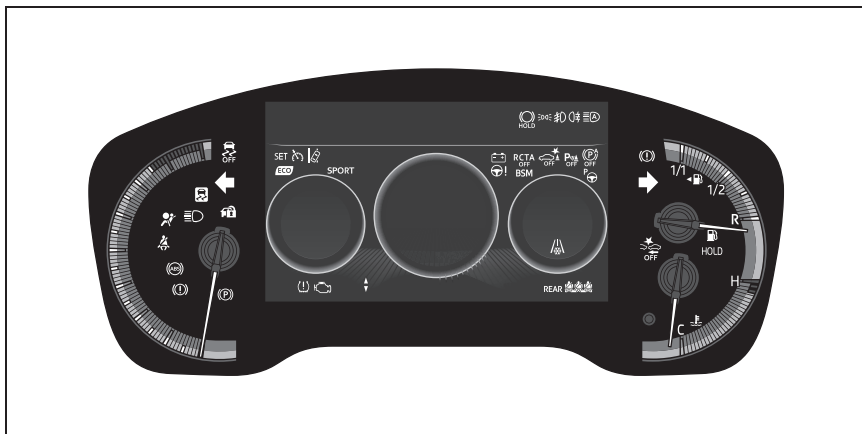

- ▶ Многофункциональный информационный дисплей (7-дюймовый дисплей (когда отображается цифровой+ спидометр)) (при наличии)





Сигнальные лампы

Сигнальные лампы информируют водителя о неисправностях в указанных системах автомобиля.

 Сигнальная лампа тормозной системы *¹ (→стр.596)
(Красная)

 Сигнальная лампа тормозной системы *¹ (→стр.596)
(Желтый)

 Сигнальная лампа повышенной температуры охлаждающей жидкости *^{1, 2} (→стр.596)

 Сигнальная лампа системы зарядки аккумуляторной батареи *¹ (→стр.597)

 Сигнальная лампа низкого давления моторного масла *^{1, 2} (→стр.597)

 Индикатор неисправности *¹ (→стр.597)

 Сигнальная лампа системы SRS *¹ (→стр.597)

 Сигнальная лампа системы ABS *¹ (→стр.598)

 Сигнальная лампа системы тормозной коррекции/системы управления началом движения *^{1, 2} (→стр.598)

 Сигнальная лампа системы электроусилителя рулевого управления *¹ (→стр.599)
(Красная)

 Сигнальная лампа системы электроусилителя рулевого управления *¹ (→стр.599)
(Желтый)

 Сигнальная лампа открытой двери (дисплей системы контроля параметров движения) (→стр.599)

 Сигнальная лампа низкого уровня топлива (→стр.599)

 Сигнальная лампа непристегнутого ремня безопасности водителя и переднего пассажира (→стр.600)

- Сигнальные лампы непристегнутых ремней безопасности задних пассажиров (дисплей системы контроля параметров движения) (при наличии) (→стр.601)
- Сигнальные лампы непристегнутых ремней безопасности задних пассажиров (многофункциональный информационный дисплей (при наличии))(→стр.601)
- Сигнальная лампа низкого уровня жидкости переднего омывателя*¹ (при наличии) (→стр.599)
- Сигнальный индикатор низкого давления в шине*¹ (при наличии) (→стр.602)
- Индикатор системы LTA (при наличии) (→стр.602)
- (Оранжевый) Индикатор системы LDA (при наличии) (→стр.602)
- Индикатор выключения датчиков системы помощи при парковке Toyota*¹ (при наличии) (→стр.604)
- RCTA OFF** (Мигает) Индикатор RCTA OFF*¹ (при наличии) (→стр.604)
- PKSB OFF** (Мигает) Индикатор PKSB OFF*¹ (при наличии) (→стр.604)
- PCS OFF** (Мигает или горит) Сигнальная лампа системы PCS*¹ (при наличии) (→стр.604)
- Круиз-контроль** (Желтый) Индикатор работы круиз-контроля (при наличии) (→стр.604)

- Индикатор скользкой дороги***¹ (→стр.604)
- (P)** (Мигает) Индикатор стояночного тормоза (→стр.605)
- HOLD** (Мигает) Индикатор работы системы удержания тормозов*¹ (при наличии) (→стр.605)

*¹: Эти лампы включаются, когда замок запуска двигателя находится в положении ON, чтобы указать на выполнение проверки системы. Они выключаются после пуска двигателя или через несколько секунд. Если лампы не включаются или не выключаются, возможно, в системе имеется неисправность. Проверьте автомобиль у дилера Toyota.

*²: Автомобили с многофункциональным информационным дисплеем: Поскольку эти лампы отображаются на многофункциональном информационном дисплее, они не будут включаться при выполнении проверки систем, как описано в пункте*¹ выше.

**ПРЕДУПРЕЖДЕНИЕ****Если сигнальная лампа системы безопасности не включается**

Если при пуске двигателя не включается сигнальная лампа системы безопасности, например, сигнальная лампа системы ABS или сигнальная лампа системы SRS, это может означать, что в случае аварии данная система не сможет обеспечить вашу безопасность, что может привести к серьезным травмам или смерти. В этом случае следует незамедлительно проверить автомобиль у дилера Toyota.

Индикаторы

Индикаторы информируют водителя о рабочем состоянии различных систем автомобиля.



Индикатор указателей поворота (→стр.256)



Индикатор включения задних фонарей (→стр.264)



Индикатор включения дальнего света фар (→стр.265)



Индикатор автоматического включения дальнего света (при наличии) (→стр.268)



Индикатор включения

передних противотуманных фар (при наличии) (→стр.270)



Индикатор включения задних

противотуманных фонарей (при наличии) (→стр.270)
Сигнальная лампа системы



PCS*^{1, 2} (при наличии) (→стр.292)



Индикатор работы круиз-контроля (при наличии) (→стр.318, 330, 341)



Индикатор работы динамического радарного круиз-контроля (при наличии) (→стр.318, 330)



Индикатор работы круиз-контроля "SET" (при наличии) (→стр.318, 330, 341)
Индикатор системы LTA (при наличии) (→стр.304)



Индикатор системы LDA (при наличии) (→стр.313)



Индикаторы системы BSM в наружных зеркалах заднего вида*^{1, 4} (при наличии) (→стр.352)



Индикатор системы BSM (при наличии) (→стр.352)



Индикатор выключения датчиков системы помощи при парковке Toyota*^{1, 2} (при наличии) (→стр.361)



Индикатор RCTA OFF*^{1, 2} (при наличии) (→стр.369)



Индикатор PKSB OFF*^{1, 2} (при наличии) (→стр.374)



Индикатор ограничителя скорости (при наличии) (→стр.344)



Индикатор системы S-IPA*¹ (при наличии) (→стр.391)



(Мигает)

Индикатор скользкой дороги*¹ (→стр.422)



Индикатор "TRC OFF"*^{1, 2} (дисплей системы контроля параметров движения) (→стр.422)



Индикатор VSC OFF*^{1, 2} (→стр.423)



Индикатор интеллектуальной системы доступа и пуска без ключа*⁵ (при наличии) (→стр.245)



Индикатор переключения передач (дисплей системы контроля параметров движения) (при наличии) (→стр.255)



Индикатор переключения передач (многофункциональный информационный дисплей) (при наличии)(→стр.255)



Индикатор стояночного тормоза (→стр.257, 258)



Индикатор режим ожидания системы удержания тормозов*¹ (при наличии) (→стр.261)



Индикатор работы системы удержания тормозов*¹ (при наличии) (→стр.261)



Автоматический индикатор EPB OFF*^{1, 2} (при наличии) (→стр.257)



Индикатор режима экономичного вождения*¹(при наличии) (→стр.140)



Индикатор низкой наружной температуры*⁶ (→стр.124, 128)



Индикатор охранной системы (→стр.90, 108)



Индикатор "PASSENGER AIR BAG"*^{1, 7} (→стр.52)



Индикатор спортивного режима (→стр.420)

или через несколько секунд. Если лампы не включаются или не выключаются, возможно, в системе имеется неисправность. Проверьте автомобиль у дилера Toyota.

*²: Этот индикатор включается, когда система выключается.

*³: В зависимости от рабочих условий цвет и горение/мигание индикатора изменяется.

*⁴: Эта лампа горит в наружных зеркалах заднего вида.

*⁵: Эта лампа загорается на многофункциональном информационном дисплее.

*⁶: Когда температура наружного воздуха составляет приблизительно 3°C или ниже, этот индикатор будет мигать приблизительно 10 секунд, затем горит постоянно.

*⁷: Этот индикатор горит на центральной панели.

*¹: Эти лампы включаются, когда замок запуска двигателя находится в положении ON, чтобы указать на выполнение проверки системы. Они выключаются после пуска двигателя

Указатели и приборы (дисплей системы контроля параметров движения)

Показания приборов

■ Местоположение указателей и приборов

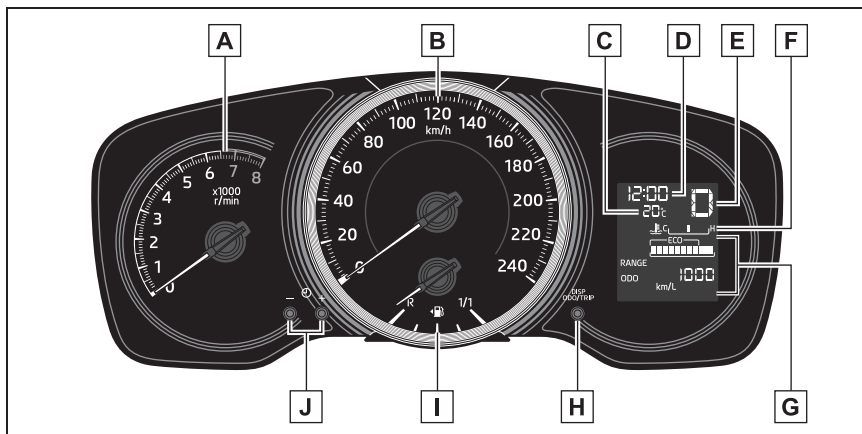

A Тахометр

Отображает количество оборотов двигателя в минуту

B Спидометр

C Температура наружного воздуха

Отображает температуру наружного воздуха в диапазоне от -40°C до 50°C

D Часы (→стр.121)

E Включенная передача и индикатор включенной передачи (при наличии) (→стр.250)

F Указатель температуры охлаждающей жидкости двигателя

Отображает температуру охлаждающей жидкости двигателя

G Дисплей системы контроля параметров движения (→стр.134)

H Кнопка переключения показаний (→стр.125)

I Указатель уровня топлива

Отображает количество топлива, оставшегося в баке

J Кнопки регулировки часов (→стр.121)

■ Дисплей наружной температуры

● В следующих ситуациях наружная температура может отображаться

- неправильно или показания могут сменяться дольше обычного:
- При остановке или движении с малой скоростью (менее 25 км/ч (км/ч))
 - При резком изменении наружной температуры (въезд/выезд из гаража, туннеля и т.д.)
 - Когда отображается "--" или "E", система может быть неисправна. Доставьте автомобиль к дилеру Toyota.



ПРЕДУПРЕЖДЕНИЕ

■ Информационный дисплей при низких температурах

Перед использованием жидкокристаллического информационного дисплея дайте салону автомобиля прогреться. При чрезмерно низких температурах монитор информационного дисплея может реагировать медленно, а изменения дисплея могут отображаться с задержкой.

Например, возникает задержка отображения нового номера передачи на дисплее после того, как водитель переключает передачу. Из-за этой задержки водитель может снова понизить передачу, что приведет к резкому и чрезмерному торможению двигателем и возможной аварии, которая может стать причиной травм или смерти.



ВНИМАНИЕ

■ Во избежание повреждения двигателя и его компонентов

- Не допускайте попадания стрелки индикатора тахометра в красную зону, которая сигнализирует о максимально возможном количестве оборотов двигателя.

- Двигатель может перегреваться, если загорается сигнальная лампа повышенной температуры охлаждающей жидкости двигателя. В этом случае незамедлительно остановите автомобиль в безопасном месте и проверьте двигатель после его полного охлаждения. (→стр.642)

Регулировка часов (автомобили без системы навигации/мультимедийной системы)

Используйте кнопки регулировки часов, чтобы отрегулировать часы.

- Нажмите кнопку "+", чтобы отрегулировать отображаемое время вперед.
- Нажмите кнопку "-", чтобы отрегулировать отображаемое время назад.

Регулировка часов (автомобили с системой навигации/мультимедийной системой)

■ Регулировка часов

Часы в следующих меню можно регулировать с помощью кнопок регулировки часов или экрана аудиосистемы.

- Многофункциональный информационный дисплей
- Экран аудиосистемы

■ Регулировка часов, настроенных GPS, вручную

- 1 Нажмите кнопку "MENU".
- 2 Выберите "Настройка" на экране "Меню".
- 3 Выберите "Общие" на экране "Настройка".

- 4 Выберите “Часы”.
- 5 Выберите “Автонастройка по GPS”, чтобы включить.
- 6 Отрегулируйте отображаемое время с помощью кнопок регулировки часов.

Регулировка отображаемого времени вперед/назад

- Выберите “+” или нажмите кнопку “+”, чтобы отрегулировать отображаемое время вперед.
- Выберите “-” или нажмите кнопку “-”, чтобы отрегулировать отображаемое время назад.

Для сброса показаний часов выберите “Автонастройка по GPS”, чтобы выключить их, а затем снова включите.

■ Регулировка часов вручную с помощью экрана аудиосистемы

- 1 Нажмите кнопку “MENU”.
- 2 Выберите “Настройка” на экране “Меню”.
- 3 Выберите “Общие” на экране “Настройка”.
- 4 Выберите “Часы”.
- 5 Выберите “Автонастройка по GPS”, чтобы выключить.
- 6 Отрегулируйте отображаемое время.
 - Часы: Выберите “-” или “+” в меню “Часы”, чтобы отрегулировать часы.
 - Минуты: Выберите “-” или “+” в меню “Минуты”, чтобы отрегулировать минуты.
 - “:00”: Выберите, чтобы настроить часы на начало ближайшего часа.

Напр.,

1:00 - 1:29 → 1:00

1:30 - 1:59 → 2:00

■ Регулировка часов вручную с помощью кнопок регулировки часов

- 1 Нажмите кнопку “MENU”.
- 2 Выберите “Настройка” на экране “Меню”.
- 3 Выберите “Общие” на экране “Настройка”.
- 4 Выберите “Часы”.
- 5 Выберите “Автонастройка по GPS”, чтобы выключить.
- 6 Отрегулируйте отображаемое время с помощью кнопок регулировки часов.
 - Нажмите кнопку “+”, чтобы отрегулировать отображаемое время вперед.
 - Нажмите кнопку “-”, чтобы отрегулировать отображаемое время назад.

Напр.,

1:00 - 1:29 → 1:00

1:30 - 1:59 → 2:00

■ Настройка часового пояса

- 1 Нажмите кнопку “MENU”.
- 2 Выберите “Настройка” на экране “Меню”.
- 3 Выберите “Общие” на экране “Настройка”.
- 4 Выберите “Часы”.
- 5 Выберите “Часовой пояс”.

Выберите требуемый часовой пояс.

■ Настройка летнего времени

- 1 Нажмите кнопку “MENU”.

- 2 Выберите “Настройка” на экране “Меню”.
- 3 Выберите “Общие” на экране “Настройка”.
- 4 Выберите “Часы”.
- 5 Выберите “Летнее время”, затем вкл./выкл.

■ **Переключение часов между 12-часовым/24-часовым форматами**

- 1 Нажмите кнопку “MENU”.
- 2 Выберите “Настройка” на экране “Меню”.
- 3 Выберите “Общие” на экране “Настройка”.
- 4 Выберите “Часы”.
- 5 Выберите “24-часовой формат времени”, а затем вкл./выкл.

Указатели и приборы (4,2-дюймовый дисплей)

Показания приборов

■ Местоположение указателей и приборов

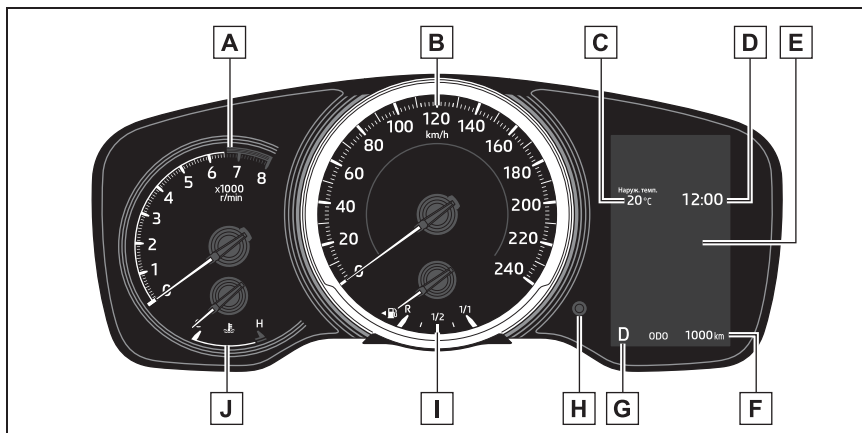
**A** Тахометр

Отображает количество оборотов двигателя в минуту

B Спидометр**C** Температура наружного воздуха

Отображает температуру наружного воздуха в диапазоне от -40°C до 50°C

D Часы (→стр.126)**E** Многофункциональный информационный дисплей

Предоставляет водителю различную информацию об автомобиле (→стр.137)

Отображает предупреждающее сообщение, если возникает неисправность (→стр.608)

F Дисплей одометра и счетчика суточного пробега (→стр.125)**G** Включенная передача и индикатор включенной передачи (при наличии) (→стр.250)**H** Кнопка переключения показаний (→стр.125)**I** Указатель уровня топлива

Отображает количество топлива, оставшегося в баке

J Указатель температуры охлаждающей жидкости двигателя

Отображает температуру охлаждающей жидкости двигателя

■ Дисплей наружной температуры

- В следующих ситуациях наружная температура может отображаться неправильно или показания могут сменяться дольше обычного:
 - При остановке или движении с малой скоростью (менее 25 km/h (км/ч))
 - При резком изменении наружной температуры (въезд/выезд из гаража, туннеля и т.д.)
- Когда отображается "--" или "E", система может быть неисправна. Доставьте автомобиль к дилеру Toyota.

■ Жидкокристаллический дисплей

→стр.138



ПРЕДУПРЕЖДЕНИЕ

■ Информационный дисплей при низких температурах

Перед использованием жидкокристаллического информационного дисплея дайте салону автомобиля прогреться. При чрезмерно низких температурах монитор информационного дисплея может реагировать медленно, а изменения дисплея могут отображаться с задержкой.

Например, возникает задержка отображения нового номера передачи на дисплее после того, как водитель переключает передачу. Из-за этой задержки водитель может снова понизить передачу, что приведет к резкому и чрезмерному торможению двигателем и возможной аварии, которая может стать причиной травм или смерти.



ВНИМАНИЕ

■ Во избежание повреждения двигателя и его компонентов

- Не допускайте попадания стрелки индикатора тахометра в красную зону, которая сигнализирует о максимально возможном количестве оборотов двигателя.
- Если указатель температуры охлаждающей жидкости двигателя находится в красной зоне (H), двигатель может перегреться. В этом случае незамедлительно остановите автомобиль в безопасном месте и проверьте двигатель после его полного охлаждения. (→стр.642)

Дисплей одометра и счетчика суточного пробега

■ Переключение показаний

Нажимайте кнопку переключения показаний, пока не появится требуемый элемент.

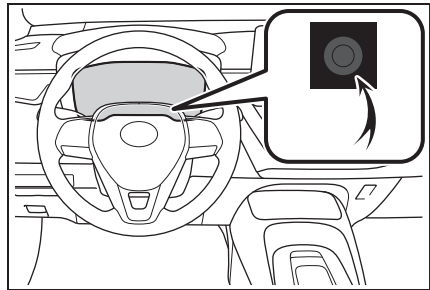

■ Отображаемые позиции

● Одометр

Отображает общее расстояние, пройденное автомобилем.

● Счетчик суточного пробега A/счетчик суточного пробега B

Отображает расстояние, пройденное автомобилем с момента последнего сброса показаний счетчика. Счетчики суточного пробега A и B можно

использовать независимо друг от друга для записи и считывания различных расстояний.

Для сброса показаний отобразите требуемый счетчик суточного пробега и нажмите и удерживайте кнопку переключения показаний.





● Управление подсветкой панели приборов

Отображает дисплей управления подсветкой панели приборов.

- Яркость приборов можно регулировать отдельно, когда задние фонари включены и выключены.
- Для регулировки яркости отобразите дисплей управления подсветкой панели приборов и нажмите и удерживайте переключатель изменения показаний.

Регулировка часов (автомобили без системы навигации/мультимедийной системы)

■ Регулировка минут до “00”

- 1 Нажмите  или , чтобы выбрать  на многофункциональном информационном дисплее.
- 2 Нажмите  или , чтобы выбрать “Часы :00”.









Нажмите ОК, чтобы настроить часы на начало ближайшего часа.

Напр.,

1:00 - 1:29 → 1:00

1:30 - 1:59 → 2:00

■ Переключение часов

- 1 Нажмите  или , чтобы выбрать  на многофункциональном информационном дисплее.
- 2 Нажмите  или , чтобы выбрать “Часы :00”.
- 3 Нажмите и удерживайте ОК.
- 4 Нажмите  или  для выбора элемента для изменения.
- 5 Нажмите  или  для изменения настройки.

Следующие настройки можно изменить:

- 12-часовой/24-часовой формат
- Часы
- Минуты

Регулировка часов (автомобили с системой навигации/мультимедийной системой)

■ Регулировка часов

Часы в следующих меню можно регулировать на экране аудиосистемы.

- Многофункциональный информационный дисплей
- Экран аудиосистемы

■ Настройка часов путем автоматической регулировки системой GPS

- 1 Нажмите кнопку “MENU”.
- 2 Выберите “Настройка” на экране “Меню”.

3 Выберите “Общие” на экране “Настройка”.

4 Выберите “Часы”.

5 Выберите “Автонастройка по GPS”, чтобы включить.

■ Регулировка часов вручную

1 Нажмите кнопку “MENU”.

2 Выберите “Настройка” на экране “Меню”.

3 Выберите “Общие” на экране “Настройка”.

4 Выберите “Часы”.

5 Выберите “Автонастройка по GPS”, чтобы выключить.

6 Отрегулируйте отображаемое время.

● Часы: Выберите “-” или “+” в меню “Часы”, чтобы отрегулировать часы.

● Минуты: Выберите “-” или “+” в меню “Минуты”, чтобы отрегулировать минуты.

● “:00”: Выберите, чтобы настроить часы на начало ближайшего часа.

Напр.,

1:00 - 1:29 → 1:00

1:30 - 1:59 → 2:00

■ Настройка часового пояса

1 Нажмите кнопку “MENU”.

2 Выберите “Настройка” на экране “Меню”.

3 Выберите “Общие” на экране “Настройка”.

4 Выберите “Часы”.

5 Выберите “Часовой пояс”.

Выберите требуемый часовой пояс.

■ Настройка летнего времени

1 Нажмите кнопку “MENU”.

2 Выберите “Настройка” на экране “Меню”.

3 Выберите “Общие” на экране “Настройка”.

4 Выберите “Часы”.

5 Выберите “Летнее время”, затем вкл./выкл.

■ Переключение часов между 12-часовым/24-часовым форматами

1 Нажмите кнопку “MENU”.

2 Выберите “Настройка” на экране “Меню”.

3 Выберите “Общие” на экране “Настройка”.

4 Выберите “Часы”.

5 Выберите “24-часовой формат времени”, а затем вкл./выкл.

Когда выключено, часы показывают время в 12-часовом формате.

■ Экран настройки часов (автомобиля с системой навигации/мультимедийной системой)

Если “Часы :00” отображается, когда  выбрано на многофункциональном информационном дисплее, система может быть неисправной. Проверьте автомобиль у дилера Toyota.

Указатели и приборы (7-дюймовый дисплей)

Показания приборов

■ Местоположение указателей и приборов

▶ Аналоговый спидометр

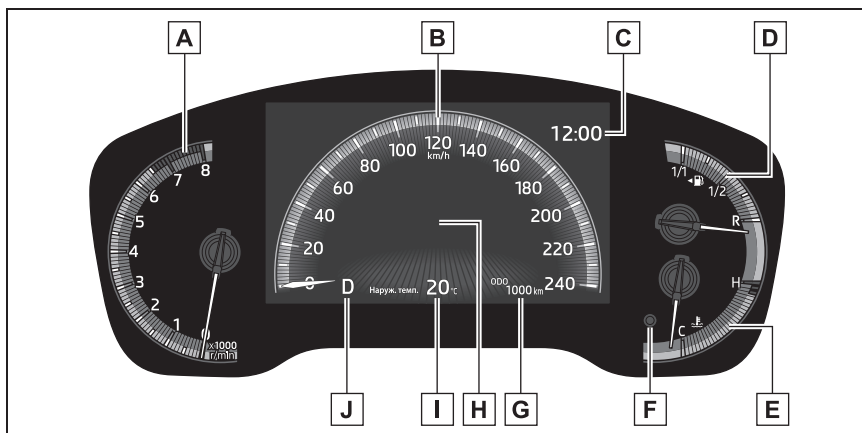

A Тахометр

Отображает количество оборотов двигателя в минуту

B Спидометр

C Часы (→стр.132)

D Указатель уровня топлива

Отображает количество топлива, оставшегося в баке

E Указатель температуры охлаждающей жидкости двигателя

Отображает температуру охлаждающей жидкости двигателя

F Кнопка переключения показаний (→стр.131)

G Дисплей одометра и счетчика суточного пробега (→стр.131)

H Многофункциональный информационный дисплей

Предоставляет водителю различную информацию об автомобиле (→стр.137)

Отображает предупреждающее сообщение, если возникает неисправность (→стр.608)

I Температура наружного воздуха

Отображает температуру наружного воздуха в диапазоне от -40°C до 50°C

J Включенная передача и индикатор включенной передачи (при наличии) (→стр.250)

▶ Цифровой спидометр

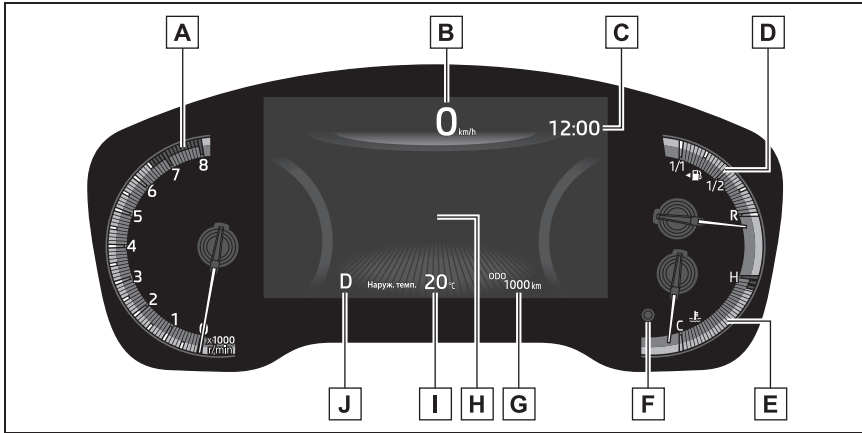
**A** Тахометр

Отображает количество оборотов двигателя в минуту

B Спидометр**C** Часы (→стр.132)**D** Указатель уровня топлива

Отображает количество топлива, оставшегося в баке

E Указатель температуры охлаждающей жидкости двигателя

Отображает температуру охлаждающей жидкости двигателя

F Кнопка переключения показаний (→стр.131)**G** Дисплей одометра и счетчика суточного пробега (→стр.131)**H** Многофункциональный информационный дисплей

Предоставляет водителю различную информацию об автомобиле (→стр.137)

Отображает предупреждающее сообщение, если возникает неисправность (→стр.608)

I Температура наружного воздуха

Отображает температуру наружного воздуха в диапазоне от -40°C до 50°C

J Включенная передача и индикатор включенной передачи (при наличии) (→стр.250)

► Цифровой+ спидометр (при наличии)

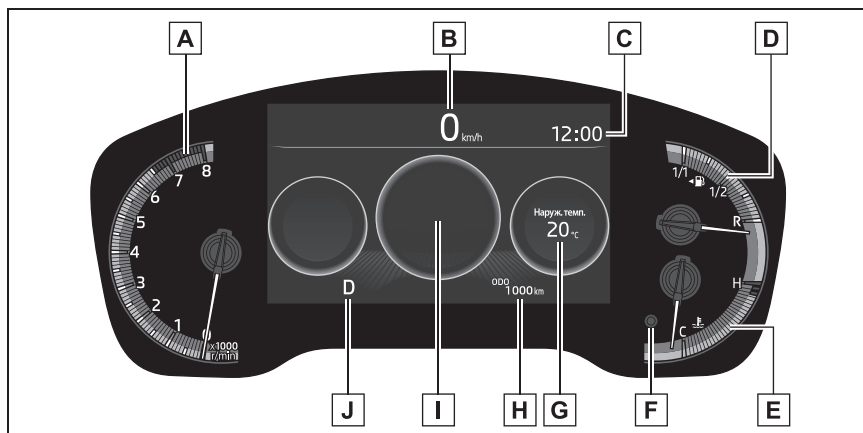
**A** Тахометр

Отображает количество оборотов двигателя в минуту

B Спидометр**C** Часы (→стр.132)**D** Указатель уровня топлива

Отображает количество топлива, оставшегося в баке

E Указатель температуры охлаждающей жидкости двигателя

Отображает температуру охлаждающей жидкости двигателя

F Кнопка переключения показаний (→стр.131)**G** Температура наружного воздуха

Отображает температуру наружного воздуха в диапазоне от -40°C до 50°C

H Дисплей одометра и счетчика суточного пробега (→стр.131)**I** Многофункциональный информационный дисплей

Предоставляет водителю различную информацию об автомобиле (→стр.137)

Отображает предупреждающее сообщение, если возникает неисправность (→стр.608)

J Включенная передача и индикатор включенной передачи (при наличии) (→стр.250)■ **Дисплей наружной температуры**

● В следующих ситуациях наружная температура может отображаться неправильно или показания могут сменяться дольше обычного:

- При остановке или движении с малой скоростью (менее 25 km/h (км/ч))
- При резком изменении наружной температуры (въезд/выезд из гаража, туннеля и т.д.)

- Когда отображается “...” или “E”, система может быть неисправна. Доставьте автомобиль к дилеру Toyota.

■ Жидкокристаллический дисплей

→стр.138

■ Индивидуальная настройка

Указатели и приборы можно

индивидуально настроить в меню  на многофункциональном информационном дисплее. (→стр.142)



ПРЕДУПРЕЖДЕНИЕ

■ Информационный дисплей при низких температурах

Перед использованием жидкокристаллического информационного дисплея дайте салону автомобиля прогреться. При чрезмерно низких температурах монитор информационного дисплея может реагировать медленно, а изменения дисплея могут отображаться с задержкой.

Например, возникает задержка отображения нового номера передачи на дисплее после того, как водитель переключает передачу. Из-за этой задержки водитель может снова понизить передачу, что приведет к резкому и чрезмерному торможению двигателем и возможной аварии, которая может стать причиной травм или смерти.



ВНИМАНИЕ

■ Во избежание повреждения двигателя и его компонентов

- Не допускайте попадания стрелки индикатора тахометра в красную зону, которая сигнализирует о максимально возможном количестве оборотов двигателя.

- Если указатель температуры охлаждающей жидкости двигателя находится в красной зоне (H), двигатель может перегреться. В этом случае незамедлительно остановите автомобиль в безопасном месте и проверьте двигатель после его полного охлаждения. (→стр.642)

Дисплей одометра и счетчика суточного пробега

■ Переключение показаний

Нажимайте кнопку переключения показаний, пока не появится требуемый элемент.

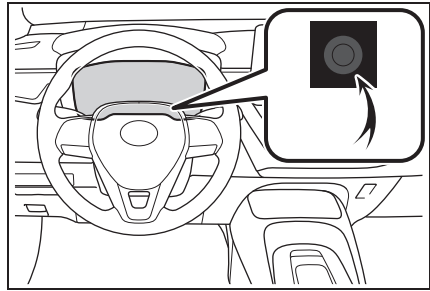

■ Отображаемые позиции

● Одометр

Отображает общее расстояние, пройденное автомобилем.

● Счетчик суточного пробега A/счетчик суточного пробега B

Отображает расстояние, пройденное автомобилем с момента последнего сброса показаний счетчика. Счетчики суточного пробега A и B можно использовать независимо друг от друга для записи и считывания различных расстояний.

Для сброса показаний отобразите требуемый счетчик суточного пробега и нажмите и удерживайте кнопку переключения показаний.

● Управление подсветкой панели





приборов

Отображает дисплей управления подсветкой панели приборов.

- Яркость приборов можно регулировать отдельно, когда задние фонари включены и выключены.
- Для регулировки яркости отобразите дисплей управления подсветкой панели приборов и нажмите и удерживайте переключатель изменения показаний.

Регулировка часов (автомобили без системы навигации/мультимедийной системы)

■ Регулировка минут до "00"

- 1 Нажмите  или , чтобы выбрать  на многофункциональном информационном дисплее.
- 2 Нажмите  или , чтобы выбрать "Часы :00".





Нажмите ОК, чтобы настроить часы на начало ближайшего часа.





Напр.,

1:00 - 1:29 → 1:00

1:30 - 1:59 → 2:00

■ Переключение часов

- 1 Нажмите  или , чтобы выбрать  на многофункциональном информационном дисплее.
- 2 Нажмите  или , чтобы выбрать "Часы :00".

- 3 Нажмите и удерживайте ОК.
- 4 Нажмите  или  для выбора элемента для изменения.
- 5 Нажмите  или  для изменения настройки.

Следующие настройки можно изменить:

- 12-часовой/24-часовой формат
- Часы
- Минуты

Регулировка часов (автомобили с системой навигации/мультимедийной системой)

■ Регулировка часов

Часы в следующих меню можно регулировать на экране аудиосистемы.

- Многофункциональный информационный дисплей
- Экран аудиосистемы

■ Настройка часов путем автоматической регулировки системой GPS

- 1 Нажмите кнопку "MENU".
- 2 Выберите "Настройка" на экране "Меню".
- 3 Выберите "Общие" на экране "Настройка".
- 4 Выберите "Часы".
- 5 Выберите "Автонастройка по GPS", чтобы включить.

■ Регулировка часов вручную

- 1 Нажмите кнопку "MENU".

- 2 Выберите “Настройка” на экране “Меню”.
- 3 Выберите “Общие” на экране “Настройка”.
- 4 Выберите “Часы”.
- 5 Выберите “Автонастройка по GPS”, чтобы выключить.
- 6 Отрегулируйте отображаемое время.
- Часы: Выберите “-” или “+” в меню “Часы”, чтобы отрегулировать часы.
- Минуты: Выберите “-” или “+” в меню “Минуты”, чтобы отрегулировать минуты.
- “:00”: Выберите, чтобы настроить часы на начало ближайшего часа.

Напр.,

1:00 - 1:29 → 1:00

1:30 - 1:59 → 2:00

■ Настройка часового пояса

- 1 Нажмите кнопку “MENU”.
- 2 Выберите “Настройка” на экране “Меню”.
- 3 Выберите “Общие” на экране “Настройка”.
- 4 Выберите “Часы”.
- 5 Выберите “Часовой пояс”.

Выберите требуемый часовой пояс.

■ Настройка летнего времени

- 1 Нажмите кнопку “MENU”.
- 2 Выберите “Настройка” на экране “Меню”.
- 3 Выберите “Общие” на экране “Настройка”.
- 4 Выберите “Часы”.

- 5 Выберите “Летнее время”, затем вкл./выкл.

■ Переключение часов между 12-часовым/24-часовым форматами

- 1 Нажмите кнопку “MENU”.
- 2 Выберите “Настройка” на экране “Меню”.
- 3 Выберите “Общие” на экране “Настройка”.
- 4 Выберите “Часы”.
- 5 Выберите “24-часовой формат времени”, а затем вкл./выкл.

Когда выключено, часы показывают время в 12-часовом формате.

■ Экран настройки часов (автомобиля с системой навигации/мультимедийной системой)

Если “Часы :00” отображается, когда  выбрано на многофункциональном информационном дисплее, система может быть неисправной. Проверьте автомобиль у дилера Toyota.

Дисплей системы контроля параметров движения*

* При наличии

Отображаемые показания

Может отображаться разнообразная информация, связанная с движением. Настройки автомобиля можно также изменить.

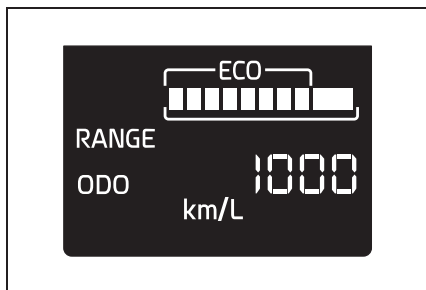

■ Жидкокристаллический дисплей

На дисплее могут появляться небольшие точки или светлые пятна. Это характерно для жидкокристаллических дисплеев и не является препятствием для дальнейшего использования дисплея.



ПРЕДУПРЕЖДЕНИЕ

■ Предостережение об использовании во время движения

- При управлении дисплеем системы контроля параметров движения во время движения уделяйте особое внимание безопасности обстановки вокруг автомобиля.
- Не смотрите непрерывно на дисплей системы контроля параметров движения во время движения, т.к. можете не заметить пешеходов, объекты на дороге и т.д. перед автомобилем.

■ Информационный дисплей при низких температурах

→стр.121

Переключение показаний

Нажимайте кнопку переключения показаний, пока не появится требуемый элемент.

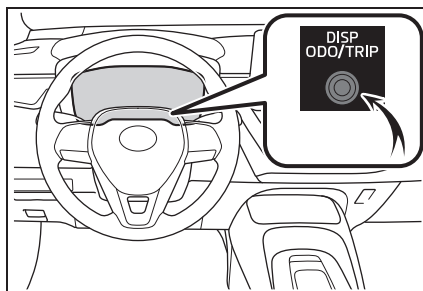

Управление информацией о суточном пробеге/информацией о поездке/подсветкой панели приборов

■ Отображаемые позиции

● Одометр

“ODO” появится на дисплее.

Отображает общее расстояние, пройденное автомобилем.

● Счетчик суточного пробега

A/счетчик суточного пробега B

“TRIP A”/“TRIP B” появится на дисплее.

Отображает расстояние, пройденное автомобилем с момента последнего сброса показаний счетчика. Счетчики суточного пробега A и B можно использовать независимо друг от друга для записи и считывания различных расстояний.

Для сброса показаний отобразите требуемый счетчик суточного пробега и

нажмите и удерживайте кнопку переключения показаний.

- **Текущий расход топлива**

Отображает мгновенный текущий расход топлива.

- **Средний расход топлива (после сброса)**

“AVG.” появится на дисплее.

Отображает средний расход топлива с момента последнего сброса параметров функции.

Для сброса показаний отобразите средний расход топлива и нажмите и удерживайте переключатель изменения показаний.

- **Запас хода**

“RANGE” появится на дисплее.

Отображает запас хода по топливу.

Это расстояние вычисляется на основании среднего расхода топлива. В результате фактическое расстояние, которое можно проехать, может отличаться от отображаемого на дисплее.

При добавлении небольшого количества топлива показания могут не обновляться. Выключайте замок запуска двигателя во время дозаправки. Если дозаправка автомобиля производится, когда замок запуска двигателя не выключен, показания могут не обновляться.

- **Средняя скорость автомобиля (после пуска)**

Отображает среднюю скорость автомобиля с момента пуска двигателя.

- **Управление подсветкой панели приборов**

Отображает дисплей управления подсветкой панели приборов.

- Яркость приборов можно регулировать отдельно, когда задние фонари включены и выключены.

- Для регулировки яркости отобразите дисплей управления подсветкой панели приборов и нажмите и удерживайте переключатель изменения показаний.

Индикатор режима экономичного вождения (при наличии)

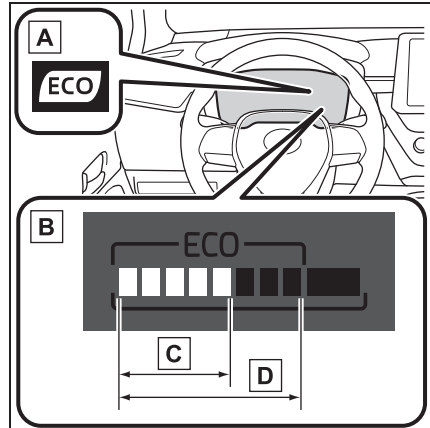

A Индикатор режима экономичного вождения

Во время ускорения автомобиля в экологичном режиме (экономичное вождение) загорится индикатор режима экономичного вождения. Когда ускорение превышает зону экономичного вождения или когда автомобиль останавливается, этот индикатор выключается.

B Дисплей зоны индикатора экономичного вождения

Отображает зону экономичного вождения с текущим коэффициентом экономичного вождения на основании ускорения.

C Коэффициент экономичного вождения, основанный на ускорении

Если ускорение превышает зону

экономичного вождения, правая сторона дисплея зоны индикатора экономичного вождения будет мигать.

В этот момент индикатор режима экономичного вождения погаснет.

D Зона экономичного вождения

■ Индикатор режима экономичного вождения

Индикатор режима экономичного вождения не включится в следующих условиях:

- Рычаг переключения передач находится в любом положении, кроме D.
- Режим движения установлен на спортивный режим. (при наличии)
- Скорость автомобиля составляет приблизительно 130 km/h (км/ч) или более.

Дисплей настроек

■ Настройки отображения приборов, которые можно изменить

- Настройка часов

→стр.121

- Индикатор режима экономичного вождения (при наличии)

Выберите, чтобы включить/выключить индикатор режима экономичного вождения.

■ Индивидуальная настройка дисплея

- 1 Для переключения на экран режима индивидуальной настройки отобразите одометр, а затем нажмите и удерживайте переключатель изменения показаний.

- 2 Для изменения настройки нажмите переключатель изменения показаний.

При каждом нажатии на переключатель отображаемая настройка изменяется.

После выполнения индивидуальных настроек нажмите и удерживайте переключатель изменения показаний, чтобы вернуться к одометру.



ПРЕДУПРЕЖДЕНИЕ

■ Предостережения во время настройки дисплея

Если двигатель работает при изменении настроек дисплея, убедитесь, что автомобиль припаркован в хорошо вентилируемом месте. В закрытом помещении, например, в гараже, выхлопные газы, содержащие опасный для здоровья угарный газ (СО), могут скапливаться и проникать в салон. Это может представлять серьезную угрозу здоровью или привести к смерти.



ВНИМАНИЕ

■ Во время настройки дисплея

Во избежание разрядки аккумуляторной батареи выполняйте настройку функций дисплея только при работающем двигателе.

Многофункциональный информационный дисплей*

*: При наличии

Дисплей и значки меню

■ Дисплей

▶ 4,2-дюймовый дисплей

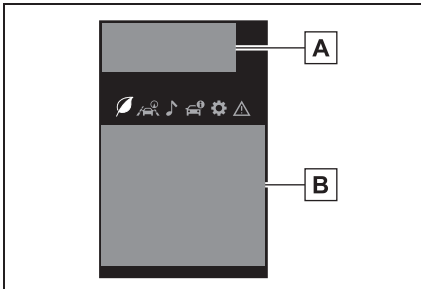

A Зона отображения состояния системы помощи водителю

Отображает изображение, когда следующие системы работают и выбран значок меню, кроме :

- LTA (система отслеживания дорожной разметки) (при наличии)
- LDA (система предупреждения о выходе из полосы движения с рулевым управлением) (при наличии)
- Круиз-контроль (при наличии)
- Динамический радарный круиз-контроль (при наличии)
- Динамический радарный круиз-контроль с полным скоростным диапазоном (при наличии)
- RSA (система подсказки дорожных знаков) (при наличии) (→стр.347)

B Зона отображения содержания

Выбирая значки меню на многофункциональном информационном дисплее, можно отображать

разнообразную информацию о поездке. Многофункциональный информационный дисплей можно также использовать для изменения настроек дисплея и других настроек автомобиля.

Всплывающие предупреждения или советы отображаются в определенных ситуациях.

▶ 7-дюймовый дисплей

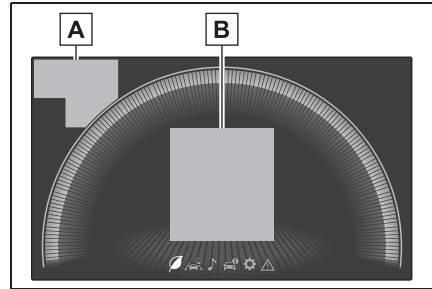

A Зона отображения состояния системы помощи водителю

Отображает изображение, когда следующие системы работают и выбран значок меню, кроме :

- LTA (система отслеживания дорожной разметки) (при наличии)
- LDA (система предупреждения о выходе из полосы движения с рулевым управлением) (при наличии)
- Круиз-контроль (при наличии)
- Динамический радарный круиз-контроль (при наличии)
- Динамический радарный круиз-контроль с полным скоростным диапазоном (при наличии)
- RSA (система подсказки дорожных знаков) (при наличии) (→стр.347)



B Зона отображения содержания

Выбирая значки меню на многофункциональном информационном дисплее, можно отображать разнообразную информацию о поездке.

Многофункциональный информационный дисплей можно также использовать для изменения настроек дисплея и других настроек автомобиля.

Всплывающие предупреждения или советы отображаются в определенных ситуациях.

■ Значки меню

Значки меню будут отображаться при нажатии на  или переключатель управления приборами .



Отображение информации о поездке (→стр.139)



Отображение информации о системах помощи водителю (→стр.141)



Показания, связанные с аудиосистемой (при наличии) (→стр.141)



Информационный дисплей автомобиля (→стр.142)



Отображение настроек (→стр.142)



Отображение предупреждающего сообщения (→стр.608)

■ Жидкокристаллический дисплей

На дисплее могут появляться небольшие точки или светлые пятна. Это характерно для жидкокристаллических дисплеев и не является препятствием для дальнейшего использования дисплея.



ПРЕДУПРЕЖДЕНИЕ

■ Предостережение об использовании во время движения

- При управлении многофункциональным информационным дисплеем во время движения уделяйте особое внимание безопасности обстановки вокруг автомобиля.

- Не смотрите непрерывно на многофункциональный информационный дисплей во время движения, т.к. можете не заметить пешеходов, объекты на дороге и т.д. перед автомобилем.

■ Информационный дисплей при низких температурах

→стр.125, 131

Изменение показаний приборов

Многофункциональный информационный дисплей управляется с помощью переключателей управления приборами.

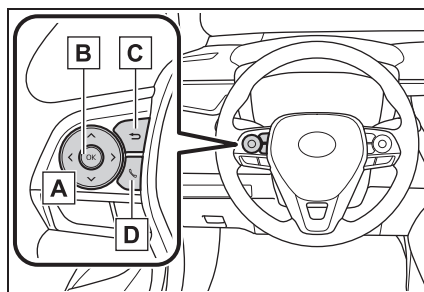

A   : Выбор значков меню

  : Изменение

отображаемого содержания, прокрутка экрана вверх/вниз и перемещение курсора вверх/вниз

B Нажатие: Ввод/настройка
Нажатие и удерживание: Сброс/отображение индивидуально настраиваемых элементов

C Возврат на предыдущий экран

D Дисплей для отображения исходящего/входящего вызова и

журнала

Согласно связи с системой громкой связи отображается исходящий или входящий вызов. Для получения сведений о системе громкой связи см. “Руководство для владельца по системе навигации и мультимедийной системе” или “Multimedia Owner’s Manual”.

Содержание информации о поездке

■ Отображаемые позиции

- Дисплей спидометра/запас хода (4,2-дюймовый дисплей)
- Экономия топлива
- Индикатор режима экономичного вождения/запас хода (при наличии)
- **Дисплей спидометра/запас хода (4,2-дюймовый дисплей)**

- Дисплей спидометра
- Запас хода

Отображает запас хода по топливу.

Пользуйтесь отображаемыми значениями только в качестве справочной информации.

Это расстояние вычисляется на основании среднего расхода топлива. В результате фактическое расстояние, которое можно проехать, может отличаться от отображаемого на дисплее.

При добавлении небольшого количества топлива показания могут не обновляться. Выключайте замок запуска двигателя во время дозаправки. Если дозаправка автомобиля производится, когда замок запуска двигателя не выключен, показания могут не обновляться.

■ Экономия топлива

Пользуйтесь отображаемыми значениями только в качестве справочной

информации.

- ▶ Кроме цифрового+ спидометра



- A** Средний расход топлива (после сброса)

Для того чтобы выполнить сброс показаний среднего расхода топлива нажмите и удерживайте переключатель управления приборами ОК .

- B** Текущий расход топлива
Отображает мгновенный текущий расход топлива.

- C** Запас хода

Отображает запас хода по топливу.

Это расстояние вычисляется на основании среднего расхода топлива. В результате фактическое расстояние, которое можно проехать, может отличаться от отображаемого на дисплее.

При добавлении небольшого количества топлива показания могут не обновляться. Выключайте замок запуска двигателя во время дозаправки. Если дозаправка автомобиля производится, когда замок запуска двигателя не выключен, показания могут не обновляться.

- ▶ Для цифрового+ спидометра

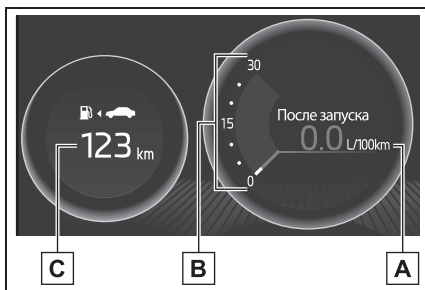

- A** Средний расход топлива (после сброса)

Для того чтобы выполнить сброс показаний среднего расхода топлива нажмите и удерживайте переключатель управления приборами ОК .

- B** Текущий расход топлива

Отображает мгновенный текущий расход топлива.

- C** Запас хода

Отображает запас хода по топливу. Это расстояние вычисляется на основании среднего расхода топлива. В результате фактическое расстояние, которое можно проехать, может отличаться от отображаемого на дисплее.

При добавлении небольшого количества топлива показания могут не обновляться. Выключайте замок запуска двигателя во время дозаправки. Если дозаправка автомобиля производится, когда замок запуска двигателя не выключен, показания могут не обновляться.

Показания среднего расхода топлива можно переключить в меню  . (→стр.142)

- Средний расход топлива (после пуска)
Отображает средний расход топлива с

момента пуска двигателя.

- Средний расход топлива (после дозаправки)

Показывает средний расход топлива с момента последней дозаправки автомобиля.

- Индикатор режима экономичного вождения/запас хода (при наличии)

- Индикатор режима экономичного вождения

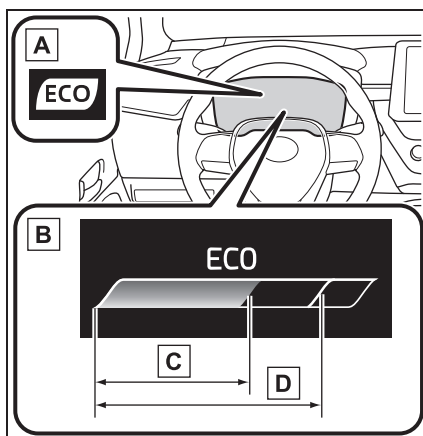

- A** Индикатор режима экономичного вождения

Во время ускорения автомобиля в экологичном режиме (экономичное вождение) загорится индикатор режима экономичного вождения. Когда ускорение превышает зону экономичного вождения или когда автомобиль останавливается, этот индикатор выключается.

- B** Дисплей зоны индикатора экономичного вождения

Отображает зону экономичного вождения с текущим коэффициентом экономичного вождения на основании ускорения.

- C** Коэффициент экономичного вождения, основанный на

ускорении

Если ускорение превышает зону экономичного вождения, правая сторона дисплея зоны индикатора экономичного вождения будет гореть.

В этот момент индикатор режима экономичного вождения погаснет.

D Зона экономичного вождения

● Запас хода

Отображает запас хода по топливу. Пользуйтесь отображаемыми значениями только в качестве справочной информации.

Это расстояние вычисляется на основании среднего расхода топлива. В результате фактическое расстояние, которое можно проехать, может отличаться от отображаемого на дисплее.

При добавлении небольшого количества топлива показания могут не обновляться. Выключайте замок запуска двигателя во время дозаправки. Если дозаправка автомобиля производится, когда замок запуска двигателя не выключен, показания могут не обновляться.

■ Индикатор режима экономичного вождения

Индикатор режима экономичного вождения не включится в следующих условиях:

- Рычаг переключения передач находится в любом положении, кроме D.
- Режим движения установлен на спортивный режим.
- Скорость автомобиля составляет приблизительно 130 km/h (км/ч) или более.

Отображение информации о системах помощи водителю

■ Информация о системах помощи водителю

Выберите для отображения рабочего

состояния следующих систем:

- LTA (система отслеживания дорожной разметки) (при наличии) (→стр.298)
- LDA (система предупреждения о выходе из полосы движения с функцией рулевого управления) (при наличии) (→стр.309)
- Круиз-контроль (при наличии) (→стр.341)
- Динамический радарный круиз-контроль (при наличии) (→стр.330)
- Динамический радарный круиз-контроль с полным скоростным диапазоном (при наличии) (→стр.318)
- **Показания, связанные с системой навигации (при наличии)**

Выберите для отображения следующей информации, связанной с системой навигации:

- Ведение по маршруту до места назначения
- Дисплей компаса (проекционный дисплей)

■ Дисплей ведения по маршруту до места назначения

Когда включен дисплей ведения по маршруту до места назначения на проекционном дисплее, эти показания не будут отображаться на многофункциональном информационном дисплее. (→стр.145)

Показания, связанные с аудиосистемой (при наличии)

Выберите, чтобы обеспечить выбор аудиисточника или дорожки на панели приборов, с помощью переключателей управления панелью приборов.

Отображение/неотображение этого значка меню можно настроить в меню



Информационный дисплей автомобиля

■ Информация о поездке

Отображает информацию о поездке, например:



A Тип информации о поездке

B Элементы информации о поездке

Отображает следующие элементы в зависимости от типа информации о поездке и элементов информации о поездке, выбранных в меню . (→стр.142)

- После пуска
 - Расстояние: Отображает расстояние, пройденное с момента пуска двигателя
 - Истекшее время: Отображает время, истекшее с момента пуска двигателя
 - Средняя скорость автомобиля: Отображает среднюю скорость автомобиля с момента пуска двигателя
- После сброса
 - Расстояние: Отображает пробег с момента сброса показаний*
 - Истекшее время: Отображает время, истекшее с момента сброса показаний*
 - Средняя скорость автомобиля: Отображает среднюю скорость

автомобиля с момента сброса показаний*

- *: Для того чтобы выполнить сброс, отобразите требуемый элемент, затем нажмите и удерживайте переключатель управления приборами ОК .

Дисплей настроек

■ Настройки отображения приборов, которые можно изменить

- Настройка часов (автомобиля с аудиосистемой)

→стр.126, 132

- Язык

Выберите, чтобы изменить отображаемый язык.

- Единицы измерения

Выберите, чтобы изменить отображаемые единицы измерения.

- Дисплей спидометра (7-дюймовый дисплей)

Выберите, чтобы настроить отображение спидометра в цифровом/аналоговом/цифровом+режиме (при наличии).

- Индикатор режима экономичного вождения (при наличии)

Выберите, чтобы включить/выключить индикатор режима экономичного вождения.



- Показания экономии топлива

Выберите, чтобы переключить показания среднего расхода топлива между параметрами после пуска/после сброса.

(→стр.139)



- (при наличии)

Выберите для отображения/неотображения показаний, связанных с аудиосистемой.



Выберите, чтобы переключить следующие отображаемые показания:

- Тип информации о поездке
Выберите, чтобы переключить показания типа информации о поездке между параметрами после пуска/после сброса.
- Элементы информации о поездке
Выберите, чтобы настроить первый и второй элементы показаний информации о поездке на любой из следующих параметров: средняя скорость автомобиля/пробег/истекшее время.

- Всплывающий дисплей
Выберите, чтобы включить/выключить всплывающие показания каждой соответствующей системы.
- Многофункциональный информационный дисплей выключен (когда отображается аналоговый/цифровой спидометр)

Выберите, чтобы выключить многофункциональный информационный дисплей.

Для повторного включения многофункционального информационного дисплея нажмите любой из следующих переключателей управления приборами



- Аналоговые часы (когда отображается цифровой+спидометр) (при наличии)

Отобразите аналоговые часы.

Для повторного включения многофункционального информационного дисплея нажмите

любой из следующих переключателей управления приборами



- Настройка по умолчанию
Выберите, чтобы сбросить настройки дисплея панели приборов до настроек по умолчанию.

■ **Функции и настройки автомобиля, которые можно изменить**

→стр.662

■ **Приостановление отображения дисплея настроек**

- Некоторые настройки невозможно изменить во время движения. При изменении настроек остановите автомобиль в безопасном месте.
- Если отображается предупреждающее сообщение, управление дисплеем настроек будет приостановлено.



ПРЕДУПРЕЖДЕНИЕ

■ **Предостережения во время настройки дисплея**

Если двигатель работает при изменении настроек дисплея, убедитесь, что автомобиль припаркован в хорошо вентилируемом месте. В закрытом помещении, например, в гараже, выхлопные газы, содержащие опасный для здоровья угарный газ (CO), могут скапливаться и проникать в салон. Это может представлять серьезную угрозу здоровью или привести к смерти.



ВНИМАНИЕ

■ **Во время настройки дисплея**

Во избежание разрядки аккумуляторной батареи выполняйте настройку функций дисплея только при работающем двигателе.

Проекционный дисплей*

*: При наличии

Проекционный дисплей проецирует различную информацию о поездке и рабочее состояние систем помощи водителю на ветровое стекло.

Компоненты системы

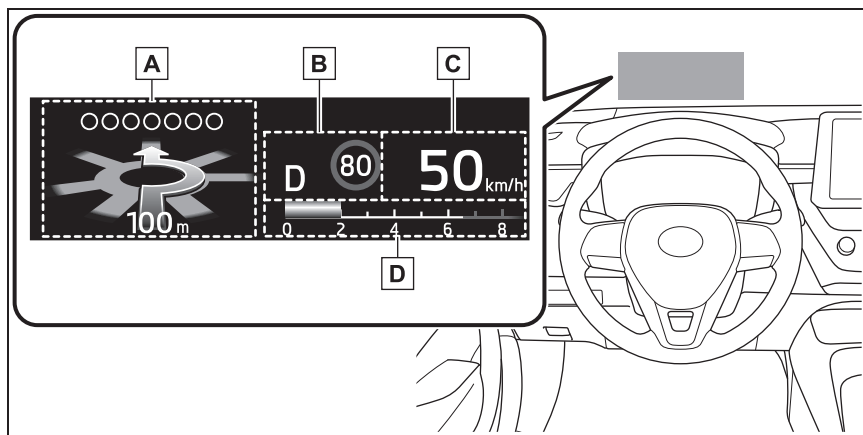

Иллюстрации, содержащиеся в этом разделе, используются в качестве примеров и могут отличаться от изображения, реально отображаемого на проекционном дисплее.

- A** Зона отображения состояния системы помощи водителю/показаний, связанных с системой навигации (при наличии) (→стр.146)
- B** Зона отображения включенной передачи (бесступенчатая трансмиссия)/системы RSA (система подсказки дорожных знаков) (при наличии) (→стр.250, 347)
- C** Показания скорости автомобиля
- D** Зона отображения тахометра/индикатора режима экономичного вождения (при наличии)/наружной температуры (→стр.147)

■ Проекционный дисплей работает, когда

Замок запуска двигателя находится в положении ON.

■ При использовании проекционного дисплея

Проекционный дисплей может показаться темным или плохо различимым через

солнцезащитные очки, особенно если они поляризационные. Отрегулируйте яркость проекционного дисплея или снимите солнцезащитные очки.

■ Отображение названия улицы (автомобили с системой навигации)

Будут отображаться только названия улиц, включенных в картографические данные.

**ПРЕДУПРЕЖДЕНИЕ****■ При использовании проекционного дисплея**

- Проверьте, что положение и яркость изображения на проекционном дисплее не препятствуют безопасному управлению автомобилем. Неправильная регулировка положения изображения или яркости может препятствовать обзору для водителя и привести к аварии, грозящей серьезными травмами или смертью.
- Не смотрите непрерывно на проекционный дисплей во время движения, т.к. можете не заметить пешеходов, объекты на дороге и т.д. перед автомобилем.

**ВНИМАНИЕ****■ Проектор проекционного дисплея**

- Не кладите никакие напитки рядом с проектором проекционного дисплея. Если на проектор попадет влага, может возникнуть электрическая неисправность.

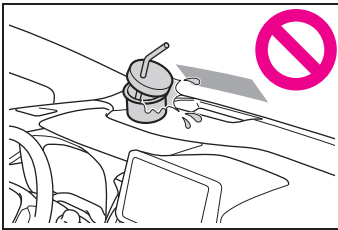

- Не кладите ничего и не приклеивайте наклейки на проектор проекционного дисплея. В противном случае будет прервано отображение показаний на проекционном дисплее.
- Не касайтесь внутренней части проектора проекционного дисплея, острых краев упоров или аналогичных элементов в проекторе. В противном случае возможны механические неисправности.

Использование проекционного дисплея

Выберите  на многофункциональном информационном дисплее (→стр.142) и затем "Главн. перекл. HUD".

■ Включение/выключение проекционного дисплея

Нажмите переключатель управления приборами ОК, чтобы включить/выключить проекционный дисплей.

■ Изменение настроек проекционного дисплея

Нажмите и удерживайте переключатель управления приборами ОК, чтобы изменить следующие настройки:

- Яркость и вертикальное положение проекционного дисплея

Выберите, чтобы отрегулировать яркость или вертикальное положение проекционного дисплея.

- Отображаемые показания

Выберите, чтобы переключить следующие показания:

- Нет содержания
- Индикатор режима экономичного вождения (при наличии)
- Тахометр

Выберите, чтобы включить/выключить следующие элементы:

- Ведение по маршруту до места назначения (при наличии)
- Дисплей системы помощи водителю
- Компас (проекционный дисплей) (при наличии)
- Рабочее состояние аудиосистемы (при наличии)

- Угол дисплея

Выберите, чтобы отрегулировать угол расположения проекционного дисплея.

■ Включение/выключение проекционного дисплея

Если проекционный дисплей выключен, он останется выключенным, когда замок запуска двигателя выключается, а затем снова поворачивается в положение ON.

■ Яркость дисплея

Яркость проекционного дисплея можно отрегулировать на 

многофункционального информационного дисплея. Кроме того, она также регулируется автоматически согласно окружающей яркости.



ПРЕДУПРЕЖДЕНИЕ

■ Предостережение относительно изменения настроек проекционного дисплея

Если двигатель работает при изменении настроек дисплея, убедитесь, что автомобиль припаркован в хорошо вентилируемом месте. В закрытом помещении, например, в гараже, выхлопные газы, содержащие опасный для здоровья угарный газ (CO), могут скапливаться и проникать в салон. Это может представлять серьезную угрозу здоровью или привести к смерти.



ВНИМАНИЕ

■ При изменении настроек проекционного дисплея

Во избежание разрядки аккумуляторной батареи выполняйте изменение настроек проекционного дисплея только при работающем двигателе.

Зона отображения состояния системы помощи водителю/показаний, связанных с системой навигации (при наличии)

■ Отображение состояния системы помощи водителю

Отображает рабочее состояние следующих систем:

- Динамический радарный круиз-контроль с полным скоростным диапазоном (при наличии) (→стр.318)
- Динамический радарный круиз-контроль (при наличии) (→стр.330)
- LTA (система отслеживания дорожной разметки) (при наличии) (→стр.298)
- LDA (система предупреждения о выходе из полосы движения с функцией рулевого управления) (при наличии) (→стр.309)

Содержание, отображаемое на проекционном дисплее, может отличаться от отображаемого на многофункциональном информационном дисплее. Для получения дополнительных сведений см. пояснение к каждой системе.

■ Зона отображения, связанная с системой навигации (при наличии)

Отображает следующие элементы, которые связаны с системой навигации:

- Название улицы
- Ведение по маршруту до места назначения
- Компас (проекционный дисплей)

Всплывающий дисплей

Всплывающие показания следующих систем будут отображаться, когда это необходимо:

■ Системы помощи водителю

Отображение сообщений с предупреждениями/предложениями/советами или рабочего состояния соответствующей системы.

- PCS (система предупреждения столкновения) (→стр.289)
- Система тормозной коррекции (→стр.235)
- Система управления началом движения (при наличии) (→стр.235)

Содержание, отображаемое на проекционном дисплее, может отличаться от отображаемого на многофункциональном информационном дисплее. Для получения дополнительных сведений см. пояснение к каждой системе.

■ Значок

Отображается, когда на многофункциональном информационном дисплее отображается предупреждающее сообщение. (→стр.608)

■ Предупреждающее сообщение

Некоторые предупреждающие сообщения отображаются, когда это необходимо.

Содержание, отображаемое на проекционном дисплее, может отличаться от отображаемого на многофункциональном информационном дисплее.

■ Рабочее состояние аудиосистемы (при наличии)

Отображается, когда нажимается

переключатель дистанционного управления аудиосистемой на рулевом колесе.

■ Состояние системы громкой связи (при наличии)

Отображается, когда работает система громкой связи.

■ Когда отображается всплывающий дисплей

Когда отображается всплывающий дисплей, текущий дисплей более не отображается. В этом случае дисплей снова появится, когда исчезнет всплывающий дисплей.

Отображение тахометра/индикатора режима экономичного вождения (при наличии)/наружной температуры

■ Тахометр

Отображает количество оборотов двигателя в минуту.

■ Индикатор режима экономичного вождения (при наличии)

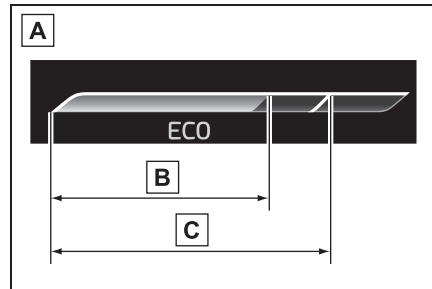

A Дисплей зоны индикатора экономичного вождения

B Коэффициент экономичного вождения, основанный на

ускорении

C Зона экономичного вождения

Отображаемое содержание аналогично отображаемому на многофункциональном информационном дисплее (индикатор режима экономичного вождения). Для получения дополнительных сведений см. стр.140.

■ Дисплей наружной температуры

Отображается, когда замок запуска двигателя повернут в положение ON или когда мигает индикатор низкой наружной температуры.

■ Дисплей наружной температуры

- Когда температура окружающего воздуха составляет приблизительно 3°C или ниже, индикатор низкой наружной температуры будет мигать приблизительно 10 секунд, а показание наружной температуры погаснет. В этом случае показание появится снова, когда температура наружного воздуха составит приблизительно 5°C или выше.
- В следующих ситуациях наружная температура может отображаться неправильно или показания могут сменяться дольше обычного:
 - При остановке или движении с малой скоростью (менее 25 km/h (км/ч))
 - При резком изменении наружной температуры (въезд/выезд из гаража, туннеля и т.д.)
- Когда отображается "--" или "E", система может быть неисправна. Доставьте автомобиль к дилеру Toyota.

Информация о расходе топлива*

*: При наличии

Информация о расходе топлива может отображаться на экране аудиосистемы.

Компоненты системы

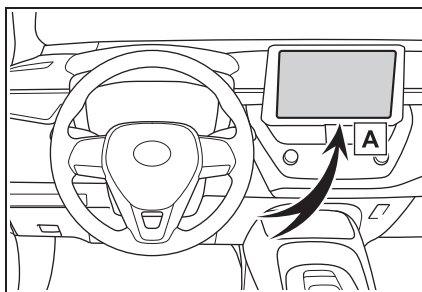

A Экран аудиосистемы

Расход

■ Информация о суточном пробеге

- 1 Нажмите кнопку "MENU".
- 2 Выберите "Информация" на экране "Меню".

Если отображается другой экран, а не "Информ. о поездке", выберите "Информ. о поездке".



- A** Сброс данных о расходе топлива
- B** Расход топлива за последние 15 минут
- C** Текущий расход топлива
- D** Средняя скорость автомобиля с момента пуска двигателя.
- E** Время, истекшее с момента пуска двигателя.
- F** Запас хода по топливу

Средний расход топлива за последние 15 минут разделяется цветом на прошлые средние значения и средние значения, полученные с момента последнего поворота замка запуска двигателя в положение ON. Пользуйтесь показаниями среднего расхода топлива в качестве справочной информации.

Это изображение приводится только в качестве примера и может несколько отличаться от реальных условий.

■ Журнал

- 1 Нажмите кнопку "MENU".
- 2 Выберите "Информация" на экране "Меню".

Если отображается другой экран, а не "История", выберите "История".

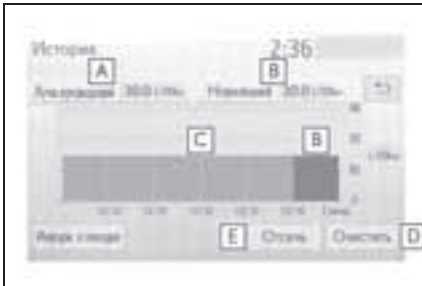

- A** Наилучший записанный расход

топлива

- B** Последний расход топлива
- C** Предыдущая запись о расходе топлива
- D** Сброс данных журнала
- E** Обновление самых последних данных о расходе топлива

Журнал среднего расхода топлива поделен с помощью цвета на прошлые средние значения и средний расход топлива с момента последнего обновления. Пользуйтесь показаниями среднего расхода топлива в качестве справочной информации.

Это изображение приводится только в качестве примера и может несколько отличаться от реальных условий.

■ Обновление данных журнала

Обновите самый последний расход топлива, выбрав "Отсечь", чтобы измерить текущий расход топлива еще раз.

■ Сброс данных

Данные о расходе топлива можно удалить, выбрав "Очистить".

■ Запас хода по топливу

Отображает расчетное максимальное расстояние, которое можно проехать на количестве топлива, оставшегося в баке.

Это расстояние вычисляется на основании среднего расхода топлива. В результате фактическое расстояние, которое можно проехать, может отличаться от отображаемого на дисплее.

- 3-1. Информация о ключах**
ключи 152
- 3-2. Открывание, закрывание и блокировка дверей**
Двери 175
Багажник 181
Интеллектуальная система доступа и пуска без ключа 184
- 3-3. Регулировка сидений**
Передние сиденья 213
Задние сиденья 214
Подголовники 215
- 3-4. Регулировка рулевого колеса и зеркал**
Рулевое колесо 218
Внутреннее зеркало заднего вида 219
Наружные зеркала заднего вида 220
- 3-5. Опускание и подъем стекол**
Электростеклоподъемники . 223
Потолочный люк 226

КЛЮЧИ

Ключи

К автомобилю прилагаются следующие ключи.

► Тип А

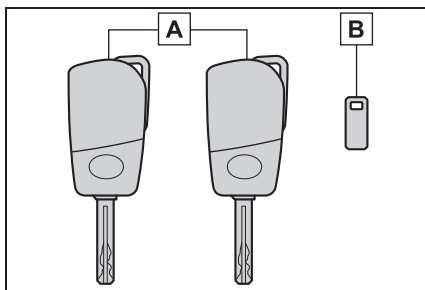
**A** ключи

Управление функцией беспроводного пульта дистанционного управления (→стр.154)

B Пластинка с номером ключа

► Тип В

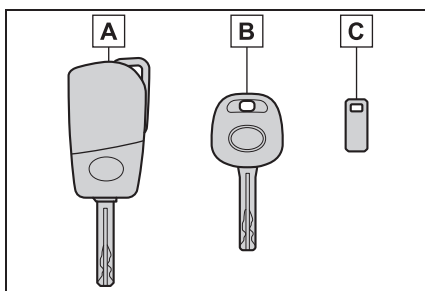
**A** Ключ (с функцией беспроводного пульта дистанционного управления)

Управление функцией беспроводного пульта дистанционного управления (→стр.154)

B Ключ (без функции беспроводного пульта

дистанционного управления)

C Пластинка с номером ключа

► Тип С

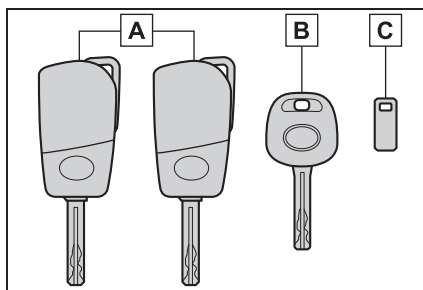
**A** Ключи (с функцией беспроводного пульта дистанционного управления)

Управление функцией беспроводного пульта дистанционного управления (→стр.154)

B Ключ (без функции беспроводного пульта дистанционного управления)**C** Пластинка с номером ключа

► Тип D

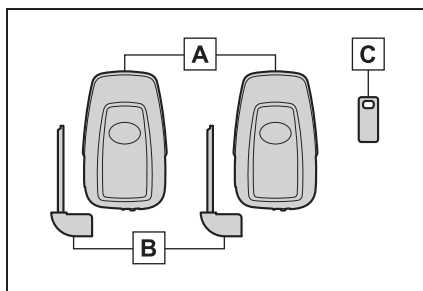
**A** Электронные ключи

- Управление интеллектуальной системой доступа и пуска без ключа (→стр.184)
- Управление функцией беспроводного пульта дистанционного управления

(→стр.154)

B Механические ключи

C Пластика с номером ключа

■ При полете в самолете

Если вы взяли ключ с функцией беспроводного пульта дистанционного управления в самолет, то, находясь в салоне самолета, не нажимайте кнопки на ключе. Если ключ находится в сумке и т.д., убедитесь, что кнопки не могут быть случайно нажаты. При нажатии на кнопку ключ может излучать радиоволны, которые могут помешать управлению самолетом.

■ Полная разрядка элемента питания ключа

- ▶ Автомобили без интеллектуальной системы доступа и пуска без ключа
- Стандартный срок службы элемента питания составляет от 1 года до 2 лет.
- Элемент питания разряжается, даже если ключ не используется. Следующие признаки неисправности указывают на то, что элемент питания ключа может быть разряжен. При необходимости замените элемент питания. (→стр.573)
- Беспроводной пульт дистанционного управления не работает.
- Уменьшается зона обнаружения.
- ▶ Автомобили с интеллектуальной системой доступа и пуска без ключа
- Стандартный срок службы элемента питания составляет от 1 года до 2 лет.
- Если заряд элемента питания снижается, при выключении двигателя в салоне будет звучать сигнализация, и сообщение будет отображаться на многофункциональном информационном дисплее.
- Для снижения степени разряда элемента питания ключа, когда электронный ключ не используется в течение длительного времени, устанавливайте электронный ключ в энергосберегающий режим. (→стр.186)
- Поскольку электронный ключ постоянно

принимает радиоволны, элемент питания разряжается, даже если электронный ключ не используется. Следующие признаки неисправности указывают на то, что элемент питания электронного ключа может быть разряжен. При необходимости замените элемент питания. (→стр.573)

- Интеллектуальная система доступа и пуска без ключа или беспроводной пульт дистанционного управления не работает.
- Уменьшается зона обнаружения.
- Не загорается LED-индикатор на поверхности ключа.
- Во избежание серьезного ухудшения работы электронного ключа не оставляйте его на расстоянии ближе 1 м (м) от следующих электрических приборов, которые создают магнитное поле:
 - Телевизоры
 - Персональные компьютеры
 - Мобильные телефоны, беспроводные телефоны и зарядные устройства
 - Мобильные телефоны или беспроводные телефоны, находящиеся в процессе подзарядки
 - Настольные лампы
 - Индукционные панели
- Если электронный ключ находится рядом с автомобилем дольше, чем это требуется, даже если интеллектуальная система доступа и пуска без ключа не используется, элемент питания ключа может разряжаться быстрее обычного.

■ Замена элемента питания

→стр.573

■ Если “Зарег.новый ключ Обр. к дилеру” отображается на многофункциональном информационном дисплее (автомобили с интеллектуальной системой доступа и пуска без ключа)

Это сообщение будет отображаться каждый раз, когда открывается дверь водителя при разблокировке дверей снаружи, в течение приблизительно 10 дней после регистрации нового электронного ключа.

Если это сообщение отображается, но у вас нет зарегистрированного нового электронного ключа, попросите дилера Toyota проверить, был ли зарегистрирован неизвестный электронный ключ (помимо того, что имеется у вас).

■ Если используется неправильный ключ

Цилиндр замка легко поворачивается, изолированный от внутреннего механизма.



ВНИМАНИЕ

■ Во избежание повреждения ключа

- Не роняйте ключи, не подвергайте их сильным ударам и не сгибайте их.
- Не подвергайте ключи воздействию высоких температур в течение длительных периодов времени.
- Не допускайте намокания ключей, не мойте их в ультразвуковой стиральной машине и т.д.
- Автомобили с интеллектуальной системой доступа и пуска без ключа: Не прикладывайте к ключам металлические или магнитные материалы и не размещайте ключи рядом с такими материалами.
- Не разбирайте ключи.
- Не прикрепляйте наклейки и т.п. на поверхность ключа.
- Автомобили с интеллектуальной системой доступа и пуска без ключа: Не размещайте ключи рядом с предметами, излучающими магнитные поля, такими как телевизоры, аудиосистемы и индукционные плиты, или рядом с электрическим медицинским оборудованием, таким как низкочастотное терапевтическое оборудование.

■ Ношение электронного ключа с собой (автомобили с интеллектуальной системой доступа и пуска без ключа)

Носите электронный ключ на удалении 10 см (см) или более от включенных электроприборов. Радиоволны, излучаемые электроприборами, находящимися на расстоянии 10 см (см) от электронного ключа, могут создавать помехи и явиться причиной неправильной работы ключа.

■ В случае неисправности интеллектуальной системы доступа и пуска без ключа или возникновения других проблем, связанных с ключом (автомобили с интеллектуальной системой доступа и пуска без ключа)

→стр.635

■ Когда электронный ключ потерян (автомобили с интеллектуальной системой доступа и пуска без ключа)

→стр.634

Беспроводной пульт дистанционного управления

Ключи обладают следующими функциями беспроводного дистанционного управления:

- ▶ Автомобили без интеллектуальной системы доступа и пуска без ключа

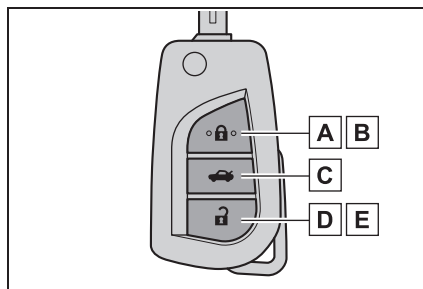

- A** Блокирует двери (→стр.175)
 - B** Поднимает стекла*¹ и закрывает потолочный люк*^{1, 2} (→стр.175)
 - C** Открывает багажник (→стр.183)
 - D** Разблокирует двери (→стр.175)
 - E** Опускает стекла*¹ и открывает потолочный люк*^{1, 2} (→стр.175)
- ▶ Автомобили с интеллектуальной системой доступа и пуска без ключа

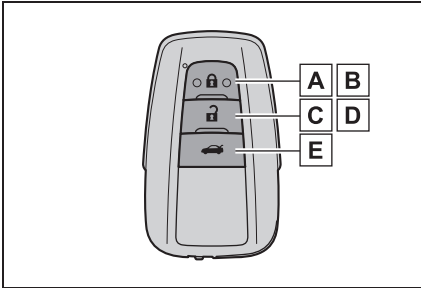

- A** Блокирует двери (→стр.175)
- B** Поднимает стекла*¹ и закрывает потолочный люк*^{1, 2} (→стр.175)
- C** Разблокирует двери (→стр.175)
- D** Опускает стекла*¹ и открывает потолочный люк*^{1, 2} (→стр.175)
- E** Открывает багажник (→стр.183)

*¹: Эту настройку следует индивидуально выполнить у дилера Toyota.

*²: При наличии

■ Условия, влияющие на работу интеллектуальной системы доступа и пуска без ключа или беспроводного пульта дистанционного управления

- ▶ Автомобили без интеллектуальной системы доступа и пуска без ключа

Функция беспроводного пульта дистанционного управления может не выполняться должным образом в следующих ситуациях:

- Когда элемент питания беспроводного ключа разряжен
 - Вблизи телевизионных вышек, электростанций, бензоколонок, радиостанций, больших экранов, аэропортов или других сооружений, которые создают сильные радиоволны или электрические помехи
 - При нахождении в автомобиле портативного радиоприемника, мобильного телефона или других беспроводных средств связи
 - Когда беспроводной ключ касается металлического предмета или закрыт им
 - Если поблизости используется беспроводной ключ (излучающий радиоволны)
 - Если на заднее стекло нанесена тонировка с содержанием металлических частиц или к нему прикреплены металлические предметы
- ▶ Автомобили с интеллектуальной системой доступа и пуска без ключа
→стр.186

Использование ключа (автомобили без интеллектуальной системы доступа и пуска без ключа)

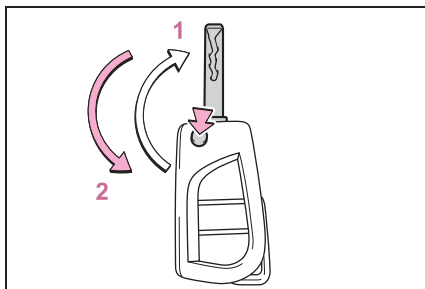

1 Извлечение

Для того чтобы извлечь ключ, нажмите кнопку

2 Складывание

Для хранения ключа нажмите кнопку, затем сложите ключ.

Использование механического ключа (автомобили с интеллектуальной системой доступа и пуска без ключа)

Для того чтобы извлечь механический ключ, сдвиньте кнопку разблокировки и извлеките ключ.

Механический ключ можно вставить только в одном направлении, поскольку он имеет канавки только на одной стороне. Если ключ не вставляется в цилиндр замка, переверните его и попробуйте вставить снова.

После использования механического ключа вставьте его в электронный ключ. Носите механический ключ вместе с электронным ключом. При полной разрядке элемента питания электронного ключа или

неправильной работе функции доступа вам потребуется механический ключ. (→стр.635)

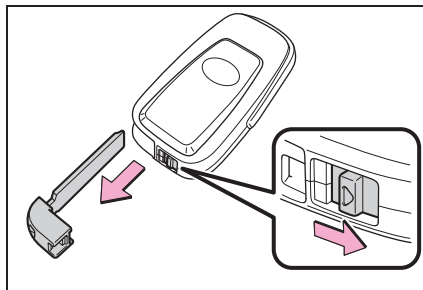

■ В случае утери механических ключей

→стр.634

- Сертификат беспроводного пульта дистанционного управления (автомобили без интеллектуальной системы доступа и пуска без ключа)

<p>Hereby, TOKAI RIKA CO., LTD. declares that the radio equipment type BG5AV is in compliance with Directive 2014/53/EU.</p> <p>The full text of the EU declaration of conformity is available at the following internet address: http://www.tokai-rika.co.jp/pc</p>
<p>TOKAI RIKA CO., LTD. vakuuttaa, että radiolaitetyyppi BG5AV on direktiivin 2014/53/EU mukainen.</p> <p>EU-vaatimustenmukaisuusvakuutuksen täysimittainen teksti on saatavilla seuraavassa internetosoitteessa: http://www.tokai-rika.co.jp/pc</p>
<p>Hierbij verklaar ik, TOKAI RIKA CO., LTD., dat het type radioapparatuur BG5AV conform is met Richtlijn 2014/53/EU.</p> <p>De volledige tekst van de EU-conformiteitsverklaring kan worden geraadpleegd op het volgende internetadres: http://www.tokai-rika.co.jp/pc</p>
<p>Le soussigné, TOKAI RIKA CO., LTD., déclare que l'équipement radioélectrique du type BG5AV est conforme à la directive 2014/53/UE.</p> <p>Le texte complet de la déclaration UE de conformité est disponible à l'adresse internet suivante: http://www.tokai-rika.co.jp/pc</p>

Härmed försäkrar TOKAI RIKA CO., LTD. att denna typ av radioutrustning BG5AV överensstämmer med direktiv 2014/53/EU.

Den fullständiga texten till EU-försäkran om överensstämmelse finns på följande webbadress:

<http://www.tokai-rika.co.jp/pc>

Hermed erklærer TOKAI RIKA CO., LTD., at radioudstyrstypen BG5AV er i overensstemmelse med direktiv 2014/53/EU.

EU-overensstemmelseserklæringens fulde tekst kan findes på følgende internetadresse:

<http://www.tokai-rika.co.jp/pc>

Hiermit erklärt TOKAI RIKA CO., LTD., dass der Funkanlagentyp BG5AV der Richtlinie 2014/53/EU entspricht.

Der vollständige Text der EU-Konformitätserklärung ist unter der folgenden Internetadresse verfügbar:

<http://www.tokai-rika.co.jp/pc>

Με την παρούσα ο/η TOKAI RIKA CO., LTD., δηλώνει ότι ο ραδιοεξοπλισμός BG5AV πληροί την οδηγία 2014/53/ΕΕ.

Το πλήρες κείμενο της δήλωσης συμμόρφωσης ΕΕ διατίθεται στην ακόλουθη ιστοσελίδα στο διαδίκτυο:

<http://www.tokai-rika.co.jp/pc>

Il fabbricante, TOKAI RIKA CO., LTD., dichiara che il tipo di apparecchiatura radio BG5AV è conforme alla direttiva 2014/53/UE.

Il testo completo della dichiarazione di conformità UE è disponibile al seguente indirizzo Internet:

<http://www.tokai-rika.co.jp/pc>

Por la presente, TOKAI RIKA CO., LTD. declara que el tipo de equipo radioeléctrico BG5AV es conforme con la Directiva 2014/53/UE.

El texto completo de la declaración UE de conformidad está disponible en la dirección Internet siguiente:

<http://www.tokai-rika.co.jp/pc>

O(a) abaixo assinado(a) TOKAI RIKA CO., LTD. declara que o presente tipo de equipamento de rádio BG5AV está em conformidade com a Diretiva 2014/53/UE.

O texto integral da declaração de conformidade está disponível no seguinte endereço de Internet:

<http://www.tokai-rika.co.jp/pc>

B'dan, TOKAI RIKA CO., LTD., niddikjara li dan it-tip ta' tagħmir tar-radju BG5AV huwa konformi mad-Direttiva 2014/53/UE.

It-test kollu tad-dikjarazzjoni ta' konformità tal-UE huwa disponibbli f'dan l-indirizz tal-Internet li ġej:

<http://www.tokai-rika.co.jp/pc>

Käesolevaga deklareerib TOKAI RIKA CO., LTD., et käesolev raadioseadme tüüp BG5AV vastab direktiivi 2014/53/EL nõuetele.

ELi vastavusdeklaratsiooni täielik tekst on kättesaadav järgmisel internetiaadressil:

<http://www.tokai-rika.co.jp/pc>

TOKAI RIKA CO., LTD. igazolja, hogy a BG5AV típusú rádióberendezés megfelel a 2014/53/EU irányelvnek.

Az EU-megfelelőségi nyilatkozat teljes szövege elérhető a következő internetes címen:

<http://www.tokai-rika.co.jp/pc>

TOKAI RIKA CO., LTD. týmto vyhlasuje, že rádiové zariadenie typu BG5AV je v súlade so smernicou 2014/53/EÚ.

Úplné EÚ vyhlásenie o zhode je k dispozícii na tejto internetovej adrese:

<http://www.tokai-rika.co.jp/pc>

Tímto TOKAI RIKA CO., LTD. prohlašuje, že typ rádiového zařízení BG5AV je v souladu se směrnicí 2014/53/EU.

Úplné znění EU prohlášení o shodě je k dispozici na této internetové adrese:

<http://www.tokai-rika.co.jp/pc>

TOKAI RIKA CO., LTD. potvrdjuje, da je tip radijske opreme BG5AV skladen z Direktivo 2014/53/EU.

Celotno besedilo izjave EU o skladnosti je na voljo na naslednjem spletnem naslovu:

<http://www.tokai-rika.co.jp/pc>

Aš, TOKAI RIKA CO., LTD., patvirtinu, kad radijo įrenginių tipas BG5AV atitinka Direktyvą 2014/53/ES.

Visas ES atitikties deklaracijos tekstas prieinamas šiuo interneto adresu:

<http://www.tokai-rika.co.jp/pc>

Ar šio TOKAI RIKA CO., LTD. deklarė, ka radioiekārta BG5AV atbilst Direktīvai 2014/53/ES.

Pilns ES atbilstības deklarācijas teksts ir pieejams šādā interneta vietnē:

<http://www.tokai-rika.co.jp/pc>

TOKAI RIKA CO., LTD. niniejszym oświadcza, że typ urządzenia radiowego BG5AV jest zgodny z dyrektywą 2014/53/UE.

Pełny tekst deklaracji zgodności UE jest dostępny pod następującym adresem internetowym:

<http://www.tokai-rika.co.jp/pc>

TOKAI RIKA CO., LTD. lýsir því hér með yfir að fjarskiptatækið af gerð BG5AV er í samræmi við tilskipun 2014/53/EU.

Öll ESB-samræmisýfirlýsingin er tiltæk á eftirfarandi vefslóð:

<http://www.tokai-rika.co.jp/pc>

TOKAI RIKA CO., LTD. erklærer herved at radioutstyrtypen BG5AV er i samsvar med direktivet 2014/53/EU.

Hele teksten av EU-samsvarserklæringen kan leses på det følgende nettstedet:

<http://www.tokai-rika.co.jp/pc>

С настоящото TOKAI RIKA CO., LTD. декларира, че този тип радиосъоръжение BG5AV е в съответствие с Директива 2014/53/ЕС.

Цялостният текст на ЕС декларацията за съответствие може да се намери на следния интернет адрес:

<http://www.tokai-rika.co.jp/pc>

Prin prezenta, TOKAI RIKA CO., LTD. declară că tipul de echipamente radio BG5AV este în conformitate cu Directiva 2014/53/UE.

Textul integral al declarației UE de conformitate este disponibil la următoarea adresă internet:

<http://www.tokai-rika.co.jp/pc>

Ovime TOKAI RIKA CO., LTD. potvrđuje da je radio-oprema tipa BG5AV u skladu sa Direktivom 2014/53/EU.

Potpuni tekst EU deklaracije o usaglašenosti dostupan je na slijedećoj internet adresi:

<http://www.tokai-rika.co.jp/pc>

Me anë të këtyj dokumenti, TOKAI RIKA CO., LTD. deklaron se tipi i radiopajisjes BG5AV është në përputhje me Direktivën 2014/53/EU.

Teksti i plotë i deklaratës së konformitetit të Bashkimit Evropian është i disponueshëm në adresën e mëposhtme të internetit:

<http://www.tokai-rika.co.jp/pc>

TOKAI RIKA CO., LTD. ovime izjavljuje da je radijska oprema tipa BG5AV u skladu s Direktivom 2014/53/EU.

Cjeloviti tekst EU izjave o sukladnosti dostupan je na sljedećoj internetskoj adresi:

<http://www.tokai-rika.co.jp/pc>

Ovim TOKAI RIKA CO., LTD. potvrđuje da je radio-oprema tipa BG5AV u skladu sa Direktivom 2014/53/EU.

Potpuni tekst EU deklaracije o usaglašenosti dostupan je na sledećoj internet adresi:

<http://www.tokai-rika.co.jp/pc>

TOKAI RIKA CO., LTD., işbu belgeyle telsiz cihazı türünün BG5AV 2014/53/EU nolu Direktif ile uyumlu olduğunu beyan etmektedir.

AB uygunluk beyanının tam metnine aşağıdaki internet adresinden ulaşabilirsiniz:

<http://www.tokai-rika.co.jp/pc>



Address: 3-260 Toyota, Oguchi-cho, Niwa-gun, Aichi 480-0195, Japan

Receiver Category (EN300 220): 2

Hereby, TOKAI RIKA CO., LTD. declares that the radio equipment type B2A2F2R is in compliance with Directive 2014/53/EU.

The full text of the EU declaration of conformity is available at the following internet address:

<http://www.tokai-rika.co.jp/pc>

Frequency band: 433.050 - 434.790 MHz

Maximum radio-frequency power: 10mW(ERP)

TOKAI RIKA CO., LTD. vakuuttaa, että radiolaitetyyppi B2A2F2R on direktiivin 2014/53/EU mukainen.

EU-vaatimustenmukaisuusvakuutuksen täysimittainen teksti on saatavilla seuraavassa internetosoitteessa:

<http://www.tokai-rika.co.jp/pc>

Radiotaajuus: 433.050 - 434.790 MHz

suurin mahdollinen lähetysteho: 10mW(ERP)

Hierbij verklaar ik, TOKAI RIKA CO., LTD., dat het type radioapparatuur B2A2F2R conform is met Richtlijn 2014/53/EU.

De volledige tekst van de EU-conformiteitsverklaring kan worden geraadpleegd op het volgende internetadres:

<http://www.tokai-rika.co.jp/pc>

Frequentieband: 433.050 - 434.790 MHz

Maximaal radiofrequentievermogen: 10mW(ERP)

Le soussigné, TOKAI RIKA CO., LTD., déclare que l'équipement radioélectrique du type B2A2F2R est conforme à la directive 2014/53/UE.

Le texte complet de la déclaration UE de conformité est disponible à l'adresse internet suivante:

<http://www.tokai-rika.co.jp/pc>

Bande de fréquences: 433.050 - 434.790 MHz

Puissance de radiofréquence maximale: 10mW(ERP)

Härmed försäkrar TOKAI RIKA CO., LTD. att denna typ av radioutrustning B2A2F2R överensstämmer med direktiv 2014/53/EU.

Den fullständiga texten till EU-försäkran om överensstämmelse finns på följande webbadress:

<http://www.tokai-rika.co.jp/pc>

Frekvensband: 433.050 - 434.790 MHz

Maximal radiofrekvenseffekt: 10mW(ERP)

Hermed erklærer TOKAI RIKA CO., LTD., at radioudstyrstypen B2A2F2R er i overensstemmelse med direktiv 2014/53/EU.

EU-overensstemmelseserklæringens fulde tekst kan findes på følgende internetadresse:

<http://www.tokai-rika.co.jp/pc>

Frekvensbånd: 433.050 - 434.790 MHz

Maksimal radiofrekvenseffekt: 10mW(ERP)

Hiermit erklärt TOKAI RIKA CO., LTD., dass der Funkanlagentyp B2A2F2R der Richtlinie 2014/53/EU entspricht.

Der vollständige Text der EU-Konformitätserklärung ist unter der folgenden Internetadresse verfügbar:

<http://www.tokai-rika.co.jp/pc>

Frequenzband: 433.050 - 434.790 MHz

Abgestrahlte maximale Sendeleistung: 10mW(ERP)

Με την παρούσα ο/η TOKAI RIKA CO., LTD., δηλώνει ότι ο ραδιοεξοπλισμός B2A2F2R πληροί την οδηγία 2014/53/ΕΕ.

Το πλήρες κείμενο της δήλωσης συμμόρφωσης ΕΕ διατίθεται στην ακόλουθη ιστοσελίδα στο διαδίκτυο:

<http://www.tokai-rika.co.jp/pc>

Ζώνη συχνοτήτων: 433.050 - 434.790 MHz

Μέγιστη ισχύς ραδιοσυχνότητας: 10mW(ERP)

Il fabbricante, TOKAI RIKA CO., LTD., dichiara che il tipo di apparecchiatura radio B2A2F2R è conforme alla direttiva 2014/53/UE.

Il testo completo della dichiarazione di conformità UE è disponibile al seguente indirizzo Internet:

<http://www.tokai-rika.co.jp/pc>

Banda di frequenza: 433.050 - 434.790 MHz

Potenza massima radiofrequenza: 10mW(ERP)

Por la presente, TOKAI RIKA CO., LTD. declara que el tipo de equipo radioeléctrico B2A2F2R es conforme con la Directiva 2014/53/UE.

El texto completo de la declaración UE de conformidad está disponible en la dirección Internet siguiente:

<http://www.tokai-rika.co.jp/pc>

Banda de frecuencia: 433.050 - 434.790 MHz

Potencia máxima de radiofrecuencia: 10mW(ERP)

O(a) abaixo assinado(a) TOKAI RIKA CO., LTD. declara que o presente tipo de equipamento de rádio B2A2F2R está em conformidade com a Diretiva 2014/53/UE.

O texto integral da declaração de conformidade está disponível no seguinte endereço de Internet:

<http://www.tokai-rika.co.jp/pc>

Banda de frequência: 433.050 - 434.790 MHz

Potência máxima de radiofrequências: 10mW(ERP)

B'dan, TOKAI RIKA CO., LTD., niddikjara li dan it-tip ta' tagħmir tar-radju B2A2F2R huwa konformi mad-Direttiva 2014/53/UE.

It-test kollu tad-dikjarazzjoni ta' konformità tal-UE huwa disponibbli f'dan l-indirizz tal-Internet li ġej:

<http://www.tokai-rika.co.jp/pc>

Tiðnisvið: 433.050 - 434.790 MHz

Hámarks útværpsbylgjutíðni: 10mW(ERP)

Käesolevaga deklareerib TOKAI RIKA CO., LTD., et käesolev raadioseadme tüüp B2A2F2R vastab direktiivi 2014/53/EL nõuetele.

Eli vastavusdeklaratsiooni täielik tekst on kättesaadav järgmisel internetiaadressil:

<http://www.tokai-rika.co.jp/pc>

Sagedusriba: 433.050 - 434.790 MHz

Maksimaalne saatevõimsus: 10mW(ERP)

TOKAI RIKA CO., LTD. igazolja, hogy a B2A2F2R típusú rádióberendezés megfelel a 2014/53/EU irányelvnek.

Az EU-megfelelőségi nyilatkozat teljes szövege elérhető a következő internetes címen:

<http://www.tokai-rika.co.jp/pc>

Frekvenciasáv: 433.050 - 434.790 MHz

Maximális jelerősség: 10mW(ERP)

TOKAI RIKA CO., LTD. týmto vyhlasuje, že rádiové zariadenie typu B2A2F2R je v súlade so smernicou 2014/53/EÚ.

Úplné EÚ vyhlásenie o zhode je k dispozícii na tejto internetovej adrese:

<http://www.tokai-rika.co.jp/pc>

Frekvénčné pásmo: 433.050 - 434.790 MHz

Maximálny rádiový výkon: 10mW(ERP)

Tímto TOKAI RIKO CO., LTD. prohlašuje, že typ rádiového zařízení B2A2F2R je v souladu se směrnicí 2014/53/EU.

Úplné znění EU prohlášení o shodě je k dispozici na této internetové adrese:

<http://www.tokai-rika.co.jp/pc>

Kmitočtové pásmo: 433.050 - 434.790 MHz

Maximální radiofrekvenční výkon: 10mW(ERP)

TOKAI RIKO CO., LTD. potvrdzuje, da je tip radijske opreme B2A2F2R skladen z Direktivo 2014/53/EU.

Celotno besedilo izjave EU o skladnosti je na voljo na naslednjem spletnem naslovu:

<http://www.tokai-rika.co.jp/pc>

Frekvenčni pas: 433.050 - 434.790 MHz

Največja moč radijske frekvence: 10mW(ERP)

Aš, TOKAI RIKO CO., LTD., patvirtinu, kad radijo įrenginių tipas B2A2F2R atitinka Direktyvą 2014/53/ES.

Visas ES atitikties deklaracijos tekstas prieinamas šiuo interneto adresu:

<http://www.tokai-rika.co.jp/pc>

Dažnių juosta: 433.050 - 434.790 MHz

Didžiausia radijo dažnių galia: 10mW(ERP)

Ar šo TOKAI RIKA CO., LTD. deklarē, ka radioiekārta B2A2F2R atbilst Direktīvai 2014/53/ES.

Pilns ES atbilstības deklarācijas teksts ir pieejams šādā interneta vietnē:

<http://www.tokai-rika.co.jp/pc>

Frekvenču josla: 433.050 - 434.790 MHz

Maksimālā radiofrekvenču jauda: 10mW(ERP)

TOKAI RIKA CO., LTD. niniešzym oświadcza, że typ urządzenia radiowego B2A2F2R jest zgodny z dyrektywą 2014/53/UE.

Pełny tekst deklaracji zgodności UE jest dostępny pod następującym adresem internetowym:

<http://www.tokai-rika.co.jp/pc>

Zakres częstotliwości: 433.050 - 434.790 MHz

Maksymalna moc częstotliwości radiowej: 10mW(ERP)

TOKAI RIKA CO., LTD. lýsir því hér með yfir að fjarskiptatækið af gerð B2A2F2R er í samræmi við tilskipun 2014/53/EU.

Öll ESB-samræmisýfirlýsingin er tilþæk á eftirfarandi vefslóð:

<http://www.tokai-rika.co.jp/pc>

Tíðnisvið: 433.050 - 434.790 MHz

Hámarks útværpsbylgjuþégni: 10mW(ERP)

TOKAI RIKA CO., LTD. erklærer herved at radioutstyrtypen B2A2F2R er i samsvar med direktivet 2014/53/EU.

Hele teksten av EU-samsvarserklæringen kan leses på det følgende nettstedet:

<http://www.tokai-rika.co.jp/pc>

Frekvensbånd: 433.050 - 434.790 MHz
Maksimal radiofrekvenseffekt: 10mW(ERP)

С настоящото TOKAI RIKA CO., LTD. декларира, че този тип радиосъоръжение B2A2F2R е в съответствие с Директива 2014/53/ЕС.

Цялостният текст на ЕС декларацията за съответствие може да се намери на следния интернет адрес:

<http://www.tokai-rika.co.jp/pc>

Радиочестотна лента: 433.050 - 434.790 MHz
Максимална радиочестотна мощност: 10mW(ERP)

Prin prezenta, TOKAI RIKA CO., LTD. declară că tipul de echipamente radio B2A2F2R este în conformitate cu Directiva 2014/53/UE.

Textul integral al declarației UE de conformitate este disponibil la următoarea adresă internet:

<http://www.tokai-rika.co.jp/pc>

Banda de frecvență: 433.050 - 434.790 MHz
Puterea maximă de radiofrecvență: 10mW(ERP)

Ovime TOKAI RIKAI CO., LTD. potvrđuje da je radio-oprema tipa B2A2F2R u skladu sa Direktivom 2014/53/EU.

Potpuni tekst EU deklaracije o usaglašenosti dostupan je na slijedećoj internet adresi:

<http://www.tokai-rika.co.jp/pc>

Frekvencijski opseg: 433.050 - 434.790 MHz

Maksimalna radio-frekvencijska snaga: 10mW(ERP)

Me anë të këtyj dokumenti, TOKAI RIKAI CO., LTD. deklaroi se tipi i radiopajisjes B2A2F2R është në përputhje me Direktivën 2014/53/EU.

Teksti i plotë i deklaratës së konformitetit të Bashkimit Evropian është i disponueshëm në adresën e mëposhtme të internetit:

<http://www.tokai-rika.co.jp/pc>

Brezi i frekuencës: 433.050 - 434.790 MHz

Fuqia maksimale e radiofrekuencës: 10mW(ERP)

TOKAI RIKAI CO., LTD. ovime izjavljuje da je radijska oprema tipa B2A2F2R u skladu s Direktivom 2014/53/EU.

Cjeloviti tekst EU izjave o sukladnosti dostupan je na sljedećoj internetskoj adresi:

<http://www.tokai-rika.co.jp/pc>

Frekvencijski pojas: 433.050 - 434.790 MHz

Maksimalna RF snaga: 10mW(ERP)

Ovim TOKAI RIKA CO., LTD. potvrđuje da je radio-oprema tipa B2A2F2R u skladu sa Direktivom 2014/53/EU.

Potpuni tekst EU deklaracije o usaglašenosti dostupan je na sledećoj internet adresi:

<http://www.tokai-rika.co.jp/pc>

Frekventni opseg: 433.050 - 434.790 MHz

Maksimalna radio-frekventna snaga: 10mW(ERP)

TOKAI RIKA CO., LTD., işbu belgeyle telsiz cihazı türünün B2A2F2R 2014/53/EU nolu Direktif ile uyumlu olduğunu beyan etmektedir.

AB uygunluk beyanının tam metnine aşağıdaki internet adresinden ulaşabilirsiniz:

<http://www.tokai-rika.co.jp/pc>

Frekans bandı: 433.050 - 434.790 MHz

Maksimum radyo frekans gücü: 10mW(ERP)



Address: 3-260 Toyota, Oguchi-cho, Niwa-gun, Aichi 480-0195, Japan

CAUTION
RISK OF EXPLOSION IF BATTERY IS REPLACED
BY AN INCORRECT TYPE.
DISPOSE OF USED BATTERIES ACCORDING
TO THE INSTRUCTIONS



- Сертификат беспроводного пульта дистанционного управления (автомобили с интеллектуальной системой доступа и пуска без ключа)

→стр.189

Двери

Разблокировка и блокировка дверей снаружи

■ Функция доступа (при наличии)

Носите электронный ключ, чтобы включить эту функцию.

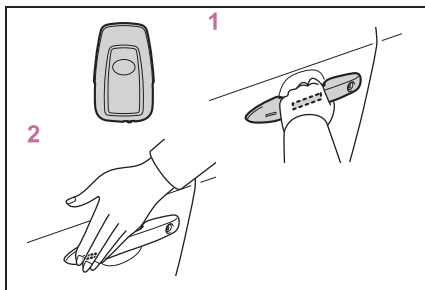

- 1 Возьмитесь за ручку передней двери, чтобы разблокировать все двери.*

При этом необходимо дотронуться до датчика на задней поверхности ручки.

Двери нельзя разблокировать в течение 3 секунд после блокировки.

*: Настройки разблокировки дверей можно изменить. (→стр.176, 662)

- 2 Для того чтобы заблокировать все двери, коснитесь датчика блокировки (углубление сбоку на ручке передней двери).

Проверьте, что дверь надежно заблокирована.

■ Беспроводной пульт дистанционного управления

- ▶ Автомобили без интеллектуальной системы доступа и пуска без ключа

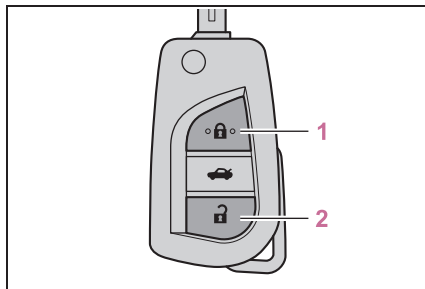

- 1 Блокирует все двери

Проверьте, что дверь надежно заблокирована.

Нажмите и удерживайте, чтобы поднять стекла*¹ и закрыть потолочный люк.*^{1, 2}

- 2 Разблокирует все двери

Нажмите и удерживайте, чтобы опустить стекла*¹ и открыть потолочный люк.*^{1, 2}

- ▶ Автомобили с интеллектуальной системой доступа и пуска без ключа

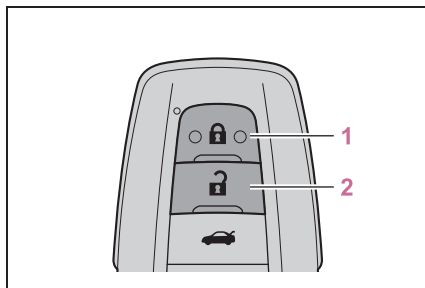

- 1 Блокирует все двери

Проверьте, что дверь надежно заблокирована.

Нажмите и удерживайте, чтобы поднять стекла*¹ и закрыть потолочный люк.*^{1, 2}

2 Разблокирует все двери

Нажмите и удерживайте, чтобы опустить стекла*¹ и открыть потолочный люк.*^{1, 2}

*¹: Эту настройку следует индивидуально выполнить у дилера Toyota.

*²: При наличии

■ Ключ

Вращение ключа управляет дверьми следующим образом:

- ▶ Автомобили без интеллектуальной системы доступа и пуска без ключа

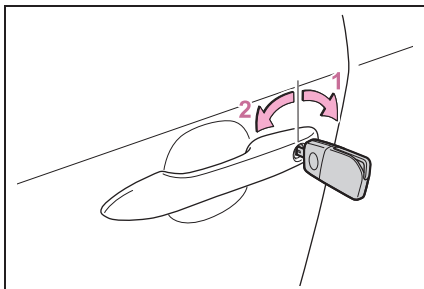

1 Разблокирует все двери

Поверните и удерживайте, чтобы опустить стекла*¹ и открыть потолочный люк.*^{1, 2}

2 Блокирует все двери

Поверните и удерживайте, чтобы поднять стекла*¹ и закрыть потолочный люк.*^{1, 2}

*¹: Эту настройку следует индивидуально выполнить у дилера Toyota.



*²: При наличии

- ▶ Автомобили с интеллектуальной системой доступа и пуска без ключа



Блокировать и разблокировать двери можно также с помощью механического ключа. (→стр.635)

■ Переключение функции разблокировки дверей (автомобили с функцией доступа)

Можно настроить, какие двери будет разблокировать функция доступа при использовании беспроводного пульта дистанционного управления.

- 1 Выключите замок запуска двигателя.
- 2 Выключите датчик вторжения системы сигнализации во избежание случайного срабатывания сигнализации во время изменения настроек. (при наличии) (→стр.109)
- 3 Когда индикатор на поверхности ключа не горит, нажмите и удерживайте  или  в течение приблизительно 5 секунд, одновременно нажимая и удерживая .

Как показано ниже, при выполнении каждого действия происходит изменение настройки. (При непрерывном изменении настройки отпустите кнопки, подождите не менее 5 секунд и повторите шаг 2.)

Многофункциональный информационный дисплей/звуковой сигнал	Функция разблокировки
 (Автомобили с левосторонним управлением)	При удерживании ручки двери водителя разблокируется только дверь водителя.
 (Автомобили с правосторонним управлением) Снаружи: Звучит 3 раза Внутри: Издает отрывистый звук один раз	При удерживании ручки двери переднего пассажира разблокируются все двери.
 Снаружи: Звучит дважды Внутри: Издает отрывистый звук один раз	При удерживании ручки любой из передних дверей разблокируются все двери.

Для автомобилей с сигнализацией: Во избежание случайного срабатывания сигнализации разблокируйте двери с помощью беспроводного пульта дистанционного управления, затем откройте и закройте дверь один раз после изменения настроек. (Если дверь не открывается в течение приблизительно 30 секунд после нажатия на  двери будут снова заблокированы, а сигнализация автоматически активируется). В случае срабатывания сигнализации сразу выключите сигнализацию. (→стр.108)

■ Рабочие сигналы

- ▶ Автомобили без интеллектуальной системы доступа и пуска без ключа

Звучит зуммер^{*1}, и мигают лампы аварийной сигнализации, указывая на блокировку/разблокировку дверей с помощью пульта дистанционного управления. (Заблокировано: один раз; разблокировано: два раза)

- ▶ Автомобили с интеллектуальной системой доступа и пуска без ключа

Звучит зуммер^{*1}, и мигают лампы аварийной сигнализации, указывая на блокировку/разблокировку дверей с помощью функции доступа^{*2} или беспроводного пульта дистанционного управления. (Заблокировано: один раз; разблокировано: два раза)

На некоторых моделях: Во время управления стеклами и потолочным люком звучит зуммер^{*2}.

*1: На некоторых моделях

*2: При наличии

■ Функция безопасности

- ▶ Автомобили без интеллектуальной системы доступа и пуска без ключа

Если дверь не открывается в течение приблизительно 30 секунд после отпирания автомобиля с помощью беспроводного пульта дистанционного управления, функция безопасности автоматически снова запирает автомобиль.

- ▶ Автомобили с интеллектуальной системой доступа и пуска без ключа

Если дверь не открывается в течение приблизительно 30 секунд после отпирания автомобиля с помощью функции доступа (при наличии) или беспроводного пульта дистанционного управления, функция безопасности автоматически снова запирает автомобиль.

■ Когда дверь не блокируется с помощью датчика блокировки на поверхности ручки передней двери (автомобили с функцией доступа)

Если двери не удается заблокировать с помощью датчика блокировки при касании пальцем, нажмите на датчик блокировки ладонью руки.

Если вы носите перчатки, снимите их.

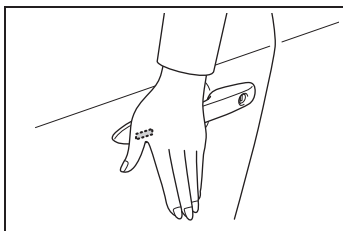

■ Зуммер блокировки дверей (автомобили с интеллектуальной системой доступа и пуска без ключа)

Если дверь закрыта не полностью, то при попытке ее блокировки с помощью функции доступа (при наличии) или беспроводного пульта дистанционного управления непрерывно звучит зуммер в течение 5 секунд. Для того чтобы зуммер перестал звучать, полностью закройте и заблокируйте двери еще раз.

■ Сигнализация (при наличии)

При блокировке дверей будет активирована система сигнализации. (→стр.108)

■ Условия, влияющие на работу интеллектуальной системы доступа и пуска без ключа (при наличии) или беспроводного пульта дистанционного управления

- ▶ Автомобили без интеллектуальной системы доступа и пуска без ключа

→стр.155

- ▶ Автомобили с интеллектуальной системой доступа и пуска без ключа

→стр.186

■ Если интеллектуальная система доступа и пуска без ключа (при наличии) или беспроводной пульт дистанционного управления работают неправильно

- ▶ Автомобили без интеллектуальной системы доступа и пуска без ключа

Если элемент питания ключа разрядился, замените его. (→стр.573)

- ▶ Автомобили с интеллектуальной системой доступа и пуска без ключа

Воспользуйтесь механическим ключом, чтобы заблокировать и разблокировать двери. (→стр.635)

Если элемент питания ключа разрядился, замените его. (→стр.573)

■ Если элемент питания разряжен (автомобили с интеллектуальной системой доступа и пуска без ключа)

Двери нельзя заблокировать или разблокировать с помощью функции доступа (при наличии) или беспроводного пульта дистанционного управления. Заблокируйте или разблокируйте двери с помощью механического ключа. (→стр.635)

■ Индивидуальная настройка

Некоторые функции можно настроить индивидуально. (→стр.662)



ПРЕДУПРЕЖДЕНИЕ

■ Во избежание аварии

Соблюдайте следующие меры предосторожности при движении автомобиля.

Пренебрежение ими может привести к открыванию двери и выпадению пассажира из автомобиля, что может стать причиной серьезной травмы или смерти.

- Убедитесь, что все двери надежно закрыты и заблокированы.

**ПРЕДУПРЕЖДЕНИЕ**

● Не тяните за внутреннюю ручку двери во время движения. Будьте особенно внимательны с дверью водителя и дверью переднего пассажира (на некоторых моделях), поскольку они могут открыться, даже если внутренняя кнопка блокировки находится в положении блокировки.

● Если на задних сиденьях находятся дети, активируйте замок для защиты от детей для задних дверей.

■ **При открывании или закрывании двери**

Проверьте область вокруг автомобиля, а именно: не стоит ли автомобиль на склоне, имеется ли достаточно места для открывания двери и нет ли сильного ветра. При открывании или закрывании двери крепко держитесь за ручку двери, чтобы быть готовым к любому непредвиденному движению.

■ **При использовании беспроводного пульта дистанционного управления или ключа и при управлении электростеклоподъемниками или потолочным люком (при наличии)**

Управляйте электростеклоподъемником или потолочным люком после проверки невозможности защемления частей тела пассажиров стеклоподъемниками или потолочным люком. Кроме того, не разрешайте детям управлять беспроводным пультом дистанционного управления или ключом. Существует вероятность захвата частей тела детей и других пассажиров электростеклоподъемниками или потолочным люком.

Разблокировка и блокировка дверей изнутри

■ **Переключатели блокировки дверей (для блокировки/разблокировки)**

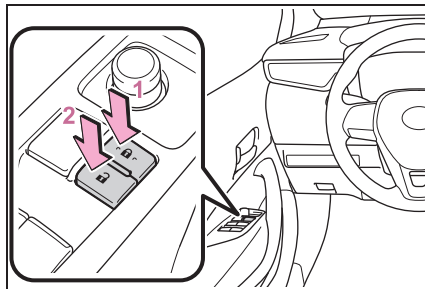

- 1 Блокирует все двери
- 2 Разблокирует все двери

■ **Внутренние кнопки блокировки**

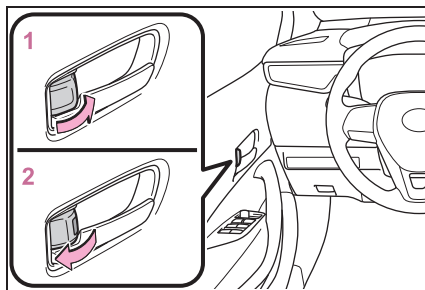

- 1 Блокирует дверь
- 2 Разблокирует дверь

Дверь водителя и дверь переднего пассажира (на некоторых моделях) можно открыть, потянув за внутреннюю ручку двери, даже если кнопка блокировки находится в положении блокировки.

■ **Блокировка передних дверей снаружи без использования ключа**

- 1 Переместите внутреннюю кнопку блокировки в положение блокировки.
- 2 Закройте дверь, оттягивая ручку двери.

- ▶ Автомобили без интеллектуальной системы доступа и пуска без ключа

Дверь нельзя заблокировать, если ключ находится в замке запуска двигателя.

- ▶ Автомобили с интеллектуальной системой доступа и пуска без ключа

Дверь нельзя заблокировать, если замок запуска двигателя находится в положении ACC или ON, или если электронный ключ остался внутри автомобиля.

Ключ может распознаваться неправильно, и дверь может заблокироваться.

■ Предупреждающий зуммер открытой двери

Если дверь или багажник закрыты не полностью, зуммер будет звучать, когда скорость автомобиля достигнет 5 km/h (км/ч).

Автомобили с многофункциональным информационным дисплеем: Открытая дверь(и) или багажник отображаются на многофункциональном информационном дисплее.

двери, нажмите переключатель на каждой задней двери.

Замок для защиты от детей для задних дверей

При установленной блокировке дверь невозможно открыть изнутри автомобиля.

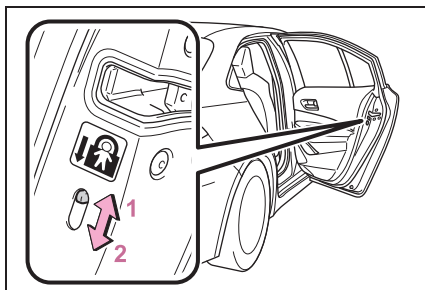

- 1 Разблокировать
- 2 Кнопка

Эти замки можно настроить во избежание открывания задних дверей детьми. Для того чтобы заблокировать обе задние

Багажник

Багажник можно открыть с помощью механизма открывания багажника, функции доступа (при наличии) или беспроводного пульта дистанционного управления.



ПРЕДУПРЕЖДЕНИЕ

Соблюдайте следующие меры предосторожности. Пренебрежение ими может привести к серьезной травме или смерти.

■ Перед началом движения

- Убедитесь, что крышка багажника полностью закрыта. Если крышка багажника закрыта не полностью, она может неожиданно открыться во время движения и задеть находящиеся поблизости объекты, или из багажника может выпасть багаж, что может стать причиной аварии.
- Не позволяйте детям играть в багажнике. Если ребенок случайно окажется заперт в багажнике, он может задохнуться, получить тепловой удар или другие травмы.
- Не позволяйте детям открывать или закрывать крышку багажника. В противном случае крышка багажника может неожиданно открыться или закрыться, став причиной защемления рук, головы или шеи ребенка.

■ Важные моменты во время движения

Не разрешайте никому находиться в багажнике. В случае резкого торможения или внезапного столкновения тем, кто находится в багажном отделении, может грозить серьезная травма или смерть.

■ Использование багажника

Соблюдайте следующие меры предосторожности.

В противном случае может произойти защемление частей тела, что может стать причиной серьезной травмы.

- Перед открыванием крышки багажника удалите с нее тяжелый груз, например, снег и лед. В противном случае крышка багажника может внезапно закрыться сразу после того, как она была открыта.
- Перед открыванием или закрыванием крышки багажника убедитесь, что автомобиль находится в безопасном месте.
- Если поблизости есть люди, убедитесь в том, что им ничто не угрожает, и предупредите их, что багажник сейчас откроется или закроется.
- При ветреной погоде открывайте или закрывайте крышку багажника с осторожностью, поскольку сильный ветер может стать причиной резкого движения крышки.
- Крышка багажника может неожиданно закрыться, если она открыта не полностью. Открывать или закрывать крышку багажника на склоне труднее, чем на горизонтальной поверхности, поэтому остерегайтесь неожиданного самопроизвольного открывания или закрывания крышки багажника. Прежде чем пользоваться багажником, убедитесь, что крышка багажника полностью открыта и не представляет опасности.

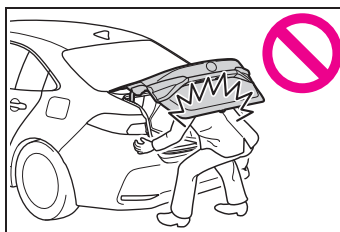



ПРЕДУПРЕЖДЕНИЕ

- Будьте особенно осторожны при закрывании крышки багажника, чтобы избежать защемления пальцев и т.п.

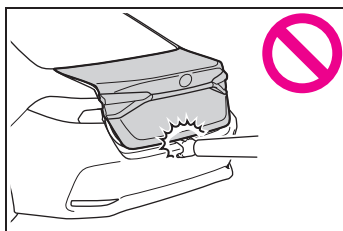

- При закрывании крышки багажника не забудьте слегка нажать на ее внешнюю поверхность. Если полное закрывание крышки багажника производится за ручку, это может привести к защемлению кистей или рук.
- Не прикрепляйте к крышке багажника никаких предметов, кроме оригинальных деталей Toyota. Наличие дополнительного груза на крышке багажника может привести к тому, что она может внезапно закрыться сразу после того, как была открыта.

Открытие/закрывание багажника

■ Механизм открывания багажника

Потяните рычаг вверх, чтобы разблокировать крышку багажника.

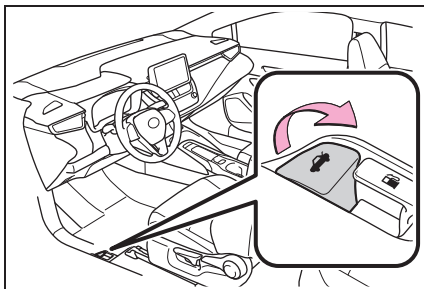

■ Кнопка разблокировки багажника

- ▶ Автомобили без функции доступа

Разблокируйте все двери одним из следующих способов и затем нажмите кнопку на крышке багажника:

- Беспроводной пульт дистанционного управления
- Переключатели блокировки дверей
- Механический ключ

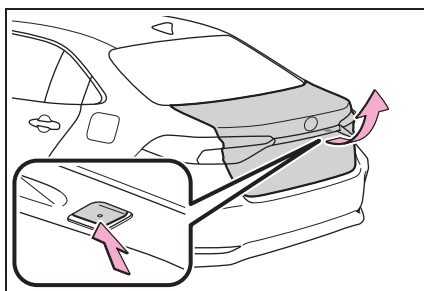

- ▶ Автомобили с функцией доступа

Имея при себе электронный ключ, нажмите кнопку на крышке багажника.

Когда все двери разблокируются с помощью одного из следующих способов, багажник можно открыть без использования электронного ключа:

- Функция доступа
- Беспроводной пульт дистанционного управления
- Переключатели блокировки дверей
- Механический ключ

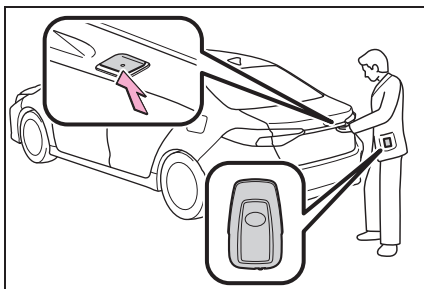

■ Беспроводной пульт дистанционного управления

- ▶ Автомобили без интеллектуальной системы доступа и пуска без ключа

Нажмите и удерживайте переключатель.

На некоторых моделях: Звучит зуммер.

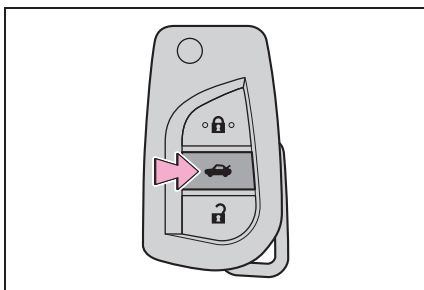

- ▶ Автомобили с интеллектуальной системой доступа и пуска без ключа

Нажмите и удерживайте переключатель.

На некоторых моделях: Звучит зуммер.

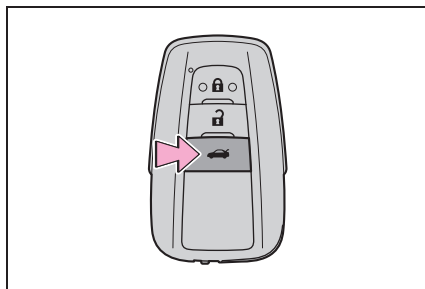

■ Ручка багажника

При помощи ручки багажника опустите крышку багажника, не прилагая усилия сбоку, и надавите на багажник снаружи, чтобы закрыть его.

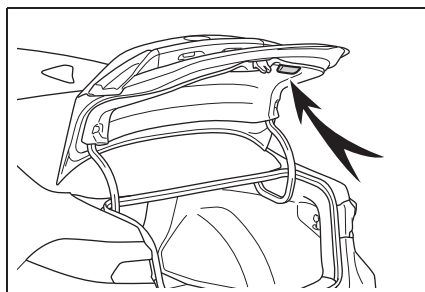

■ Фонарь освещения багажника

- Фонарь освещения багажника включается, когда открывается багажник.
- Если фонарь освещения багажника остается включенным, когда замок запуска двигателя выключается, фонарь автоматически погаснет через 20 минут.

■ Функция для предотвращения блокировки багажника электронным ключом внутри (автомобили с интеллектуальной системой доступа и пуска без ключа)

- Когда все двери заблокированы, при закрытии крышки багажника с электронным ключом, оставленным внутри багажника, прозвучит сигнализация. В этом случае крышку багажника можно открыть, нажав кнопку разблокировки на

ней.

- Если запасной электронный ключ находится в багажнике, когда заблокированы все двери, можно включить функцию предотвращения закрытия ключа в автомобиле, и багажник можно будет открыть. Во избежание кражи забирайте все электронные ключи с собой, когда выходите из автомобиля.
- Если электронный ключ помещается в багажник, когда заблокированы все двери, ключ может не обнаруживаться в зависимости от местоположения ключа и состояния окружающих радиоволн. В этом случае функцию предотвращения закрытия ключа в автомобиле включить нельзя, в результате чего все двери будут заблокированы при закрытии багажника. Перед тем как закрыть багажник, проверьте, где находится ключ.
- Функцию предотвращения закрытия ключа в автомобиле нельзя включить, если разблокирована любая из дверей. В этом случае откройте багажник, используя механизм открывания багажника.

■ **Если интеллектуальная система доступа и пуска без ключа (при наличии) или беспроводной пульт дистанционного управления работают неправильно**

Если элемент питания ключа разрядился, замените его. (→стр.573)

■ **Предупреждающий зуммер открытой двери**

→стр.180

■ **Индивидуальная настройка**

Некоторые функции можно настроить индивидуально. (→стр.662)

Интеллектуальная система доступа и пуска без ключа*

*: При наличии

Следующие действия можно выполнять, просто держа электронный ключ, например, в кармане. Водитель всегда должен иметь при себе электронный ключ.

- Блокирует и разблокирует двери (автомобили с функцией доступа) (→стр.175)
- Открывает багажник (автомобили с функцией доступа) (→стр.182)
- Запускает двигатель (→стр.245)

■ **Местоположение антенны**

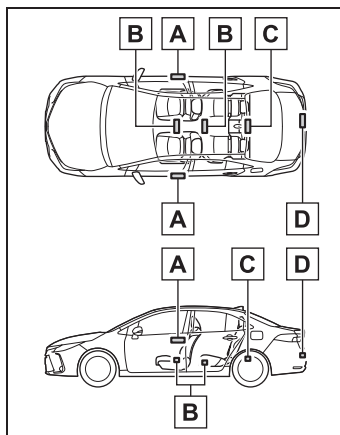

- A** Антенны снаружи салона (автомобили с функцией доступа)
- B** Антенны в салоне
- C** Антенна внутри багажника
- D** Антенна снаружи багажника

■ Радиус действия (зоны обнаружения электронного ключа)

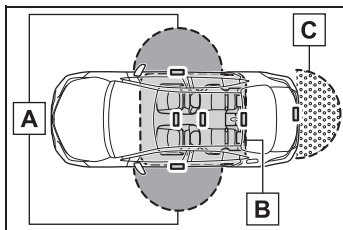

- A** При блокировке или разблокировке дверей (автомобили с функцией доступа)

Системой можно управлять, когда электронный ключ находится в пределах около 0,7 м (м) от любой из наружных ручек передних дверей. (Возможно управление только дверьми, обнаруживающими ключ).

- B** При пуске двигателя или изменении режимов замка запуска двигателя

Системой можно управлять, когда электронный ключ находится внутри автомобиля.

- C** При открывании багажника (автомобили с функцией доступа)

Системой можно управлять, когда электронный ключ находится в пределах около 0,7 м (м) от кнопки разблокировки багажника.

■ Сигналы тревоги и предупреждающие сообщения

Во избежание кражи автомобиля и несчастных случаев из-за ошибочных действий используется сочетание внешних и внутренних зуммеров, а также предупреждающих сообщений, отображаемых на многофункциональном информационном дисплее. Примите надлежащие меры, основанные на отображаемом сообщении. (→стр.608)

Когда звучит только сигнализация,

обстоятельства и процедуры исправления следующие.

- В течение 5 секунд звучит внешний зуммер

Ситуация	Процедура исправления
Была предпринята попытка запереть автомобиль при открытой двери.	Закройте все двери и снова заблокируйте их.
Багажник был закрыт, пока электронный ключ все еще находился внутри багажника и все двери были заблокированы.	Извлеките электронный ключ из багажника и закройте крышку багажника.

- Непрерывно звучит внутренний зуммер

Ситуация	Процедура исправления
Замок запуска двигателя была повернут в положение ACC, пока дверь водителя была открыта (или дверь водителя была открыта, когда замок запуска двигателя находился в положении ACC).	Выключите замок запуска двигателя и закройте дверь водителя.
Замок запуска двигателя был выключен, когда дверь водителя была открыта.	Закройте дверь водителя.



■ Функция энергосбережения аккумуляторной батареи (автомобили с функцией доступа)

Во избежание разрядки элемента питания электронного ключа и аккумуляторной батареи в период длительного простоя автомобиля будет активирована функция энергосбережения аккумуляторной батареи.

- В следующих ситуациях интеллектуальная система доступа и пуска без ключа разблокирует двери с задержкой.
 - Электронный ключ был оставлен в зоне приблизительно 3,5 м (м) снаружи автомобиля на 2 минуты или более.
 - Интеллектуальная система доступа и пуска без ключа не использовалась в течение 5 дней или более.
- Если интеллектуальная система доступа и пуска без ключа не использовалась в течение 14 дней или более, никакие двери разблокировать будет нельзя, за исключением двери водителя. В этом случае возьмитесь за ручку двери водителя или воспользуйтесь беспроводным пультом дистанционного управления, либо механическим ключом, чтобы разблокировать двери.

■ Функция энергосбережения элемента питания электронного ключа

Когда установлен режим энергосбережения, разрядка элемента питания уменьшается посредством прекращения приема радиоволн электронным ключом.

Нажмите  дважды, нажав и удерживая одновременно . Проверьте, чтобы индикатор электронного ключа мигнул 4 раза.

Когда установлен режим энергосбережения аккумуляторной батареи, интеллектуальную систему доступа и пуска без ключа использовать нельзя. Для того чтобы выключить эту функцию, нажмите любые кнопки электронного ключа.

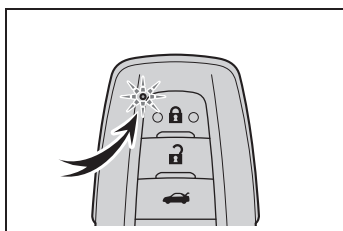

■ Условия, негативно влияющие на работу

Интеллектуальная система доступа и пуска без ключа использует слабые радиоволны. В следующих ситуациях возможна неправильная работа интеллектуальной системы доступа и пуска без ключа, беспроводного пульта дистанционного управления и системы иммобилайзера двигателя, из-за помех связи между электронным ключом и автомобилем.

- Когда элемент питания электронного ключа разряжен
- Вблизи телевизионных вышек, электростанций, бензоколонок, радиостанций, больших экранов, аэропортов или других сооружений, которые создают сильные радиоволны или электрические помехи
- Когда при себе имеется портативный радиоприемник, мобильный телефон, беспроводной телефон или другое беспроводное средство связи
- Когда электронный ключ находится в контакте или закрыт следующими металлическими предметами
 - Карточками, к которым прикреплена алюминиевая фольга
 - Сигаретными пачками, имеющими внутри алюминиевую фольгу
 - Металлические футляры или сумки
 - монеты
 - Металлическими обогревателями рук
 - Мультимедийными носителями, такими как CD- и DVD-диски
- Когда поблизости используются другие беспроводные ключи (излучающие радиоволны)
- Когда электронный ключ носят вместе со следующими устройствами, которые излучают радиоволны
 - Электронный ключ другого автомобиля или беспроводной ключ, излучающий радиоволны
 - Персональные компьютеры или карманные персональные компьютеры (КПК)
 - Цифровые аудиоплееры
 - Портативные игровые приставки

- Если на заднее стекло нанесена тонировка с содержанием металлических частиц или к нему прикреплены металлические предметы
- Когда электронный ключ находится рядом с зарядным устройством или электронными устройствами
- Когда автомобиль паркуется на платном парковочном месте, где излучаются радиоволны

Если не удается заблокировать/разблокировать двери с помощью интеллектуальной системы доступа и пуска без ключа, заблокируйте/разблокируйте двери, выполнив любое из следующих действий (автомобили с функцией доступа):

- Поднесите электронный ключ близко к ручке любой из передних дверей и управляйте функцией доступа.
- Управляйте беспроводным пультом дистанционного управления.

Если не удается заблокировать/разблокировать двери с помощью указанных выше способов, используйте механический ключ. (→стр.635)

Если не удается запустить двигатель с помощью интеллектуальной системы доступа и пуска без ключа, см. стр.636.

■ Примечание относительно функции доступа (при наличии)

- Даже когда электронный ключ находится в пределах радиуса действия (зон обнаружения), система может работать неправильно в следующих случаях:
 - Если при блокировке или разблокировке дверей электронный ключ находится слишком близко со стеклом или наружной ручкой двери, около земли или на высоте.
 - Когда при открывании багажника электронный ключ находится около земли или на высоте, либо слишком близко к центральной части заднего бампера.
 - Если при пуске двигателя или изменении режимов замка запуска

двигателя электронный ключ находится на приборной панели, в заднем лотке для мелких вещей, на полу, в дверных карманах или в перчаточном ящике.

- Не оставляйте электронный ключ сверху приборной панели или рядом с дверными карманами, когда покидаете автомобиль. В зависимости от условий приема радиоволн он может быть обнаружен антенной снаружи салона, и дверь можно будет заблокировать снаружи, в результате чего электронный ключ может оказаться запертым внутри автомобиля.
- Пока электронный ключ находится в радиусе действия, заблокировать или разблокировать двери может кто угодно. Однако отпереть автомобиль можно только с помощью дверей, обнаруживающих электронный ключ.
- Даже если электронный ключ находится снаружи автомобиля, пуск двигателя возможен, если электронный ключ находится рядом со стеклом.
- Двери могут разблокироваться или заблокироваться, если большое количество воды попадает на ручку двери, например, во время дождя или на автомобильной мойке, когда электронный ключ находится в радиусе действия. (Двери будут автоматически заблокированы приблизительно через 30 секунд, если не выполняется открывание и закрывание).
- Если для блокировки дверей используется беспроводной пульт дистанционного управления, когда электронный ключ находится рядом с автомобилем, разблокировка дверей с помощью функции доступа может не сработать. (Для разблокировки дверей используйте беспроводной пульт дистанционного управления).
- Прикосновение к замку двери или датчику разблокировки в перчатках может привести к отказу операции блокировки или разблокировки.
- На некоторых моделях: Когда операция блокировки производится при помощи датчика блокировки, сигналы

распознавания будут переданы последовательно два раза. После этого сигналы распознавания передаваться не будут.

- Если на ручку двери попадает влага, во время как электронный ключ находится в радиусе действия, дверь может разблокироваться и заблокироваться несколько раз. В этом случае перед мойкой автомобиля выполните следующие процедуры исправления:
 - Поместите электронный ключ на расстояние 2 м (м) или более от автомобиля. (Следите за тем, чтобы ключ не был украден).
 - Установите электронный ключ в режим энергосбережения элемента питания, чтобы отключить интеллектуальную систему доступа и пуска без ключа. (→стр.186)
- Если электронный ключ находится в автомобиле, а на ручку двери во время мойки попала влага, на многофункциональном информационном дисплее может появиться сообщение, и раздастся звук зуммера снаружи автомобиля. Для того чтобы выключить сигнализацию, заблокируйте все двери.
- Датчик блокировки может работать неправильно, если он покрыт льдом, снегом, грязью и т.п. Очистите датчик блокировки и повторите попытку.
- Резкое управление ручкой или управление ручкой сразу после проникновения в радиус действия может препятствовать разблокировке дверей. Коснитесь датчика разблокировки дверей и убедитесь, что двери разблокированы, прежде чем снова тянуть за ручку двери.
- Если в зоне обнаружения находится другой электронный ключ, то после сжатия ручки двери разблокировка двери может занять чуть больше времени.

■ Когда автомобиль не эксплуатируется в течение длительного времени

- Во избежание кражи автомобиля не оставляйте электронный ключ ближе 2 м (м) от автомобиля.
- Интеллектуальную систему доступа и пуска без ключа можно отключить заранее. (→стр.662)
- Установите электронный ключ в режим энергосбережения элемента питания, чтобы снизить степень его разрядки. (→стр.186)

■ Для правильной работы системы

- При работе с системой электронный ключ должен обязательно находиться при вас. При управлении системой снаружи автомобиля не держите электронный ключ слишком близко к автомобилю.

В зависимости от положения и способа удерживания электронного ключа могут возникнуть проблемы с обнаружением ключа, и система может работать неправильно. (Сигнализация может самопроизвольно выключаться или функция предотвращения блокировки дверей может не работать).

- Не оставляйте электронный ключ внутри багажника. Функция предотвращения закрытия ключа в автомобиле может не работать в зависимости от местоположения ключа (внутренняя кромка багажника), условий (внутри металлической сумки, рядом с металлическими предметами) и радиоволн в окрестности. (→стр.183)

■ Если интеллектуальная система доступа и пуска без ключа работает неправильно

- Блокировка и разблокировка дверей (автомобили с функцией доступа): →стр.635
- Пуск двигателя: →стр.636

■ Индивидуальная настройка

Некоторые функции можно настроить индивидуально. (→стр.662)

- Если интеллектуальная система доступа и пуска без ключа была отключена в индивидуальных настройках
 - Блокировка и разблокировка дверей (автомобили с функцией доступа): Используйте беспроводной пульт дистанционного управления или механический ключ. (→стр.175, 635)
 - Пуск двигателя и изменение режимов замка запуска двигателя: →стр.636
 - Выключение двигателя: →стр.247
- Сертификат интеллектуальной системы доступа и пуска без ключа

<p>Transmitter: Model: TMLF18D-1 Operation frequency: 125 kHz Maximum output power (ERP): 0.41mW</p> <p>Manufacturer: TOYOTA MOTOR CORPORATION Address: 1, Toyota-Cho, Toyota, Aichi, 471-8572, Japan</p>	4
<p>Hereby, TOYOTA MOTOR CORPORATION declares that the radio equipment type is in compliance with Directive 2014/53/EU. The full text of the EU declaration of conformity is available at the following internet address: https://www.denso.com/global/en/contact-us/doc/</p>	01
<p>TOYOTA MOTOR CORPORATION vakuuttaa, että radiolaitetyyppi on direktiivin 2014/53/EU mukainen. EU-vaatimustenmukaisuusvakuutuksen täysimittainen teksti on saatavilla seuraavassa internetosoitteessa: https://www.denso.com/global/en/contact-us/doc/</p>	02
<p>Hierbij verklaar ik, TOYOTA MOTOR CORPORATION, dat het type radioapparatuur conform is met Richtlijn 2014/53/EU. De volledige tekst van de EU-conformiteitsverklaring kan worden geraadpleegd op het volgende internetadres: https://www.denso.com/global/en/contact-us/doc/</p>	03
<p>Le soussigné, TOYOTA MOTOR CORPORATION, déclare que l'équipement radioélectrique du type est conforme à la directive 2014/53/UE. Le texte complet de la déclaration UE de conformité est disponible à l'adresse internet suivante: https://www.denso.com/global/en/contact-us/doc/</p>	04

Härmed försäkrar TOYOTA MOTOR CORPORATION att denna typ av radioutrustning överensstämmer med direktiv 2014/53/EU. Den fullständiga texten till EU-försäkran om överensstämmelse finns på följande webbadress:
<https://www.denso.com/global/en/contact-us/doc/>

05

Hermed erklærer TOYOTA MOTOR CORPORATION, at radioudstyrstypen er i overensstemmelse med direktiv 2014/53/EU. EU-overensstemmelseserklæringens fulde tekst kan findes på følgende internetadresse:
<https://www.denso.com/global/en/contact-us/doc/>

06

Hiermit erkläre TOYOTA MOTOR CORPORATION, dass der Funkanlagentyp der Richtlinie 2014/53/EU entspricht. Der vollständige Text der EU-Konformitätserklärung ist unter der folgenden Internetadresse verfügbar:
<https://www.denso.com/global/en/contact-us/doc/>

07

Με την παρούσα ο/η TOYOTA MOTOR CORPORATION, δηλώνει ότι ο ραδιοεξοπλισμός πληροί την οδηγία 2014/53/ΕΕ. Το πλήρες κείμενο της δήλωσης συμμόρφωσης ΕΕ διατίθεται στην ακόλουθη ιστοσελίδα στο διαδίκτυο:
<https://www.denso.com/global/en/contact-us/doc/>

08

Il fabbricante, TOYOTA MOTOR CORPORATION, dichiara che il tipo di apparecchiatura radio è conforme alla direttiva 2014/53/UE. Il testo completo della dichiarazione di conformità UE è disponibile al seguente indirizzo Internet:
<https://www.denso.com/global/en/contact-us/doc/>

09

<p>Por la presente, TOYOTA MOTOR CORPORATION declara que el tipo de equipo radioeléctrico es conforme con la Directiva 2014/53/UE.</p> <p>El texto completo de la declaración UE de conformidad está disponible en la dirección Internet siguiente: https://www.denso.com/global/en/contact-us/doc/</p>	10
<p>O(a) abaixo assinado(a) TOYOTA MOTOR CORPORATION declara que o presente tipo de equipamento de rádio está em conformidade com a Diretiva 2014/53/UE.</p> <p>O texto integral da declaração de conformidade está disponível no seguinte endereço de Internet: https://www.denso.com/global/en/contact-us/doc/</p>	11
<p>B'dan, TOYOTA MOTOR CORPORATION, niddikjara li dan it-tip ta' tagħmir tar-radju huwa konformi mad-Direttiva 2014/53/UE. It-test kollu tad-dikjarazzjoni ta' konformità tal-UE huwa disponibbli f'dan l-indirizz tal-Internet li ġej: https://www.denso.com/global/en/contact-us/doc/</p>	12
<p>Käesolevaga deklareerib TOYOTA MOTOR CORPORATION, et käesolev raadioseadme tüüp vastab direktiivi 2014/53/EL nõuetele. ELi vastavusdeklaratsiooni täielik tekst on kättesaadav järgmisel internetiaadressil: https://www.denso.com/global/en/contact-us/doc/</p>	13
<p>TOYOTA MOTOR CORPORATION igazolja, hogy a típusú rádióberendezés megfelel a 2014/53/EU irányelvnek. Az EU-megfelelőségi nyilatkozat teljes szövege elérhető a következő internetes címen: https://www.denso.com/global/en/contact-us/doc/</p>	14

TOYOTA MOTOR CORPORATION týmto vyhlasuje, že rádiové zariadenie typu je v súlade so smernicou 2014/53/EÚ.

Úplné EÚ vyhlásenie o zhode je k dispozícii na tejto internetovej adrese:

<https://www.denso.com/global/en/contact-us/doc/>

15

Týmto TOYOTA MOTOR CORPORATION prohlašuje, že typ rádiového zariadenia je v súlade so smernicou 2014/53/EÚ.

Úplné znění EU prohlášení o shodě je k dispozici na této internetové adrese:

<https://www.denso.com/global/en/contact-us/doc/>

16

TOYOTA MOTOR CORPORATION potvrdzuje, da je tip radijske opreme skladen z Direktivo 2014/53/EU.

Celotno besedilo izjave EU o skladnosti je na voljo na naslednjem spletnem naslovu:

<https://www.denso.com/global/en/contact-us/doc/>

17

Aš, TOYOTA MOTOR CORPORATION, patvirtinu, kad radijo įrenginių tipas atitinka Direktyvą 2014/53/ES.

Visas ES atitikties deklaracijos tekstas prieinamas šiuo interneto adresu:

<https://www.denso.com/global/en/contact-us/doc/>

18

Ar šo TOYOTA MOTOR CORPORATION deklarė, ka radioiekārta atbilst Direktīvai 2014/53/ES.

Pilns ES atbilstības deklarācijas teksts ir pieejams šādā interneta vietnē:

<https://www.denso.com/global/en/contact-us/doc/>

19

<p>TOYOTA MOTOR CORPORATION niniejszym oświadcza, że typ urządzenia radiowego jest zgodny z dyrektywą 2014/53/UE. Pełny tekst deklaracji zgodności UE jest dostępny pod następującym adresem internetowym: https://www.denso.com/global/en/contact-us/doc/</p>	20
<p>Hér með lýsir TOYOTA MOTOR CORPORATION yfir því að er í samræmi við grunnkröfur og aðrar kröfur, sem gerðar eru í tilskipun 2014/53/EU. Samræmisyfirlýsing er einnig aðgengileg á eftirfarandi vefslóð: https://www.denso.com/global/en/contact-us/doc/</p>	21
<p>TOYOTA MOTOR CORPORATION erklærer at er i overensstemmelse med direktiv 2014/53/EU. Samsvarserklæringen i fulltekst er tilgjengelig på følgende internettsadresse: https://www.denso.com/global/en/contact-us/doc/</p>	22
<p>С настоящото TOYOTA MOTOR CORPORATION декларира, че този тип радиосъоръжение е в съответствие с Директива 2014/53/ЕС. Цялостният текст на ЕС декларацията за съответствие може да се намери на следния интернет адрес: https://www.denso.com/global/en/contact-us/doc/</p>	23
<p>Prin prezenta, TOYOTA MOTOR CORPORATION declară că tipul de echipamente radio este în conformitate cu Directiva 2014/53/UE. Textul integral al declarației UE de conformitate este disponibil la următoarea adresă internet: https://www.denso.com/global/en/contact-us/doc/</p>	24

<p>TOYOTA MOTOR CORPORATION ovime izjavljuje da je radijska oprema tipa u skladu s Direktivom 2014/53/EU. Cjeloviti tekst EU izjave o sukladnosti dostupan je na sljedećoj internetskoj adresi: https://www.denso.com/global/en/contact-us/doc/</p>	25
<p>Ovim, TOYOTA MOTOR CORPORATION, izjavljuje da ovaj TMLF18D-1 je usklađen sa bitnim zahtjevima i drugim relevantnim odredbama Direktive 1999/5/EC.</p>	26
<p>Ovim, TOYOTA MOTOR CORPORATION, deklarira da je TMLF18D-1 u skladu sa osnovnim zahtevima i ostalim relevantnim odredbama Direktive 1999/5/EC.</p>	27
<p>Nepermjet kesaj, TOYOTA MOTOR CORPORATION, deklarorj qe ky TMLF18D-1 eshte ne pajtim me kerkesat thelbesore dhe dispozitat e tjera perkatese te Direktives 1999/5/EC.</p>	28
 <p>The latest "DECLARATION of CONFORMITY" (DoC) is available at the following address: https://www.denso.com/global/en/contact-us/doc/</p>	

Model: TMLF18D-1

Connection and use of this communications equipment is permitted by the Nigerian Communications Commission.

Hereby, TOKAI RIKA CO., LTD. declares that the radio equipment type B2U2K2R is in compliance with Directive 2014/53/EU.

The full text of the EU declaration of conformity is available at the following internet address:

<http://www.tokai-rika.co.jp/pc>

Frequency band: 433.050 - 434.790 MHz

Maximum radio-frequency power: 10mW(ERP)

TOKAI RIKA CO., LTD. vakuuttaa, että radiolaitetyyppi B2U2K2R on direktiivin 2014/53/EU mukainen.

EU-vaatimustenmukaisuusvakuutuksen täysimittainen teksti on saatavilla seuraavassa internetosoitteessa:

<http://www.tokai-rika.co.jp/pc>

Radiotaajuus: 433.050 - 434.790 MHz

suurin mahdollinen lähetysteho: 10mW(ERP)

Hierbij verklaar ik, TOKAI RIKA CO., LTD., dat het type radioapparatuur B2U2K2R conform is met Richtlijn 2014/53/EU.

De volledige tekst van de EU-conformiteitsverklaring kan worden geraadpleegd op het volgende internetadres:

<http://www.tokai-rika.co.jp/pc>

Frequentieband: 433.050 - 434.790 MHz

Maximaal radiofrequentievermogen: 10mW(ERP)

Le soussigné, TOKAI RIKA CO., LTD., déclare que l'équipement radioélectrique du type B2U2K2R est conforme à la directive 2014/53/UE.

Le texte complet de la déclaration UE de conformité est disponible à l'adresse internet suivante:

<http://www.tokai-rika.co.jp/pc>

Bande de fréquences: 433.050 - 434.790 MHz

Puissance de radiofréquence maximale: 10mW(ERP)

Härmed försäkrar TOKAI RIKA CO., LTD. att denna typ av radioutrustning B2U2K2R överensstämmer med direktiv 2014/53/EU.

Den fullständiga texten till EU-försäkran om överensstämmelse finns på följande webbadress:

<http://www.tokai-rika.co.jp/pc>

Frekvensband: 433.050 - 434.790 MHz

Maximal radiofrekvenseffekt: 10mW(ERP)

Hermed erklærer TOKAI RIKA CO., LTD., at radioudstyrstypen B2U2K2R er i overensstemmelse med direktiv 2014/53/EU.

EU-overensstemmelseserklæringens fulde tekst kan findes på følgende internetadresse:

<http://www.tokai-rika.co.jp/pc>

Frekvensbånd: 433.050 - 434.790 MHz

Maksimal radiofrekvenseffekt: 10mW(ERP)

Hiermit erklärt TOKAI RIKA CO., LTD., dass der Funkanlagentyp B2U2K2R der Richtlinie 2014/53/EU entspricht.

Der vollständige Text der EU-Konformitätserklärung ist unter der folgenden Internetadresse verfügbar:

<http://www.tokai-rika.co.jp/pc>

Frequenzband: 433.050 - 434.790 MHz

Abgestrahlte maximale Sendeleistung: 10mW(ERP)

Με την παρούσα ο/η TOKAI RIKA CO., LTD., δηλώνει ότι ο ραδιοεξοπλισμός B2U2K2R πληροί την οδηγία 2014/53/ΕΕ.

Το πλήρες κείμενο της δήλωσης συμμόρφωσης ΕΕ διατίθεται στην ακόλουθη ιστοσελίδα στο διαδίκτυο:

<http://www.tokai-rika.co.jp/pc>

Ζώνη συχνοτήτων: 433.050 - 434.790 MHz

Μέγιστη ισχύς ραδιοσυχνότητας: 10mW(ERP)

Il fabbricante, TOKAI RIKA CO., LTD., dichiara che il tipo di apparecchiatura radio B2U2K2R è conforme alla direttiva 2014/53/UE.

Il testo completo della dichiarazione di conformità UE è disponibile al seguente indirizzo Internet:

<http://www.tokai-rika.co.jp/pc>

Banda di frequenza: 433.050 - 434.790 MHz

Potenza massima radiofrequenza: 10mW(ERP)

Por la presente, TOKAI RIKA CO., LTD. declara que el tipo de equipo radioeléctrico B2U2K2R es conforme con la Directiva 2014/53/UE.

El texto completo de la declaración UE de conformidad está disponible en la dirección Internet siguiente:

<http://www.tokai-rika.co.jp/pc>

Banda de frecuencia: 433.050 - 434.790 MHz

Potencia máxima de radiofrecuencia: 10mW(ERP)

O(a) abaixo assinado(a) TOKAI RIKA CO., LTD. declara que o presente tipo de equipamento de rádio B2U2K2R está em conformidade com a Diretiva 2014/53/UE.

O texto integral da declaração de conformidade está disponível no seguinte endereço de Internet:

<http://www.tokai-rika.co.jp/pc>

Banda de frequência: 433.050 - 434.790 MHz

Potência máxima de radiofrequências: 10mW(ERP)

B'dan, TOKAI RIKA CO., LTD., niddikjara li dan it-tip ta' tagħmir tar-radju B2U2K2R huwa konformi mad-Direttiva 2014/53/UE.

It-test kollu tad-dikjarazzjoni ta' konformità tal-UE huwa disponibbli f'dan l-indirizz tal-Internet li gej:

<http://www.tokai-rika.co.jp/pc>

Tiðnisvið: 433.050 - 434.790 MHz

Hámarks útvarpsbylgjutíðni: 10mW(ERP)

Käesolevaga deklareerib TOKAI RIKA CO., LTD., et käesolev raadioseadme tüüp B2U2K2R vastab direktiivi 2014/53/EL nõuetele.

Eli vastavusdeklaratsiooni täielik tekst on kättesaadav järgmisel internetiaadressil:

<http://www.tokai-rika.co.jp/pc>

Sagedusriba: 433.050 - 434.790 MHz

Maksimaalne saatevõimsus: 10mW(ERP)

TOKAI RIKA CO., LTD. igazolja, hogy a B2U2K2R típusú rádióberendezés megfelel a 2014/53/EU irányelvnek.

Az EU-megfelelőségi nyilatkozat teljes szövege elérhető a következő internetes címen:

<http://www.tokai-rika.co.jp/pc>

Frekvenciasáv: 433.050 - 434.790 MHz

Maximális jelerősség: 10mW(ERP)

TOKAI RIKA CO., LTD. týmto vyhlasuje, že rádiové zariadenie typu B2U2K2R je v súlade so smernicou 2014/53/EÚ.

Úplné EÚ vyhlásenie o zhode je k dispozícii na tejto internetovej adrese:

<http://www.tokai-rika.co.jp/pc>

Frekvénčné pásmo: 433.050 - 434.790 MHz

Maximálny rádiový výkon: 10mW(ERP)

Tímto TOKAI RIKA CO., LTD. prohlašuje, že typ rádiového zařízení B2U2K2R je v souladu se směrnicí 2014/53/EU.

Úplné znění EU prohlášení o shodě je k dispozici na této internetové adrese:

<http://www.tokai-rika.co.jp/pc>

Kmitočtové pásmo: 433.050 - 434.790 MHz

Maximální radiofrekvenční výkon: 10mW(ERP)

TOKAI RIKA CO., LTD. potvrzuje, da je tip radijske opreme B2U2K2R skladen z Direktivo 2014/53/EU.

Celotno besedilo izjave EU o skladnosti je na voljo na naslednjem spletnem naslovu:

<http://www.tokai-rika.co.jp/pc>

Frekvenčni pas: 433.050 - 434.790 MHz

Največja moč radijske frekvence: 10mW(ERP)

Aš, TOKAI RIKA CO., LTD., patvirtinu, kad radijo įrenginių tipas B2U2K2R atitinka Direktyvą 2014/53/ES.

Visas ES atitikties deklaracijos tekstas prieinamas šiuo interneto adresu:

<http://www.tokai-rika.co.jp/pc>

Dažnių juosta: 433.050 - 434.790 MHz

Didžiausia radijo dažnių galia: 10mW(ERP)

Ar šo TOKAI RIKA CO., LTD. deklarē, ka radioiekārta B2U2K2R atbilst Direktīvai 2014/53/ES.

Pilns ES atbilstības deklarācijas teksts ir pieejams šādā interneta vietnē:

<http://www.tokai-rika.co.jp/pc>

Frekvenču josla: 433.050 - 434.790 MHz

Maksimālā radiofrekvenču jauda: 10mW(ERP)

TOKAI RIKA CO., LTD. niniešzym oświadcza, że typ urządzenia radiowego B2U2K2R jest zgodny z dyrektywą 2014/53/UE.

Pełny tekst deklaracji zgodności UE jest dostępny pod następującym adresem internetowym:

<http://www.tokai-rika.co.jp/pc>

Zakres częstotliwości: 433.050 - 434.790 MHz

Maksymalna moc częstotliwości radiowej: 10mW(ERP)

TOKAI RIKA CO., LTD. lýsir því hér með yfir að fjarskiptatækið af gerð B2U2K2R er í samræmi við tilskipun 2014/53/EU.

Öll ESB-samræmisýfirlýsingin er tiltæk á eftirfarandi vefslóð:

<http://www.tokai-rika.co.jp/pc>

Tíðnisvið: 433.050 - 434.790 MHz

Hámarks útværpsbylgjutíðni: 10mW(ERP)

TOKAI RIKA CO., LTD. erklærer herved at radioutstyrtypen B2U2K2R er i samsvar med direktivet 2014/53/EU.

Hele teksten av EU-samsvarserklæringen kan leses på det følgende nettstedet:

<http://www.tokai-rika.co.jp/pc>

Frekvensbånd: 433.050 - 434.790 MHz
Maksimal radiofrekvensseffekt: 10mW(ERP)

С настоящото TOKAI RIKA CO., LTD. декларира, че този тип радиосъоръжение B2U2K2R е в съответствие с Директива 2014/53/ЕС.

Цялостният текст на ЕС декларацията за съответствие може да се намери на следния интернет адрес:

<http://www.tokai-rika.co.jp/pc>

Радиочестотна лента: 433.050 - 434.790 MHz
Максимална радиочестотна мощност: 10mW(ERP)

Prin prezenta, TOKAI RIKA CO., LTD. declară că tipul de echipamente radio B2U2K2R este în conformitate cu Directiva 2014/53/UE.

Textul integral al declarației UE de conformitate este disponibil la următoarea adresă internet:

<http://www.tokai-rika.co.jp/pc>

Banda de frecvență: 433.050 - 434.790 MHz
Puterea maximă de radiofrecvență: 10mW(ERP)

Ovime TOKAI RIKA CO., LTD. potvrđuje da je radio-oprema tipa B2U2K2R u skladu sa Direktivom 2014/53/EU.

Potpuni tekst EU deklaracije o usaglašenosti dostupan je na slijedećoj internet adresi:

<http://www.tokai-rika.co.jp/pc>

Frekvencijski opseg: 433.050 - 434.790 MHz

Maksimalna radio-frekvencijska snaga: 10mW(ERP)

Me anë të këtyj dokumenti, TOKAI RIKA CO., LTD. deklaroi se tipi i radiopajisjes B2U2K2R është në përputhje me Direktivën 2014/53/EU.

Teksti i plotë i deklaratës së konformitetit të Bashkimit Evropian është i disponueshëm në adresën e mëposhtme të internetit:

<http://www.tokai-rika.co.jp/pc>

Brezi i frekuencës: 433.050 - 434.790 MHz

Fuqia maksimale e radiofrekuencës: 10mW(ERP)

TOKAI RIKA CO., LTD. ovime izjavljuje da je radijska oprema tipa B2U2K2R u skladu s Direktivom 2014/53/EU.

Cjeloviti tekst EU izjave o sukladnosti dostupan je na sljedećoj internetskoj adresi:

<http://www.tokai-rika.co.jp/pc>

Frekvencijski pojas: 433.050 - 434.790 MHz

Maksimalna RF snaga: 10mW(ERP)

Ovim TOKAI RIKA CO., LTD. potvrđuje da je radio-oprema tipa B2U2K2R u skladu sa Direktivom 2014/53/EU.

Potpuni tekst EU deklaracije o usaglašenosti dostupan je na sledećoj internet adresi:

<http://www.tokai-rika.co.jp/pc>

Frekventni opseg: 433.050 - 434.790 MHz

Maksimalna radio-frekventna snaga: 10mW(ERP)

TOKAI RIKA CO., LTD., işbu belgeyle telsiz cihazı türünün B2U2K2R 2014/53/EU nolu Direktif ile uyumlu olduğunu beyan etmektedir.

AB uygunluk beyanının tam metnine aşağıdaki internet adresinden ulaşabilirsiniz:

<http://www.tokai-rika.co.jp/pc>

Frekans bandı: 433.050 - 434.790 MHz

Maksimum radyo frekans gücü: 10mW(ERP)



Address: 3-260 Toyota, Oguchi-cho, Niwa-gun, Aichi 480-0195, Japan

CAUTION
RISK OF EXPLOSION IF BATTERY IS REPLACED
BY AN INCORRECT TYPE.
DISPOSE OF USED BATTERIES ACCORDING
TO THE INSTRUCTIONS



Hereby, TOKAI RIKA CO., LTD. declares that the radio equipment type BG2KV is in compliance with Directive 2014/53/EU.

The full text of the EU declaration of conformity is available at the following internet address:

<http://www.tokai-rika.co.jp/pc>

TOKAI RIKA CO., LTD. vakuuttaa, että radiolaitetyyppi BG2KV on direktiivin 2014/53/EU mukainen.

EU-vaatimustenmukaisuusvakuutuksen täysimittainen teksti on saatavilla seuraavassa internetosoitteessa:

<http://www.tokai-rika.co.jp/pc>

Hierbij verklaar ik, TOKAI RIKA CO., LTD., dat het type radioapparatuur BG2KV conform is met Richtlijn 2014/53/EU.

De volledige tekst van de EU-conformiteitsverklaring kan worden geraadpleegd op het volgende internetadres:

<http://www.tokai-rika.co.jp/pc>

Le soussigné, TOKAI RIKA CO., LTD., déclare que l'équipement radioélectrique du type BG2KV est conforme à la directive 2014/53/UE.

Le texte complet de la déclaration UE de conformité est disponible à l'adresse internet suivante:

<http://www.tokai-rika.co.jp/pc>

Härmed försäkrar TOKAI RIKA CO., LTD. att denna typ av radioutrustning BG2KV överensstämmer med direktiv 2014/53/EU.

Den fullständiga texten till EU-försäkran om överensstämmelse finns på följande webbadress:

<http://www.tokai-rika.co.jp/pc>

Hermed erklærer TOKAI RIKA CO., LTD., at radioudstyrstypen BG2KV er i overensstemmelse med direktiv 2014/53/EU.

EU-overensstemmelseserklæringens fulde tekst kan findes på følgende internetadresse:

<http://www.tokai-rika.co.jp/pc>

Hiermit erklärt TOKAI RIKA CO., LTD., dass der Funkanlagentyp BG2KV der Richtlinie 2014/53/EU entspricht.

Der vollständige Text der EU-Konformitätserklärung ist unter der folgenden Internetadresse verfügbar:

<http://www.tokai-rika.co.jp/pc>

Με την παρούσα ο/η TOKAI RIKA CO., LTD., δηλώνει ότι ο ραδιοεξοπλισμός BG2KV πληροί την οδηγία 2014/53/ΕΕ.

Το πλήρες κείμενο της δήλωσης συμμόρφωσης ΕΕ διατίθεται στην ακόλουθη ιστοσελίδα στο διαδίκτυο:

<http://www.tokai-rika.co.jp/pc>

Il fabbricante, TOKAI RIKA CO., LTD., dichiara che il tipo di apparecchiatura radio BG2KV è conforme alla direttiva 2014/53/UE.

Il testo completo della dichiarazione di conformità UE è disponibile al seguente indirizzo Internet:

<http://www.tokai-rika.co.jp/pc>

Por la presente, TOKAI RIKA CO., LTD. declara que el tipo de equipo radioeléctrico BG2KV es conforme con la Directiva 2014/53/UE.

El texto completo de la declaración UE de conformidad está disponible en la dirección Internet siguiente:

<http://www.tokai-rika.co.jp/pc>

O(a) abaixo assinado(a) TOKAI RIKA CO., LTD. declara que o presente tipo de equipamento de rádio BG2KV está em conformidade com a Diretiva 2014/53/UE.

O texto integral da declaração de conformidade está disponível no seguinte endereço de Internet:

<http://www.tokai-rika.co.jp/pc>

B'dan, TOKAI RIKA CO., LTD., niddikjara li dan it-tip ta' tagħmir tar-radju BG2KV huwa konformi mad-Direttiva 2014/53/UE.

It-test kollu tad-dikjarazzjoni ta' konformità tal-UE huwa disponibbli f'dan l-indirizz tal-Internet li gej:

<http://www.tokai-rika.co.jp/pc>

Käesolevaga deklareerib TOKAI RIKA CO., LTD., et käesolev raadioseadme tüüp BG2KV vastab direktiivi 2014/53/EL nõuetele.

ELi vastavusdeklaratsiooni täielik tekst on kättesaadav järgmisel internetiaadressil:

<http://www.tokai-rika.co.jp/pc>

TOKAI RIKA CO., LTD. igazolja, hogy a BG2KV típusú rádióberendezés megfelel a 2014/53/EU irányelvnek.

Az EU-megfelelőségi nyilatkozat teljes szövege elérhető a következő internetes címen:

<http://www.tokai-rika.co.jp/pc>

TOKAI RIKA CO., LTD. týmto vyhlasuje, že rádiové zariadenie typu BG2KV je v súlade so smernicou 2014/53/EÚ.

Úplné EÚ vyhlásenie o zhode je k dispozícii na tejto internetovej adrese:

<http://www.tokai-rika.co.jp/pc>

Tímto TOKAI RIKA CO., LTD. prohlašuje, že typ rádiového zařízení BG2KV je v souladu se směrnicí 2014/53/EU.

Úplné znění EU prohlášení o shodě je k dispozici na této internetové adrese:

<http://www.tokai-rika.co.jp/pc>

TOKAI RIKAI CO., LTD. potrjuje, da je tip radijske opreme BG2KV skladen z Direktivo 2014/53/EU.

Celotno besedilo izjave EU o skladnosti je na voljo na naslednjem spletnem naslovu:

<http://www.tokai-rika.co.jp/pc>

Aš, TOKAI RIKAI CO., LTD., patvirtinu, kad radijo įrenginių tipas BG2KV atitinka Direktyvą 2014/53/ES.

Visas ES atitikties deklaracijos tekstas prieinamas šiuo interneto adresu:

<http://www.tokai-rika.co.jp/pc>

Ar šio TOKAI RIKAI CO., LTD. deklarė, ka radioiekārta BG2KV atbilst Direktīvai 2014/53/ES.

Pilns ES atbilstības deklarācijas teksts ir pieejams šādā interneta vietnē:

<http://www.tokai-rika.co.jp/pc>

TOKAI RIKAI CO., LTD. niniejszym oświadcza, że typ urządzenia radiowego BG2KV jest zgodny z dyrektywą 2014/53/UE.

Pełny tekst deklaracji zgodności UE jest dostępny pod następującym adresem internetowym:

<http://www.tokai-rika.co.jp/pc>

TOKAI RIKAI CO., LTD. lýsir því hér með yfir að fjarskiptatækið af gerð BG2KV er í samræmi við tilskipun 2014/53/EU.

Öll ESB-samræmisýfirlýsingin er tiltæk á eftirfarandi vefslóð:

<http://www.tokai-rika.co.jp/pc>

TOKAI RIKA CO., LTD. erklærer herved at radioutstyrtypen BG2KV er i samsvar med direktivet 2014/53/EU.

Hele teksten av EU-samsvarserklæringen kan leses på det følgende nettstedet:

<http://www.tokai-rika.co.jp/pc>

С настоящото TOKAI RIKA CO., LTD. декларира, че този тип радиосъоръжение BG2KV е в съответствие с Директива 2014/53/ЕС.

Цялостният текст на ЕС декларацията за съответствие може да се намери на следния интернет адрес:

<http://www.tokai-rika.co.jp/pc>

Prin prezenta, TOKAI RIKA CO., LTD. declară că tipul de echipamente radio BG2KV este în conformitate cu Directiva 2014/53/UE.

Textul integral al declarației UE de conformitate este disponibil la următoarea adresă internet:

<http://www.tokai-rika.co.jp/pc>

Ovime TOKAI RIKA CO., LTD. potvrđuje da je radio-oprema tipa BG2KV u skladu sa Direktivom 2014/53/EU.

Potpuni tekst EU deklaracije o usaglašenosti dostupan je na slijedećoj internet adresi:

<http://www.tokai-rika.co.jp/pc>

Me anë të këtij dokumenti, TOKAI RIKA CO., LTD. deklaron se tipi i radiopajisjes BG2KV është në përputhje me Direktivën 2014/53/EU.

Teksti i plotë i deklarimit të konformitetit të Bashkimit Evropian është i disponueshëm në adresën e mëposhtme të internetit:

<http://www.tokai-rika.co.jp/pc>

TOKAI RIKA CO., LTD. ovime izjavljuje da je radijska oprema tipa BG2KV u skladu s Direktivom 2014/53/EU.

Cjeloviti tekst EU izjave o sukladnosti dostupan je na sljedećoj internetskoj adresi:

<http://www.tokai-rika.co.jp/pc>

Ovim TOKAI RIKA CO., LTD. potvrđuje da je radio-oprema tipa BG2KV u skladu sa Direktivom 2014/53/EU.

Potpuni tekst EU deklaracije o usaglašenosti dostupan je na sledećoj internet adresi:

<http://www.tokai-rika.co.jp/pc>

TOKAI RIKA CO., LTD., işbu belgeyle telsiz cihazı türünün BG2KV 2014/53/EU nolu Direktif ile uyumlu olduğunu beyan etmektedir.

AB uygunluk beyanının tam metnine aşağıdaki internet adresinden ulaşabilirsiniz:

<http://www.tokai-rika.co.jp/pc>



Address: 3-260 Toyota, Oguchi-cho, Niwa-gun, Aichi 480-0195, Japan

Receiver Category (EN300 220): 2

**ПРЕДУПРЕЖДЕНИЕ****■ Предупреждение относительно электромагнитных помех**

- Лицам с имплантированными кардиостимуляторами, кардиостимуляторами ресинхронизационной терапии или кардиодефибрилляторами не следует находиться рядом с антеннами интеллектуальной системы доступа и пуска без ключа. (→стр.184)

Радиоволны могут негативно повлиять на работу таких устройств. При необходимости функцию доступа можно отключить. Обратитесь к дилеру Toyota за подробной информацией, такой как частота радиоволн и синхронизация излучаемых радиоволн. Затем проконсультируйтесь с врачом о необходимости отключения функции доступа.

- Людям, пользующимся какими-либо другими электрическими медицинскими устройствами, помимо имплантированных кардиостимуляторов, кардиостимуляторов ресинхронизационной терапии или кардиодефибрилляторов, следует проконсультироваться с изготовителем этих устройств о том, каким образом радиоволны влияют на работу таких устройств. Радиоволны могут неожиданно влиять на работу таких медицинских устройств.

Обратитесь к дилеру Toyota за подробной информацией об отключении функции доступа.

Передние сиденья

Процедура регулировки

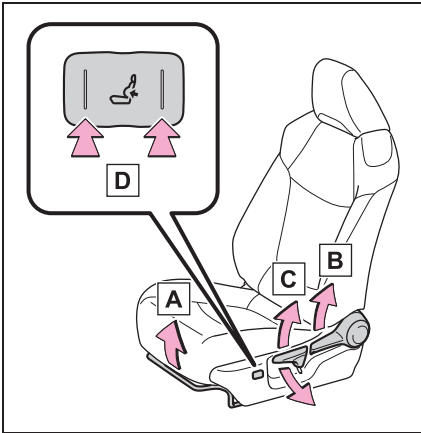

- A** Рычаг регулировки положения сиденья
- B** Рычаг регулировки угла наклона спинки сиденья
- C** Рычаг регулировки вертикальной высоты* (только со стороны водителя)
- D** Переключатель регулировки поясничной опоры* (только со стороны водителя)

*: При наличии

**ПРЕДУПРЕЖДЕНИЕ**

■ При регулировке положения сиденья

- Во время регулировки положения сиденья следите за тем, чтобы другие пассажиры не были травмированы движущимся сиденьем.

- Во избежание травм не размещайте руки под сиденье или рядом с движущимися частями. Пальцы или ладони могут быть зажаты механизмом сиденья.

- Обязательно оставьте достаточно места около ног, чтобы они не застряли.

■ Регулировка сиденья

- Будьте осторожны, чтобы сиденье не ударило пассажиров или багаж.
- Для того чтобы снизить риск соскальзывания поясной части ремня во время столкновения, не откидывайте сиденье больше, чем это необходимо. Если сиденье наклонено слишком сильно, поясная часть ремня может соскользнуть с бедер, с силой надавить на живот или шею, и может сдавить плечевую часть ремня, увеличивая риск серьезной травмы или смерти в случае аварии. Нельзя производить регулировку во время движения, так как сиденье может случайно сдвинуться, и водитель может потерять управление автомобилем.

- После регулировки сиденья убедитесь в том, что оно надежно зафиксировано.

**ВНИМАНИЕ**

■ При регулировке переднего сиденья

При регулировке переднего сиденья убедитесь, что подголовник не касается обивки потолка. В противном случае подголовник и обивка потолка могут быть повреждены.

Задние сиденья (складного типа)*

*: При наличии

Спинки задних сидений можно сложить.

Складывание спинок задних сидений

- 1 Сдвиньте передние сиденья вперед. (→стр.213)
- 2 Сложите задний подлокотник. (при наличии) (→стр.522)
- 3 Сложите замок ремня безопасности заднего центрального сиденья.

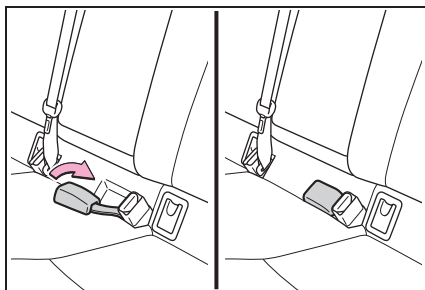

- 4 Опустите подголовники максимально вниз. (→стр.216)
- 5 Сложите спинку сиденья, нажимая на кнопку фиксатора спинки сиденья.

Спинку каждого сиденья можно сложить

отдельно.

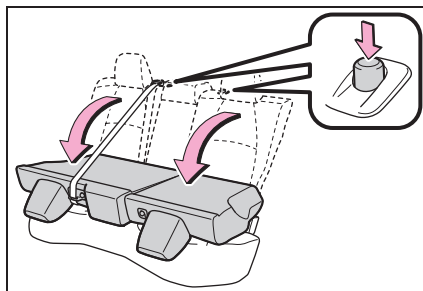

⚠ ПРЕДУПРЕЖДЕНИЕ

Соблюдайте следующие меры предосторожности. Пренебрежение ими может привести к серьезной травме или смерти.

■ При складывании спинок задних сидений

- Не складывайте спинки сидений во время движения.
- Остановите автомобиль на ровной поверхности, затяните стояночный тормоз и переключите рычаг переключения передач в положение P (бесступенчатая трансмиссия) или N (механическая коробка передач).
- Не допускайте проезда пассажира на сложенной спинке сиденья или в багажнике.
- Не позволяйте детям забираться в багажник.
- При складывании спинок задних сидений будьте осторожны, чтобы не прищемить руку.
- Отрегулируйте положение передних сидений, прежде чем складывать спинки задних сидений, чтобы передние сиденья не мешали спинкам задних сидений при их складывании.

**ПРЕДУПРЕЖДЕНИЕ**

■ После возврата спинки заднего сиденья в вертикальное положение

● После регулировки спинки сиденья слегка толкните ее вперед и назад, чтобы убедиться в надежности ее фиксации.

Если спинка сиденья не зафиксирована надежно, будет видна красная метка на кнопке разблокировки спинки сиденья. Убедитесь в том, что красная метка не видна.

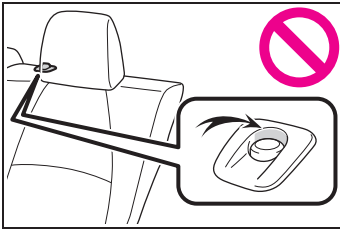

● Следите за тем, чтобы ремни безопасности не перекрутились и не были зажаты спинкой сиденья.

Если ремень безопасности будет зажат между удерживающим крючком спинки сиденья и защелкой, это может повредить ремень безопасности.

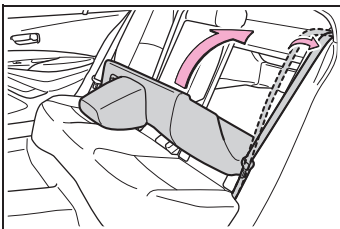
**ВНИМАНИЕ**

■ Когда спинка правого сиденья сложена

Убедитесь, что груз в увеличенном багажнике не повредит обмотку ремня безопасности заднего центрального сиденья.

Подголовники

Подголовники имеются на всех сиденьях.

**ПРЕДУПРЕЖДЕНИЕ**

■ Меры предосторожности при использовании подголовников

Соблюдайте следующие меры предосторожности относительно подголовников. Пренебрежение ими может привести к серьезной травме или смерти.

- Используйте подголовники, предназначенные для каждого соответствующего сиденья.
- Всегда регулируйте подголовники в правильном положении.
- После регулировки подголовников потяните их вниз и убедитесь, что они надежно зафиксированы.
- Не ездите на автомобиле со снятыми подголовниками.

Регулировка подголовника

■ Передние сиденья

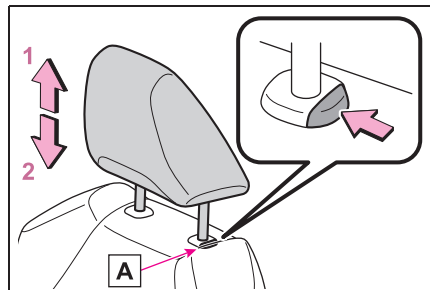

1 Вверх

Потяните подголовники вверх.

2 Вниз

Нажмите на подголовник вниз, удерживая нажатой кнопку фиксатора **A**.

■ Задние крайние сиденья (регулируемого типа)

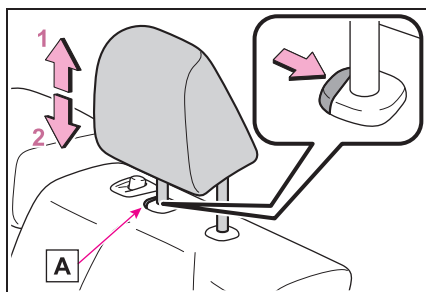

1 Вверх

Потяните подголовники вверх.

2 Вниз

Нажмите на подголовник вниз, удерживая нажатой кнопку фиксатора **A**.

■ Регулировка высоты подголовников (передние сиденья)

Убедитесь, что подголовники отрегулированы таким образом, что их центр находится на линии верхних кончиков ваших ушей.

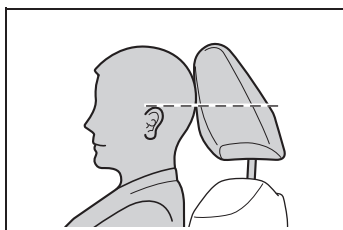

Снятие подголовников

■ Передние сиденья

Потяните подголовник вверх, нажимая на кнопку фиксатора **A**.

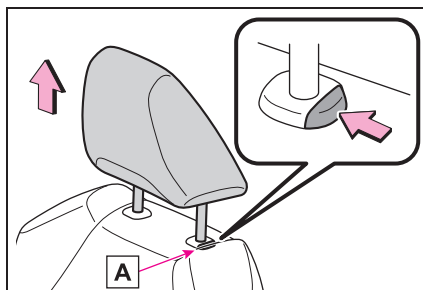

■ Задние крайние сиденья (регулируемого типа)

Потяните подголовник вверх, нажимая на кнопку фиксатора **A**.

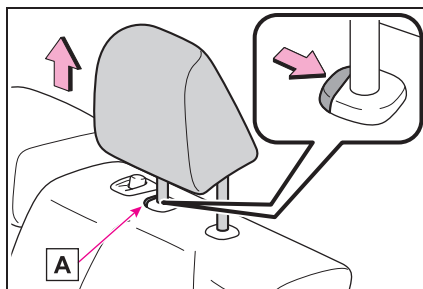

Установка подголовников

■ Передние сиденья

Совместите подголовники и установочные отверстия и надавите на них до фиксации.

Нажмите и удерживайте кнопку фиксатора **A** при опускании подголовника.

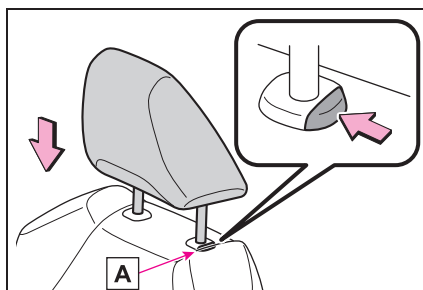

■ Задние крайние сиденья (регулируемого типа)

Совместите подголовники и установочные отверстия и надавите на них до фиксации.

Нажмите и удерживайте кнопку фиксатора **A** при опускании подголовника.

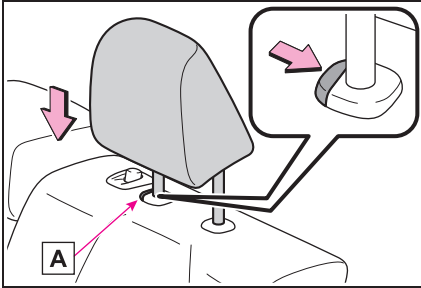

Рулевое колесо

Процедура регулировки

- 1 Удерживайте рулевое колесо и потяните рычаг вниз.

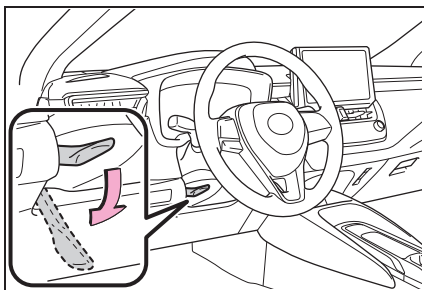

- 2 Отрегулируйте рулевое колесо в наиболее удобном положении, передвигая его по горизонтали и по вертикали.

После регулировки потяните рычаг вверх, чтобы зафиксировать рулевое колесо.

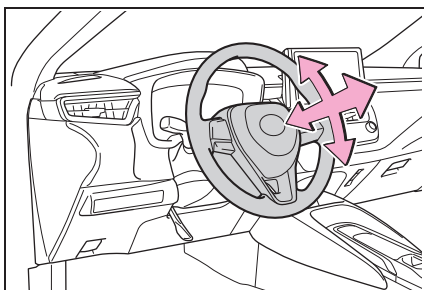

ПРЕДУПРЕЖДЕНИЕ

Предостережение во время движения

Не регулируйте рулевое колесо во время движения.

Во время выполнения этой операции водитель может не справиться с управлением автомобилем и попасть в аварию, что может привести к серьезной травме или смерти.

После регулировки рулевого колеса

Убедитесь, что рулевое колесо надежно зафиксировано.

В противном случае рулевое колесо может внезапно повернуться, что может привести к аварии с серьезными или смертельными травмами. Кроме того, звуковой сигнал может не прозвучать, если рулевое колесо не зафиксировано надежно.

Звуковой сигнал

Для подачи звукового сигнала

нажмите на значок  или рядом с ним.

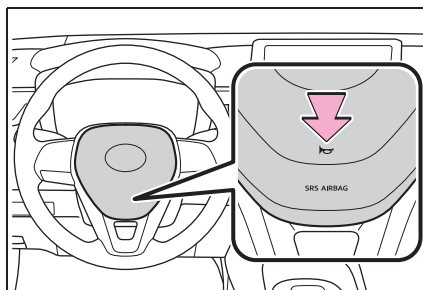

Внутреннее зеркало заднего вида

Положение внутреннего зеркала заднего вида можно отрегулировать для достаточного обзора назад.

Регулировка высоты внутреннего зеркала заднего вида

Высоту внутреннего зеркала заднего вида можно настроить согласно вашей позе во время вождения.

Отрегулируйте высоту внутреннего зеркала заднего вида, передвигая его вверх и вниз.

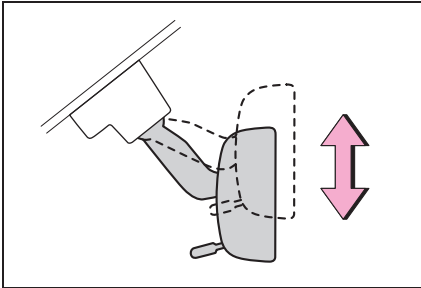

ПРЕДУПРЕЖДЕНИЕ

Предостережение во время движения

Не регулируйте положение зеркала во время движения.

Это может привести к неправильному управлению автомобилем и стать причиной аварии, что может привести к серьезной травме или смерти.

Функция затемнения

- ▶ Затемняющееся внутреннее зеркало заднего вида с механическим затемнением

Отраженный свет фар движущихся сзади автомобилей можно уменьшить с помощью рычага.

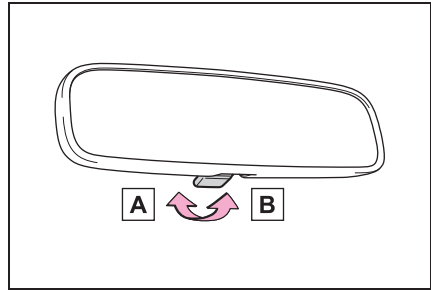

A Обычное положение

B Положение затемнения

- ▶ Внутреннее зеркало заднего вида с автоматическим затемнением

В зависимости от уровня яркости фар движущихся сзади автомобилей отраженный свет автоматически уменьшается.

Изменение режима функции автоматического затемнения
Включение/выключение

Когда функция автоматического затемнения находится в режиме ON, горит индикатор **A**. Данная функция будет переключаться в режим ON каждый раз при повороте замка запуска двигателя в положение ON.

Нажатие на кнопку переключает функцию в режим выключения. (Индикатор **A** также погаснет.)

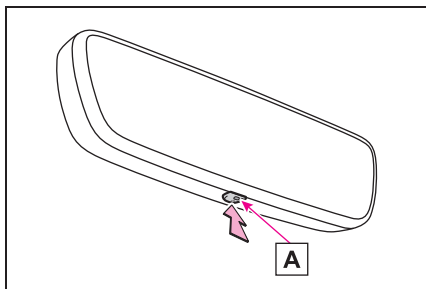

- Во избежание ошибки датчика (автомобили с внутренним зеркалом заднего вида с автоматическим затемнением)

Для того чтобы обеспечить правильную работу датчиков, не дотрагивайтесь до них и не накрывайте их.

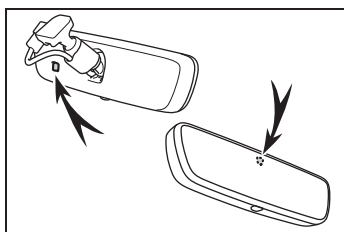

Наружные зеркала заднего вида

Положение внутреннего зеркала заднего вида можно отрегулировать для достаточного обзора назад.

⚠ ПРЕДУПРЕЖДЕНИЕ

■ Важные моменты во время движения

При движении автомобиля соблюдайте следующие меры предосторожности. Пренебрежение ими может привести к потере контроля над автомобилем и стать причиной аварии, грозящей серьезными травмами или смертью.

- Не регулируйте зеркала во время движения.
- Не начинайте движение со сложенными зеркалами.
- Перед началом движения наружные зеркала водителя и переднего пассажира должны быть разложены и правильно отрегулированы.

Процедура регулировки

- 1 Для того чтобы выбрать зеркало для регулировки, поверните переключатель.

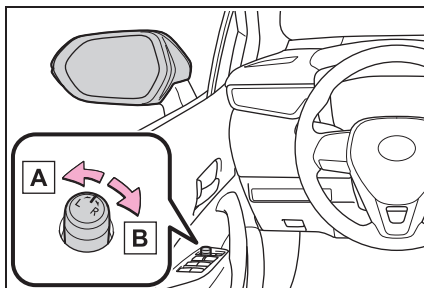

A Левое

В Правое

- 2 Для того чтобы отрегулировать зеркало, управляйте переключателем.

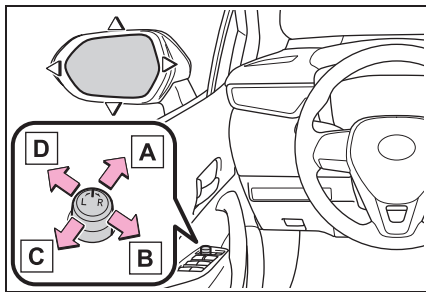
**A** Вверх**B** Правое**C** Вниз**D** Левое

■ Угол наклона зеркала можно регулировать, когда

Замок запуска двигателя находится в положении ACC или ON.

■ При запотевании зеркал (автомобили с обогревателями наружных зеркал заднего вида)

Наружные зеркала заднего вида можно очистить с помощью обогревателей зеркал. Включите обогреватель заднего стекла, чтобы включить обогреватели наружных зеркал заднего вида. (→стр.495, 502)

**ПРЕДУПРЕЖДЕНИЕ**

■ Когда работают обогреватели зеркал (автомобили с обогревателями наружных зеркал заднего вида)

Не дотрагивайтесь до поверхностей зеркал заднего вида, так как они могут быть горячими и стать причиной ожога.

Складывание и раскладывание зеркал

► Механический тип

Толкните зеркальный элемент назад, в направлении задней части автомобиля.

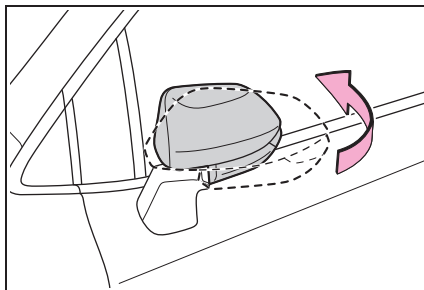

► Тип с электроприводом

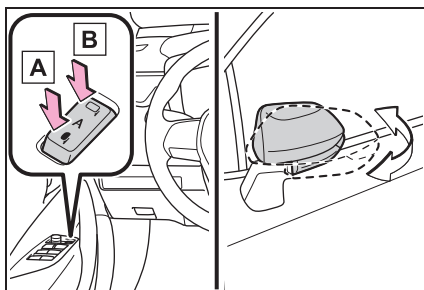
**A** Складывает зеркала**B** Раскладывает зеркала

Автомобили с автоматическим режимом: Установка переключателя складывания наружных зеркал заднего вида в нейтральное положение настраивает зеркала в автоматическом режиме. В автоматическом режиме складывание или раскладывание зеркал происходит в зависимости от блокировки/разблокировки дверей.

■ **Использование автоматического режима в холодную погоду (автомобили с автоматическим режимом)**

Когда автоматический режим используется в холодную погоду, наружное зеркало заднего вида может примерзнуть, и автоматическое складывание и раскладывание может не работать. В этом случае удалите лед и снег с наружного зеркала, а затем либо управляйте зеркалом с помощью ручного режима, либо сдвиньте зеркало рукой.

■ **Индивидуальная настройка**

Некоторые функции можно настроить индивидуально. (→стр.662)



ПРЕДУПРЕЖДЕНИЕ

■ **При перемещении зеркала**

Во избежание травмы или повреждения зеркала будьте осторожны, чтобы не зажать руку зеркалом во время его регулировки.

Электростеклоподъемники

Опускание и подъем электростеклоподъемников

Электростеклоподъемники можно опустить или поднять, используя переключатели.

Управление переключателем перемещает стекла следующим образом:

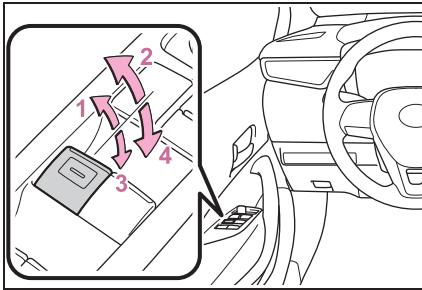

- 1 Закрывание
- 2 Подъем одним нажатием *
- 3 Открывание
- 4 Опускание одним нажатием *

*: Для того чтобы остановить движение стекла в промежуточном положении, управляйте переключателем в противоположном направлении.

■ Электростеклоподъемниками можно управлять, когда

Замок запуска двигателя находится в положении ON.

■ Управление электростеклоподъемниками после выключения двигателя

Электростеклоподъемники можно включить примерно на 45 секунд после поворота замка запуска двигателя в положение ACC или OFF. Однако ими нельзя управлять при любой открытой передней двери.

■ Функция защиты от заземления

Если между стеклом и рамой попадает предмет во время подъема стекла, движение стекла прекращается, и затем оно немного опускается.

■ Функция защиты от захвата

Если предмет захватывается между дверью и стеклом во время опускания стекла, его движение прекращается.

■ Когда стекло опускается или поднимается

Когда функция защиты от заземления или функция защиты от захвата работает неправильно или стекло двери не удается полностью опустить или поднять, выполните следующие действия с помощью переключателя управления электростеклоподъемником этой двери.

- Остановите автомобиль. Когда замок запуска двигателя находится в положении ON, в течение 4 секунд с момента включения функции защиты от заземления или функции защиты от захвата, непрерывно нажимайте на переключатель управления электростеклоподъемником в направлении подъема или опускания одним нажатием, чтобы можно было опустить и поднять стекло.

- Если стекло двери не удастся опустить и поднять даже при выполнении указанных выше действий, выполните следующую процедуру для инициализации функции.

- 1 Поверните замок запуска двигателя в положение ON.
- 2 Потяните и удерживайте переключатель управления электростеклоподъемником в положении подъема одним нажатием и полностью поднимите стекло двери.
- 3 Отпустите переключатель управления электростеклоподъемником на мгновение, снова оттягивайте его в направлении подъема одним нажатием и удерживайте его в этом положении приблизительно 6 секунд или более.

- 4 Нажмите и удерживайте переключатель управления электростеклоподъемником в направлении опускания одним нажатием. После полного опускания стекла двери продолжайте удерживать этот переключатель еще 1 секунду или более.
- 5 Отпустите переключатель управления электростеклоподъемником на мгновение, возобновите нажатие на переключатель в направлении опускания одним нажатием и удерживайте его в этом положении приблизительно 4 секунды или более.
- 6 Потяните и удерживайте переключатель управления электростеклоподъемником в положении подъема одним нажатием еще раз. После полного подъема стекла двери продолжайте удерживать переключатель еще 1 секунду или более.

Если вы отпустили переключатель во время движения стекла, начните сначала. Если стекло возвращается назад и не может быть полностью поднято или опущено, проверьте автомобиль у дилера Toyota.

■ Работа стеклоподъемников, связанная с блокировкой дверей

- Автомобили без интеллектуальной системы доступа и пуска без ключа: Электростеклоподъемники могут опускаться и подниматься с помощью ключа.* (→стр.176)
Автомобили с интеллектуальной системой доступа и пуска без ключа: Электростеклоподъемники могут опускаться и подниматься с помощью механического ключа.* (→стр.635)
 - Электростеклоподъемники можно опускать и поднимать с помощью беспроводного пульта дистанционного управления.* (→стр.175)
- *: Данные настройки следует индивидуально выполнить у дилера Toyota.

■ Индивидуальная настройка

Некоторые функции можно настроить индивидуально. (→стр.662)



ПРЕДУПРЕЖДЕНИЕ

Соблюдайте следующие меры предосторожности. Пренебрежение ими может привести к серьезной травме или смерти.

■ Подъем стекол

- Водитель несет ответственность за все операции с электростеклоподъемниками, включая операции для пассажиров. Во избежание случайного выполнения операции, особенно ребенком, не позволяйте детям управлять электростеклоподъемниками. Существует вероятность захвата частей тела детей и других пассажиров электростеклоподъемниками. Кроме того, при поездке с ребенком рекомендуется использовать переключатель блокировки стекол. (→стр.225)
- Проверьте, что никому из пассажиров не будет грозить защемление какой-либо части тела во время подъема или опускания стекла.

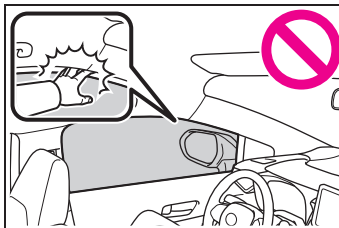



ПРЕДУПРЕЖДЕНИЕ

- При использовании беспроводного пульта дистанционного управления, ключа или механического ключа и при управлении электростеклоподъемниками управляйте электростеклоподъемником после проверки отсутствия возможности заземления частей тела пассажиров стеклом. Также не позволяйте ребенку управлять стеклом с помощью беспроводного пульта дистанционного управления, ключа или механического ключа. Существует вероятность захвата частей тела детей и других пассажиров электростеклоподъемниками.
 - При выходе из автомобиля выключите замок запуска двигателя, возьмите ключ и выйдите из автомобиля вместе с ребенком. Возможно случайное выполнение операции из-за шалости и т.д., которое может привести к несчастному случаю.
- **Функция защиты от заземления**
- Никогда не пытайтесь преднамеренно проверить работоспособность функции защиты от заземления с помощью какой-либо части тела.
 - Функция защиты от заземления может не сработать, если что-либо будет зажато непосредственно перед полным подъемом стекла. Следите за тем, чтобы никакая часть вашего тела не была заземлена стеклом.
- **Функция защиты от захвата**
- Никогда не пытайтесь преднамеренно проверить работоспособность функции защиты от захвата с помощью какой-либо части тела или одежды.

- Функция защиты от захвата может не сработать, если что-либо будет захвачено непосредственно перед полным опусканием бокового стекла. Следите за тем, чтобы не захватить какую-либо часть тела или одежду стеклом.

Предотвращение случайного срабатывания (переключатель блокировки стекол)

Эту функцию можно использовать для того, чтобы предотвратить случайное опускание или подъем пассажирских стекол детьми.

Нажмите переключатель.

Загорится индикатор **A**, а пассажирские стекла блокируются.

Стекла пассажиров можно опустить и поднять с помощью переключателя со стороны водителя, даже если включен переключатель блокировки.

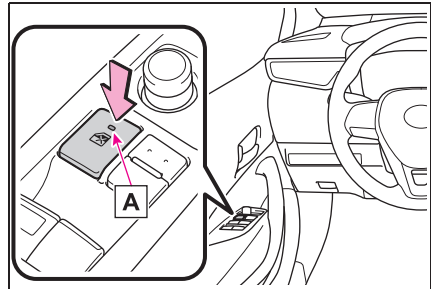

■ Электростеклоподъемниками можно управлять, когда

Замок запуска двигателя находится в положении ON.

■ Когда отсоединена аккумуляторная батарея

Переключатель блокировки стекол отключен. При необходимости нажмите переключатель блокировки стекол после повторного подключения аккумуляторной

батареи.

Потолочный люк*

*: При наличии

Используйте верхние переключатели, чтобы открыть и закрыть потолочный люк, а также отрегулировать угол его наклона.

Управление потолочным люком

■ Открывание и закрывание

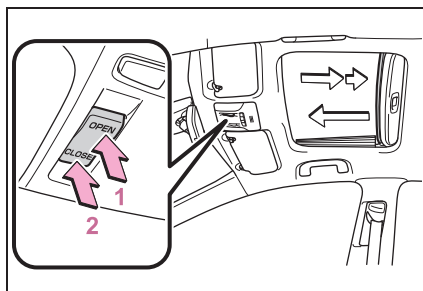

1 Открывает потолочный люк*

Потолочный люк останавливается, немного не доходя до полностью открытого положения, чтобы уменьшить шум ветра. Для того чтобы открыть потолочный люк полностью, снова нажмите переключатель.

2 Закрывает потолочный люк*

*: Слегка нажмите на любую сторону переключателя электропривода потолочного люка, чтобы остановить потолочный люк в промежуточном положении.

■ Наклон вверх и вниз

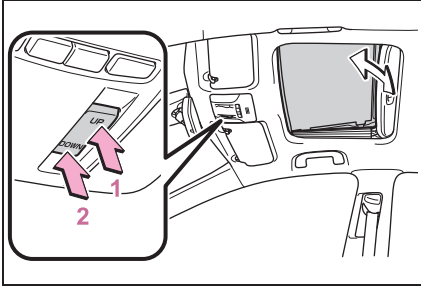

- 1 Наклоняет потолочный люк вверх*
- 2 Наклоняет потолочный люк вниз*

*: Слегка нажмите на любую сторону переключателя электропривода потолочного люка, чтобы остановить потолочный люк в промежуточном положении.

■ Потолочным люком можно управлять, когда

Замок запуска двигателя находится в положении ON.

■ Управление потолочным люком после выключения двигателя

Потолочный люк можно включить примерно на 45 секунд после поворота замка запуска двигателя в положение ACC или OFF. Однако им нельзя управлять при открытой любой передней двери.

■ Функция защиты от защемления

Если во время закрывания или наклона потолочного люка вниз между люком и рамой обнаруживается предмет, движение автоматически останавливается, и люк слегка открывается.

■ Солнцезащитная шторка

Солнцезащитную шторку можно открывать и закрывать вручную. Однако при открывании потолочного люка солнцезащитная шторка откроется автоматически.

■ Работа потолочного люка, связанная с блокировкой дверей

- Автомобили без интеллектуальной системы доступа и пуска без ключа: Потолочный люк можно открывать и закрывать с помощью ключа.* (→стр.176)
Автомобили с интеллектуальной системой доступа и пуска без ключа: Потолочный люк можно открыть и закрыть, используя механический ключ.* (→стр.635)
- Потолочный люком можно открывать и закрывать с помощью беспроводного пульта дистанционного управления.* (→стр.175)

*: Данные настройки следует индивидуально выполнить у дилера Toyota.

■ Когда потолочный люк не закрывается надлежащим образом

Выполните следующую процедуру:

- 1 Остановите автомобиль.
- 2 Нажмите и удерживайте переключатель "CLOSE".*

Потолочный люк закроется, вновь откроется, а затем приостановится приблизительно на 10 секунд. Затем он закроется снова и остановится в полностью закрытом положении.

- 3 Проверьте, что потолочный люк полностью закрыт, и отпустите переключатель.

*: Если переключатель был отпущен несвоевременно, процедуру придется начать сначала.

Если потолочный люк полностью не закрывается даже после корректного выполнения действия, описанного выше, проверьте автомобиль у дилера Toyota.

■ Если потолочный люк не перемещается надлежащим образом

Если потолочный люк не открывается или не закрывается правильно, либо функция автоматического открывания не работает, выполните следующую процедуру

инициализации.

- 1 Остановите автомобиль.
- 2 Нажмите и удерживайте переключатель “DOWN”.*

Потолочный люк остановится в положении наклона вверх. После этого он откроется, закроется, наклонится вверх, вниз и остановки в полностью закрытом положении.

- 3 Проверьте, что потолочный люк полностью остановился, и отпустите переключатель.

*: Если вы отпустили переключатель во время движения потолочного люка, начните процедуру сначала.

Если после правильного выполнения описанных выше процедур потолочный люк все еще открывается или закрывается неправильно, либо функция автоматического открывания не работает, проверьте автомобиль у дилера Toyota.

■ Индивидуальная настройка

Некоторые функции можно настроить индивидуально. (→стр.662)



ПРЕДУПРЕЖДЕНИЕ

Соблюдайте следующие меры предосторожности. Пренебрежение ими может привести к серьезной травме или смерти.

■ Открывание потолочного люка

- Не разрешайте никому из пассажиров высовывать руки или голову из автомобиля во время движения.
- Не садитесь на потолочный люк.

■ Открывание и закрывание потолочного люка

- Водитель несет ответственность за открывание и закрывание потолочного люка. Во избежание случайного выполнения действия, особенно ребенком, не позволяйте детям управлять потолочным люком. Существует вероятность захвата частей тела детей и других пассажиров потолочным люком.
- Проверьте, что при закрывании или открывании потолочного люка ни один пассажир не высунул в люк какую-либо часть тела.

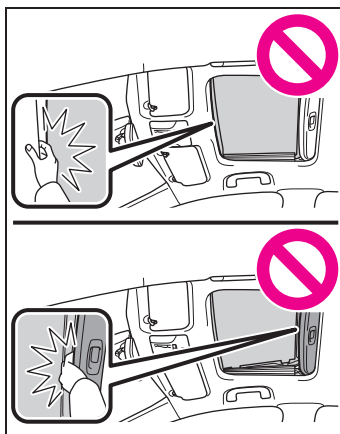

- При использовании беспроводного пульта дистанционного управления, ключа или механического ключа и при управлении потолочным люком управляйте потолочным люком после проверки отсутствия возможности защемления частей тела пассажиров люком. Также не позволяйте ребенку управлять потолочным люком с помощью беспроводного пульта дистанционного управления, ключа или механического ключа. Существует вероятность захвата частей тела детей и других пассажиров потолочным люком.

**ПРЕДУПРЕЖДЕНИЕ**

- При выходе из автомобиля выключите замок запуска двигателя, возьмите ключ и выйдите из автомобиля вместе с ребенком. Возможно случайное выполнение операции из-за шалости и т.д., которое может привести к несчастному случаю.
- **Функция защиты от заземления**
- Никогда не пытайтесь преднамеренно проверить работоспособность функции защиты от заземления с помощью какой-либо части тела.
- Функция защиты от заземления может не сработать, если что-либо будет зажато непосредственно перед полным закрыванием потолочного люка. Кроме того, функция защиты от заземления не рассчитана на работу, пока выполняется нажатие на переключатель электропривода люка. Следите за тем, чтобы пальцы и т.д. не были зажаты.

4-1. Перед началом движения

Управление автомобилем ... 233

Груз и багаж..... 241

Буксировка прицепа..... 242

4-2. Техника вождения

Замок запуска двигателя
(зажигание) (автомобили без
интеллектуальной системы
доступа и пуска без ключа)
..... 243

Замок запуска двигателя
(зажигание) (автомобили с
интеллектуальной системой
доступа и пуска без ключа)
..... 245

Бесступенчатая трансмиссия
..... 250

Механическая коробка передач
..... 253

Рычаг переключателя
указателей поворота 256

Стояночный тормоз 257

Электрический стояночный
тормоз 258

Система удержания тормозов
..... 261

4-3. Управление фонарями и стеклоочистителями

Переключатель фар головного
света..... 264

Система автоматического
включения дальнего света
..... 267

Переключатель
противотуманных фар 270

Передние стеклоочистители и
омыватель 272

4-4. Дозаправка

Открытие крышки топливного
бака 276

4-5. Использование систем помощи водителю

Toyota Safety Sense..... 278

PCS (система предупреждения столкновения) 289

LTA (система отслеживания дорожной разметки) 298

LDA (система предупреждения о выходе из полосы движения с рулевым управлением) 309

Динамический радарный круиз-контроль с полным скоростным диапазоном ... 318

Динамический радарный круиз-контроль 330

Круиз-контроль..... 341

Ограничитель скорости 344

RSA (система подсказки дорожных знаков) 347

BSM (система контроля мертвых зон) 351

Датчик системы помощи при парковке Toyota 360

Функция системы RCTA (система помощи при выезде задним ходом)/RCTA (система предупреждения о пересечении потока сзади) 368

Система PKSB (система вспомогательного торможения при парковке) 373

Система вспомогательного торможения при парковке (для неподвижных объектов) 380

Система вспомогательного торможения при парковке (для автомобилей, движущихся сзади) 387

S-IPA (простая система интеллектуальной парковки) 391

Селектор режимов движения 420

Системы помощи водителю 421

4-6. Советы по вождению

Советы по вождению зимой 428

Советы по экологичному вождению..... 431

Управление автомобилем

Для того чтобы обеспечить безопасность движения, необходимо соблюдать следующие процедуры:

Техника вождения

■ Пуск двигателя

→стр.243, 245

■ Вождение

- ▶ Бесступенчатая трансмиссия
 - 1 Нажав на педаль тормоза, переключите рычаг переключения передач в положение D. (→стр.250)
 - 2 Отпустите стояночный тормоз. (→стр.257, 258)
 - 3 Для ускорения автомобиля постепенно отпускайте педаль тормоза и плавно выжимайте педаль акселератора.
- ▶ Механическая коробка передач
 - 1 Выжмите педаль сцепления и переключите рычаг переключения передач в положение 1. (→стр.253)
 - 2 Отпустите стояночный тормоз. (→стр.257, 258)
 - 3 Постепенно отпускайте педаль сцепления. Одновременно с этим плавно нажимайте педаль акселератора, чтобы автомобиль начал движение.

■ Остановка

- ▶ Бесступенчатая трансмиссия
 - 1 Нажмите на педаль тормоза, когда рычаг переключения передач находится в положении D.
 - 2 При необходимости затяните стояночный тормоз.

Если автомобиль требуется остановить на длительное время, переключите рычаг переключения передач в положение P. (→стр.250)

- ▶ Механическая коробка передач
 - 1 Выжимая педаль сцепления, одновременно выжимайте педаль тормоза.
 - 2 При необходимости затяните стояночный тормоз.

Если автомобиль требуется остановить на длительное время, переключите рычаг переключения передач в положение N. (→стр.253)

■ Парковка автомобиля

- ▶ Бесступенчатая трансмиссия
 - 1 Когда рычаг переключения передач находится в положении D, нажмите на педаль тормоза для полной остановки автомобиля.
 - 2 Затяните стояночный тормоз (→стр.257,258) и переключите рычаг переключения передач в положение P. (→стр.250)

Проверьте, что индикатор стояночного тормоза горит.

- 3 Автомобили без интеллектуальной системы доступа и пуска без ключа: Для того чтобы выключить двигатель,

поверните замок запуска двигателя в положение OFF. Автомобили с интеллектуальной системой доступа и пуска без ключа: Нажмите замок запуска двигателя, чтобы выключить двигатель.

- 4 Медленно отпустите педаль тормоза.
- 5 Заблокируйте дверь, убедившись, что ключ находится у вас.

При парковке на склоне заблокируйте колеса по необходимости.

- ▶ Механическая коробка передач
 - 1 Выжимая педаль сцепления, одновременно выжимайте педаль тормоза.
 - 2 Затяните стояночный тормоз. (→стр.257, 258)

Проверьте, что индикатор стояночного тормоза горит.

- 3 Переключите рычаг переключения передач в положение N. (→стр.253)

При парковке на склоне установите рычаг переключения передач в положение 1 или R и по мере необходимости заблокируйте колеса.

- 4 Автомобили без интеллектуальной системы доступа и пуска без ключа: Для того чтобы выключить двигатель, поверните замок запуска двигателя в положение OFF. Автомобили с интеллектуальной системой доступа и пуска без ключа: Нажмите замок запуска двигателя, чтобы выключить двигатель.

- 5 Медленно отпустите педаль тормоза.
- 6 Заблокируйте дверь, убедившись, что ключ находится у вас.

■ Начало движения на крутом подъеме

- ▶ Бесступенчатая трансмиссия
 - 1 Убедитесь в том, что стояночный тормоз затянут, и переключите рычаг переключения передач в положение D.

Срабатывает система помощи при трогании на склоне. (→стр.421)

- 2 Плавно нажмите на педаль акселератора.
 - 3 Отпустите стояночный тормоз.
- ▶ Механическая коробка передач
 - 1 Убедитесь, что стояночный тормоз затянут, и переключите рычаг переключения передач в положение 1.

Срабатывает система помощи при трогании на склоне. (→стр.421)

- 2 Слегка выжимайте педаль акселератора и одновременно плавно отпускайте педаль сцепления.
- 3 Отпустите стояночный тормоз.

■ Движение во время дождя

- Ведите машину осторожно, так как во время дождя видимость снижается, стекла могут запотевать, а дорога становится скользкой.
- Ведите автомобиль с осторожностью, когда начинается дождь, потому что в это время дорожное покрытие будет особенно скользким.
- Не управляйте автомобилем на высокой

скорости при движении по скоростной автомагистрали в дождь, так как между шинами и дорожным покрытием может образоваться слой воды, из-за чего возможна неправильная работа рулевого управления и тормозной системы.

■ Количество оборотов двигателя во время движения (автомобили с бесступенчатой трансмиссией)

Количество оборотов двигателя может повыситься при следующих обстоятельствах. Это происходит из-за автоматического управления включением повышенных или пониженных передач в соответствии с условиями вождения. Это не указывает на внезапное ускорение.

- Движение автомобиля рассматривается как движение вверх или вниз по склону
- Когда отпущена педаль акселератора
- Когда педаль тормоза выжата при выбранном спортивном режиме

■ Ограничение мощности двигателя (система тормозной коррекции)

- При одновременном нажатии на педаль тормоза и педаль акселератора мощность двигателя может быть ограничена.
- Автомобили с дисплеем системы контроля параметров движения: Сигнальная лампа системы тормозной коррекции загорается, пока система работает. Автомобили с многофункциональным информационным дисплеем: Предупреждающее сообщение отображается на многофункциональном информационном дисплее во время работы системы.

■ Ограничение внезапного пуска (система управления началом движения (автомобили с бесступенчатой трансмиссией))

- Когда выполняется следующее необычное действие, мощность двигателя может быть ограничена.
- Когда рычаг переключения передач переключается из R в D, D в R, N в R, P в D или из P в R (D включает M) при

нажатой педали акселератора, предупреждающее сообщение отображается на многофункциональном информационном дисплее. Если на многофункциональном информационном дисплее отображается предупреждающее сообщение, прочитайте его и следуйте инструкциям.

- Когда педаль акселератора нажимается слишком сильно, в то время как автомобиль движется задним ходом.
- Пока срабатывает система управления началом движения, может быть трудно выехать на автомобиле из грязи или свежего снега. В этом случае отключите систему TRC (→стр.422), чтобы выключить систему управления началом движения и выехать из грязи или свежего снега.

■ Обкатка нового автомобиля Toyota

Для того чтобы продлить срок службы вашего автомобиля, рекомендуем соблюдать следующие меры предосторожности:

- Первые 300 км (км):
Избегайте резких остановок.
- Первые 800 км (км):
Не буксируйте прицеп.
- Первые 1000 км (км):
 - Избегайте движения на слишком высокой скорости.
 - Избегайте резких ускорений.
 - Не ездите постоянно на пониженных передачах.
 - Не ездите с постоянной скоростью в течение длительного времени.

■ Управление автомобилем в зарубежных странах

Соблюдайте законодательные требования страны касательно регистрации автомобиля и убедитесь в пригодности местного топлива. (→стр.651)



ПРЕДУПРЕЖДЕНИЕ

Соблюдайте следующие меры предосторожности.

Пренебрежение ими может привести к серьезной травме или смерти.

■ Начиная движение на автомобиле (автомобили с бесступенчатой трансмиссией)

Всегда держите ногу на педали тормоза во время остановки при включенном двигателе. Это предотвратит самопроизвольное движение автомобиля.

■ Во время движения автомобиля

- Перед началом движения ознакомьтесь с расположением педалей тормоза и акселератора во избежание нажатия на неправильную педаль.
- Случайное нажатие на педаль акселератора вместо педали тормоза приведет к резкому ускорению автомобиля, которое может стать причиной аварии.
- Поворот тела назад при выполнении маневра задним ходом затрудняет управление педалями. Будьте внимательны при нажатии на педали.
- Убедитесь, что вы сохраняете правильную для вождения позу даже при небольших передвижениях автомобиля. Это позволит вам нажимать на педали тормоза и акселератора надлежащим образом.
- Нажимайте на педаль тормоза правой ногой. Нажатие на педаль тормоза левой ногой может увеличить время реакции в экстремальной ситуации и привести к аварии.

- Не ездите по воспламеняемым материалам и не останавливайте автомобиль вблизи них. Выхлопная система и выхлопные газы могут быть очень горячими. При нахождении воспламеняемых материалов рядом с горячими деталями может возникнуть пожар.

- Не выключайте двигатель во время обычного движения. Выключение двигателя во время движения не приведет к потере рулевого управления или управления тормозами, но усилители этих систем работать не будут. Это затруднит управление и торможение, поэтому вам следует съехать с дороги и остановить автомобиль, как только представится безопасная возможность сделать это. Однако в экстренных ситуациях, таких, когда остановить автомобиль обычным образом невозможно: →стр.587

- Используйте торможение двигателем (включив пониженную передачу) для сохранения безопасной скорости во время движения вниз с крутого холма. Постоянное использование тормозов может привести к их перегреву и уменьшению эффективности торможения. (→стр.250, 253)

- Не регулируйте положение рулевого колеса, сиденья, внутреннего или наружных зеркал заднего вида во время движения. Это может привести к потере управления автомобилем.

- Всегда следите за тем, чтобы руки, голова и другие части тел пассажиров не высывались наружу.

■ При движении по скользкой дороге

- Резкое торможение, ускорение и изменение направления движения могут вызвать пробуксовку шин и снизить ваши возможности управления автомобилем.



ПРЕДУПРЕЖДЕНИЕ

- Резкое ускорение, торможение двигателем, вызванное переключением передач или изменением количества оборотов двигателя, может привести к скольжению автомобиля.
 - После проезда через лужу слегка выжмите педаль тормоза, чтобы убедиться в нормальной работе тормозов. Мокрые тормозные колодки могут мешать нормальной работе тормозов. Если колодки намокли только на одной стороне автомобиля так, что нарушилось их нормальное функционирование, это может помешать работе рулевого управления.
- **При переключении рычага переключения передач**
- Автомобили с бесступенчатой трансмиссией: Не допускайте отката автомобиля назад, пока выбрано положение движения вперед, или отката вперед, пока рычаг переключения передач находится в положении R. Это может привести к самопроизвольному выключению двигателя, слабому торможению или недостаточной управляемости и стать причиной аварии или повреждения автомобиля.
 - Автомобили с бесступенчатой трансмиссией: Не переключайте рычаг переключения передач в положение P во время движения автомобиля. Это может повредить коробку передач и привести к потере управления автомобилем.
 - Не переключайте рычаг переключения передач в положение R, когда автомобиль движется вперед. Это может повредить коробку передач и привести к потере управления автомобилем.

- Не переключайте рычаг переключения передач в положение движения вперед во время движения автомобиля назад. Это может повредить коробку передач и привести к потере управления автомобилем.
 - Перемещение рычага переключения передач в положение N, когда автомобиль движется, приведет к отсоединению двигателя от коробки передач. Торможение двигателем недоступно, когда выбрано положение N.
 - Автомобили с бесступенчатой трансмиссией: Будьте внимательны и не переключайте рычаг переключения передач при нажатой педали акселератора. Переключение рычага переключения передач в любые положения, кроме P или N, может привести к неожиданному резкому ускорению автомобиля, что может стать причиной аварии с серьезными или смертельными травмами.
- **Если вы слышите визг или скрежет (признаки износа тормозных колодок)**
- Проверьте и замените тормозные колодки у дилера Toyota как можно быстрее.
- Если тормозные колодки вовремя не заменить, может произойти повреждение тормозных дисков.
- Опасно ездить на автомобиле с превысившим предел износом тормозных колодок и/или дисков.
- **Когда автомобиль стоит**
- Не повышайте количество оборотов двигателя. Если автомобиль движется на любой передаче, отличной от P (бесступенчатая трансмиссия) или N, это может привести к резкому и неожиданному ускорению автомобиля и стать причиной аварии.



ПРЕДУПРЕЖДЕНИЕ

- Автомобили с бесступенчатой трансмиссией: Для того чтобы не допустить аварии в результате отката автомобиля, всегда удерживайте нажатой педаль тормоза при работающем двигателе и при необходимости затягивайте стояночный тормоз.
 - Для того чтобы не допустить аварии в результате отката автомобиля вперед или назад во время остановки на склоне, всегда выжимайте педаль тормоза и при необходимости затягивайте стояночный тормоз.
 - Избегайте повышения оборотов двигателя или разгона на холостом ходу.
Когда автомобиль стоит, разгон двигателя до высоких оборотов может привести к перегреву выхлопной системы. Если поблизости находятся легковоспламеняющиеся материалы, это может стать причиной пожара.
- Когда автомобиль припаркован**
- Не оставляйте в автомобиле, находящемся на солнце, очки, зажигалки, аэрозольные баллоны или банки с газированными напитками. Это может привести к следующему:
 - Газ может вырваться из зажигалки или аэрозольного баллона и привести к пожару.
 - Высокая температура внутри автомобиля может стать причиной деформации или образования трещин на линзах или очках из пластмассы.
 - Банки с газированными напитками могут треснуть, их содержимое может распространиться по салону автомобиля и стать причиной короткого замыкания электрических компонентов автомобиля.

- Не оставляйте зажигалки в автомобиле. Если зажигалка находится в перчаточном ящике или на полу, она может неожиданно вспыхнуть при размещении багажа или при регулировке сиденья, вызвав пожар.
- Не прикрепляйте присоски к ветровому стеклу или другим стеклам. Не размещайте емкости, например, освежители воздуха, на приборной панели или торпедо. Присоски или емкости могут выступить в качестве линз, вызвав пожар.
- Не оставляйте дверь или стекло открытыми, если гнутое стекло покрыто металлизированной пленкой, например, серебристой. Отражающиеся солнечные лучи могут стать причиной того, что стекло выступит в качестве линзы, вызвав пожар.
- Всегда затягивайте стояночный тормоз, устанавливайте рычаг переключения передач в положение Р (автомобили с бесступенчатой трансмиссией), выключайте двигатель и запирайте автомобиль. Не оставляйте автомобиль с включенным двигателем без присмотра.
Если автомобиль припаркован с положением Р рычага переключения передач, а стояночный тормоз не затянут, автомобиль может начать движение, в результате которого существует вероятность аварии.
- Не дотрагивайтесь до выхлопных труб при работающем двигателе или непосредственно после выключения двигателя.
Это может вызвать ожоги.

**ПРЕДУПРЕЖДЕНИЕ****■ Если вы решили вздремнуть в автомобиле**

Всегда выключайте двигатель. В противном случае, если вы случайно переключите рычаг переключения передач или выжмете педаль акселератора, это может стать причиной аварии или пожара из-за сильного перегрева двигателя. Кроме того, если автомобиль припаркован в плохо вентилируемом месте, выхлопные газы могут скапливаться и проникать в салон, что может представлять угрозу здоровью или привести к смерти.

■ При торможении

- Когда тормоза влажные, следует вести автомобиль осторожнее. При влажных тормозах тормозной путь увеличивается; это также может стать причиной неравномерности торможения разных колес автомобиля. Кроме того, стояночный тормоз может хуже удерживать автомобиль.
- Если усилитель тормозного привода не работает, держитесь на достаточном расстоянии от других автомобилей, избегайте холмов или резких поворотов, которые требуют торможения. В этом случае торможение по-прежнему возможно, но для этого к педали тормоза требуется прилагать большее усилие, чем обычно. Длина тормозного пути также увеличится. Тормозную систему требуется незамедлительно отремонтировать.
- Не прокачивайте педаль тормоза, если двигатель заглох. При каждом нажатии на педаль тормоза используется резерв усилителя тормозов.

- Тормозная система состоит из 2 независимых гидравлических систем; если одна из систем выходит из строя, другая продолжает работать. В этом случае на педаль тормоза следует нажимать с большим усилием, чем обычно, и увеличится тормозной путь автомобиля. Тормозную систему требуется незамедлительно отремонтировать.

■ Если автомобиль застрял

Избегайте вращения колес с чрезмерной скоростью, если хотя бы одна из шин находится в воздухе или увязла в песке или грязи и т.д. Это может вызвать повреждение компонентов трансмиссии или привести к рывку автомобиля вперед или назад, и стать причиной аварии.

**ВНИМАНИЕ****■ При движении на автомобиле (автомобили с бесступенчатой трансмиссией)**

- Не выжимайте педали акселератора и тормоза одновременно во время движения, так как это может ограничить мощность двигателя.
- Не используйте педаль акселератора и не выжимайте педали акселератора и тормоза одновременно, чтобы удержать автомобиль на холме.

■ При движении автомобиля (автомобили с механической коробкой передач)

- Не выжимайте педали акселератора и тормоза одновременно во время движения, так как это может ограничить мощность двигателя.
- Не переключайте передачи, пока педаль сцепления не будет полностью выжата. После переключения передачи не отпускайте резко педаль сцепления. Это может повредить сцепление, коробку передач и зубчатые передачи.

**ВНИМАНИЕ**

- Соблюдайте следующие меры предосторожности. Несоблюдение этого требования может привести к чрезмерному преждевременному износу или повреждению сцепления, что может затруднить ускорение и начало движения из положения остановки. Проверьте автомобиль у дилера Toyota.
- Не держите ногу на педали сцепления и нажимайте на нее только при переключении передач. Это может привести к неисправности сцепления.
- Начинайте движение вперед всегда с 1-й передачи. В противном случае можно повредить сцепление.
- Не используйте педаль сцепления для регулировки скорости автомобиля. В противном случае можно повредить сцепление.
- При остановке автомобиля при положении рычага переключения передач в положении, кроме N, обязательно полностью выжимайте педаль сцепления и останавливайте автомобиль с помощью тормозов.
- Не переключайте рычаг переключения передач в положение R, если автомобиль не остановлен полностью. Это может повредить сцепление, коробку передач и зубчатые передачи.

■ **При парковке автомобиля (автомобили с бесступенчатой трансмиссией)**

Всегда затягивайте стояночный тормоз и переключайте рычаг переключения передач в положение P. Несоблюдение этого требования может привести к движению или внезапному ускорению автомобиля при случайном нажатии на педаль акселератора.

■ **Избегайте повреждения деталей автомобиля**

- Не поворачивайте рулевое колесо до упора в обоих направлениях и не удерживайте его в таком положении продолжительное время. Это может привести к повреждению электродвигателя усилителя рулевого управления.
- Во время движения по неровной дороге старайтесь двигаться как можно медленнее, чтобы избежать повреждения колес, днища автомобиля и т.д.

■ **Если во время движения спустила шина**

Когда шина спущена или повреждена, это может стать причиной следующих ситуаций. Крепко держите рулевое колесо и постепенно нажимайте на педаль тормоза, чтобы замедлить движение автомобиля.

- Управление автомобилем может быть затруднено.
- Автомобиль будет издавать необычные звуки или вибрации.
- Поведение автомобиля может быть необычным.

Информация о том, что делать, если спущена шина (→стр.610, 621)

■ **При въезде на затопленные дороги**

Избегайте вождения по дорогам, затопленным после сильного дождя и т.д. Это может привести к следующим серьезным повреждениям автомобиля:

**ВНИМАНИЕ**

- Заглохание двигателя
- Короткое замыкание электрических компонентов
- Повреждение двигателя, вызванное проникновением воды

Если вы двигаетесь по затопленной дороге и автомобиль был залит или застрял в грязи или песке, обязательно посетите дилера Toyota для проверки следующего:

- Работа тормозов
- Изменения количества и качества моторного масла, трансмиссионной жидкости, рабочей жидкости сцепления, масла для дифференциала и т.д.
- Состояние смазочных материалов в подшипниках и соединениях подвески (где возможно) и работа всех соединений, подшипников и т.д.

Груз и багаж

Обратите внимание на следующую информацию о мерах предосторожности при размещении груза, грузоподъемности и допустимой массе груза:

**ПРЕДУПРЕЖДЕНИЕ****■ Предметы, которые не следует помещать в багажник**

Следующие предметы могут вызвать пожар, если они загружены в багажник:

- Емкости с бензином
- Аэрозольные баллоны

■ Меры предосторожности при хранении

Соблюдайте следующие меры предосторожности. Пренебрежение ими может помешать правильной работе педалей, затруднить обзор водителю; данные предметы также могут ударить водителя или пассажиров и стать причиной аварии.

- Когда это возможно, помещайте груз и багаж в багажник.
- Автомобили с задними сиденьями складного типа: Когда задние сиденья сложены, не размещайте длинномерные предметы непосредственно сзади передних сидений.
- Не помещайте груз или багаж в или на следующие места.
 - У ног водителя
 - На сиденье переднего пассажира или задние сиденья (при укладке предметов друг на друга)
 - В лоток для мелких вещей
 - На приборной панели



ПРЕДУПРЕЖДЕНИЕ

- На торпедо
- Закрепляйте все предметы в пассажирском салоне.
- **Нагрузка и ее распределение**
- Не допускайте перегрузки автомобиля.
- Следите за равномерностью распределения нагрузки. Неправильное распределение нагрузки может вызвать повреждение рулевого управления или тормозной системы, что может стать причиной серьезной травмы или смерти.

Буксировка прицепа (для 1ZR-FE, 2ZR-FE и некоторых автомобилей* с двигателем 1ZR-FAE)

*: Автомобили с задними сиденьями складного типа

Toyota не рекомендует осуществлять буксировку прицепа вашим автомобилем.

Toyota также не рекомендует устанавливать фаркоп или использовать крепежный элемент фаркопа для транспортировки инвалидной коляски, скутера, велосипеда и т.д. Ваш автомобиль не предназначен для буксирования прицепа или использования грузовых приспособлений, установленных на фаркоп.



Замок запуска двигателя (зажигание) (автомобили без интеллектуальной системы доступа и пуска без ключа)

Пуск двигателя

- 1 Проверьте, чтобы был затянут стояночный тормоз. (→стр.257, 258)
- 2 Проверьте, что рычаг переключения передач находится в положении P (бесступенчатая трансмиссия) или N (механическая коробка передач).
- 3 Сильно нажмите на педаль тормоза (бесступенчатая трансмиссия) или педаль сцепления (механическая коробка передач).
- 4 Поверните замок запуска двигателя в положение START, чтобы запустить двигатель.

■ Если двигатель не запускается

Возможно, не отключилась система иммобилайзера двигателя. (→стр.90) Обратитесь к дилеру Toyota.

■ Если не удается выключить замок рулевого вала

При пуске двигателя может показаться, что замок запуска двигателя застрял в положении OFF. Для того чтобы освободить его, поверните ключ, одновременно слегка поворачивая рулевое колесо влево и вправо.

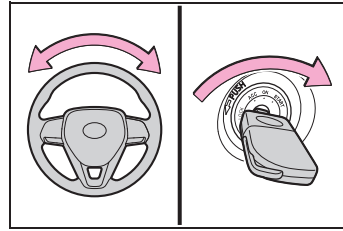

⚠ ПРЕДУПРЕЖДЕНИЕ

■ При пуске двигателя

Всегда запускайте двигатель, сидя на сиденье водителя. Ни при каких обстоятельствах не выжимайте педаль акселератора при пуске двигателя. Это может привести к аварии с серьезными или смертельными травмами.

⚠ ВНИМАНИЕ

■ При пуске двигателя

- Не проворачивайте коленчатый вал двигателя более 30 секунд за одну попытку. Это может привести к перегреву стартера и системы электропроводки.
- Не увеличивайте обороты на холодном двигателе.
- Если становится сложно запустить двигатель или он часто глохнет, незамедлительно проверьте автомобиль у дилера Toyota.

Изменение положений замка запуска двигателя

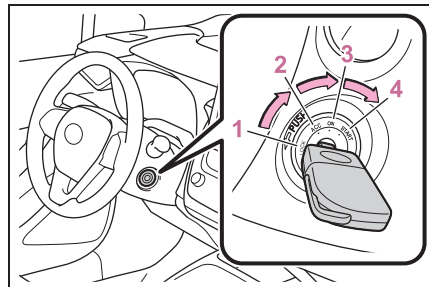

1 OFF (положение “LOCK”)

Рулевое колесо блокируется, после чего можно извлечь ключ. (автомобили с бесступенчатой трансмиссией: Ключ можно извлечь, только когда рычаг переключения передач находится в положении P).

2 ACC (положение “ACC”)

Можно пользоваться некоторыми электрическими компонентами, например, аудиосистемой.

3 ON (положение “ON”)

Можно пользоваться всеми электрическими компонентами.

4 START (положение “START”)

Для пуска двигателя.

■ Поворот ключа из положения ACC в положение OFF

- 1 Переключите рычаг переключения передач в положение P (бесступенчатая трансмиссия) или N (механическая коробка передач).
- 2 Нажмите на ключ и поверните его в положение OFF.

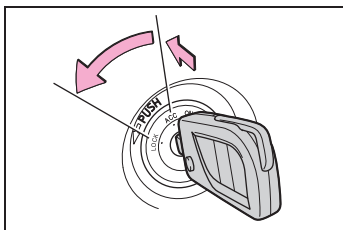

■ Функция напоминания о ключе

Зуммер звучит при открывании двери водителя, пока замок запуска двигателя находится в положении OFF или ACC, чтобы напомнить о необходимости извлечь ключ.

**ПРЕДУПРЕЖДЕНИЕ**

■ Предостережение во время движения

Не поворачивайте замок запуска двигателя в положение OFF во время движения. Если в экстренном случае необходимо выключить двигатель во время движения автомобиля, поворачивайте замок запуска двигателя только в положение ACC, чтобы выключить двигатель. Если двигатель выключится во время движения, это может привести к аварии. (→стр.587)

**ВНИМАНИЕ**

■ Во избежание разрядки аккумуляторной батареи

Не оставляйте замок запуска двигателя в положении ACC или ON на длительный период времени при выключенном двигателе.

Замок запуска двигателя (зажигание) (автомобили с интеллектуальной системой доступа и пуска без ключа)

Если электронный ключ находится при вас, выполнение следующих операций запустит двигатель или изменит режим замка запуска двигателя.

Пуск двигателя

- 1 Проверьте, чтобы был затянут стояночный тормоз. (→стр.257, 258)
- 2 Проверьте, что рычаг переключения передач находится в положении Р (бесступенчатая трансмиссия) или N (механическая коробка передач).
- 3 Сильно нажмите на педаль тормоза (бесступенчатая трансмиссия) или педаль сцепления (механическая коробка передач).

 и сообщение будут отображаться на многофункциональном информационном дисплее. Если оно не отображается, двигатель невозможно запустить.

- 4 Кратковременно и сильно нажмите на замок запуска двигателя.

При управлении замком запуска двигателя достаточно одного короткого четкого нажатия. Не требуется нажимать и удерживать замок.

Двигатель будет проворачивать коленчатый вал, пока не запустится, или

в течение 30 секунд в зависимости от того, что займет меньше времени.

Продолжайте нажимать на педаль тормоза (бесступенчатая трансмиссия) или педаль сцепления (механическая коробка передач) до полного пуска двигателя.

Двигатель можно запустить из любого режима замка запуска двигателя.

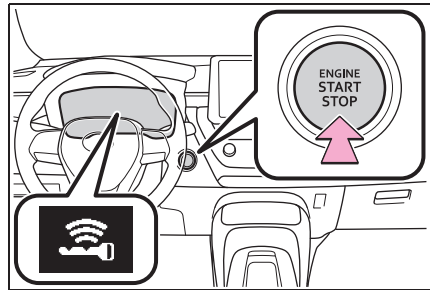

■ Если двигатель не запускается

- Возможно, не отключилась система иммобилайзера двигателя. (→стр.90) Обратитесь к дилеру Toyota.
- Если на многофункциональном информационном дисплее отображается сообщение, связанное с началом движения, прочитайте его и следуйте инструкциям.

■ Если элемент питания разряжен

Двигатель не удастся запустить с помощью интеллектуальной системы доступа и пуска без ключа. См. раздел стр.637 для перезапуска двигателя.

■ Полная разрядка элемента питания электронного ключа

→стр.573

■ Условия, негативно влияющие на работу

→стр.186

■ Примечания по работе функции доступа

→стр.187

■ Функция блокировки рулевого вала

- После того, как замок запуска двигателя

был выключен, а затем открылись и закрылись двери автомобиля, рулевое колесо будет заблокировано вследствие срабатывания функции замка рулевого вала. При повторной манипуляции замком запуска двигателя произойдет автоматическое выключение замка рулевого вала.

- Когда не удастся выключить блокировку рулевого вала, "Нажмите ENGINE, поворачивая рул. колесо в любом направлении" будет отображаться на многофункциональном информационном дисплее. Кратковременно и сильно нажмите замок запуска двигателя, одновременно поворачивая рулевое колесо влево и вправо.

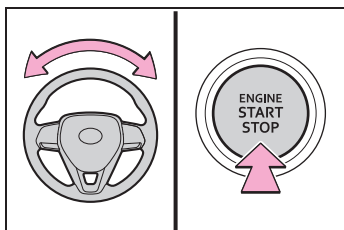

- Во избежание перегрева электродвигателя замка рулевого вала его работа может быть ненадолго приостановлена, если несколько раз включить и выключить двигатель в течение короткого промежутка времени. В этом случае воздержитесь от манипуляций замком запуска двигателя. Примерно через 10 секунд работа электродвигателя замка рулевого вала возобновится.

■ Элемент питания электронного ключа

→стр.573

■ Управление замком запуска двигателя

- Если нажать на замок не кратковременно и не сильно, двигатель может не запуститься или режим замка запуска двигателя может не измениться.
- При попытке перезапустить двигатель сразу после выключения замка запуска двигателя в некоторых случаях двигатель может не запуститься. После

выключения замка запуска двигателя подождите несколько секунд перед повторным пуском двигателя.

■ Индивидуальная настройка

Если интеллектуальная система доступа и пуска без ключа была отключена в индивидуальных настройках, см. раздел стр.635.



ПРЕДУПРЕЖДЕНИЕ

■ При пуске двигателя

Всегда запускайте двигатель, сидя на сиденье водителя. Ни при каких обстоятельствах не выжимайте педаль акселератора при пуске двигателя. Это может привести к аварии с серьезными или смертельными травмами.

■ Предостережение во время движения

Если во время движения автомобиля обнаружена неисправность двигателя, не пытайтесь заблокировать или открыть двери до полной остановки автомобиля. Срабатывание замка рулевого вала в данной ситуации может привести к аварии с серьезными или смертельными травмами.



ВНИМАНИЕ

■ При пуске двигателя

- Не увеличивайте обороты на холодном двигателе.
- Если становится сложно запустить двигатель или он часто глохнет, незамедлительно проверьте автомобиль у дилера Toyota.

■ Признаки неисправности замка запуска двигателя

Если кажется, что замок запуска двигателя выполняет некоторые действия не так, как обычно, например, замок слегка заедает, это может быть неисправностью. Незамедлительно обратитесь к дилеру Toyota.

Выключение двигателя

▶ Бесступенчатая трансмиссия

- 1 Полностью остановите автомобиль.
- 2 Затяните стояночный тормоз (→стр.257, 258) и переключите рычаг переключения передач в положение P.

Проверьте, что индикатор стояночного тормоза горит.

- 3 Нажмите замок запуска двигателя.

Двигатель выключится, и погаснет дисплей панели приборов.

- 4 Отпустите педаль тормоза и проверьте, что “Вспомог.” или “Зажиг.вкл” не отображается на многофункциональном информационном дисплее.

▶ Механическая коробка передач

- 1 Полностью остановите автомобиль.
- 2 Затяните стояночный тормоз. (→стр.257, 258)

Проверьте, что индикатор стояночного тормоза горит.

- 3 Переключите рычаг переключения передач в положение N. (→стр.253)
- 4 Нажмите замок запуска двигателя.

Двигатель выключится, и погаснет дисплей панели приборов.

- 5 Отпустите педаль тормоза и проверьте, что “Вспомог.” или “Зажиг.вкл” не отображается на

многофункциональном информационном дисплее.



ПРЕДУПРЕЖДЕНИЕ

■ Выключение двигателя в экстренном случае

- Если во время движения автомобиля необходимо выключить двигатель в экстренном случае, нажмите и удерживайте замок запуска двигателя более 2 секунд или выполните подряд 3 или более кратковременных нажатия. (→стр.587)

Однако не касайтесь замка запуска двигателя во время движения, за исключением экстренных случаев. Выключение двигателя во время движения не приведет к потере рулевого управления или управления тормозами, но усилители этих систем работать не будут. Это затруднит управление и торможение, поэтому вам следует съехать с дороги и остановить автомобиль, как только предоставится безопасная возможность сделать это.

- Если замок запуска двигателя используется, пока автомобиль движется, предупреждающее сообщение появится на многофункциональном информационном дисплее, и прозвучит зуммер.

- Автомобили с бесступенчатой трансмиссией: Для перезапуска двигателя после его экстренного выключения переключите рычаг переключения передач в положение N и затем нажмите на замок запуска двигателя.

- Автомобили с механической коробкой передач: Для перезапуска двигателя после его экстренного выключения нажмите на педаль сцепления и затем нажмите на замок запуска двигателя.

Изменение режимов замка запуска двигателя

Режимы можно изменять при нажатии на замок запуска двигателя при опущенной педали тормоза (бесступенчатая трансмиссия) или педали сцепления (механическая коробка передач). (Режим изменяется при каждом нажатии на переключатель).

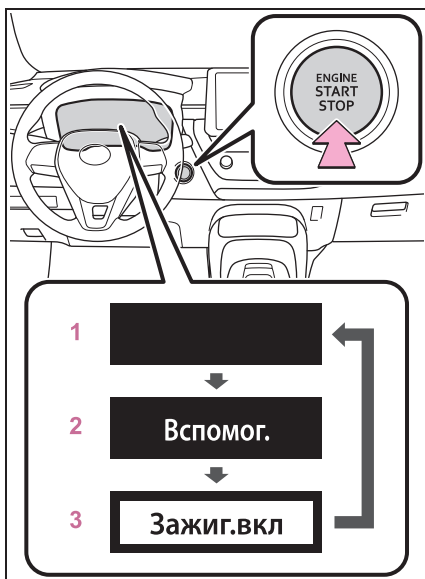

1 OFF*

Можно пользоваться лампами аварийной сигнализации.

2 ACC

Можно пользоваться некоторыми электрическими компонентами, например, аудиосистемой.

“Вспомог.” появится на многофункциональном информационном дисплее.

3 ON

Можно пользоваться всеми электрическими компонентами.

“Зажиг.вкл” появится на многофункциональном информационном дисплее.

*: Автомобили с бесступенчатой трансмиссией: Если рычаг переключения передач находится не в положении Р при выключении двигателя, замок запуска двигателя будет повернут в положение ACC, а не выключен.

■ Функция автоматического отключения питания

Бесступенчатая трансмиссия: Если автомобиль более 20 минут находится с включенным положением ACC или более часа с включенным положением ON (двигатель выключен), а рычаг переключения передач находится в положении Р, замок запуска двигателя автоматически выключится. Однако эта функция не может полностью предотвратить разрядку аккумуляторной батареи. Не оставляйте автомобиль с замком запуска двигателя в положении ACC или ON на длительное время, когда двигатель выключен.

Механическая коробка передач: Если автомобиль более 20 минут находится с включенным положением ACC или более часа в положении ON (двигатель выключен), замок запуска двигателя автоматически выключится. Однако эта функция не может полностью предотвратить разрядку аккумуляторной батареи. Не оставляйте автомобиль с замком запуска двигателя в положении ACC или ON на длительное время, когда двигатель выключен.



ВНИМАНИЕ

■ Во избежание разрядки аккумуляторной батареи

● Не оставляйте замок запуска двигателя в положении ACC или ON на длительный период времени при выключенном двигателе.

**ВНИМАНИЕ**

- Если “Вспомог.” или “Зажиг.вкл” отображается на многофункциональном информационном дисплее, замок запуска двигателя не выключен. Выходите из автомобиля после выключения замка запуска двигателя.

Выключение двигателя, когда рычаг переключения передач находится в положении, отличном от Р (автомобили с бесступенчатой трансмиссией)

Если двигатель выключается, когда рычаг переключения передач находится не в положении Р, замок запуска двигателя не будет выключен, а будет повернут в положение АСС. Для того чтобы выключить замок, выполните следующую процедуру:

- 1 Проверьте, чтобы был затянута стояночный тормоз.
- 2 Переключите рычаг переключения передач в положение Р.
- 3 Проверьте, что “Вспомог.” отображается на многофункциональном информационном дисплее, и нажмите на замок запуска двигателя, кратковременно и сильно.
- 4 Проверьте, что “Вспомог.” или “Зажиг.вкл” на многофункциональном

информационном дисплее не горят.

**ВНИМАНИЕ**

■ Во избежание разрядки аккумуляторной батареи

Не выключайте двигатель, когда рычаг переключения передач находится не в положении Р. Если при выключении двигателя рычаг переключения передач находится в другом положении, замок запуска двигателя не будет выключен, а будет вместо этого повернут в режим АСС. Если оставить автомобиль в положении АСС, может произойти разрядка аккумуляторной батареи.

Бесступенчатая трансмиссия*

*: При наличии

Выберите включенную передачу в зависимости от вашей цели и ситуации.

Назначение включенной передачи и функции

Включенная передача	Цели или функции
P	Парковка автомобиля/пуск двигателя
R	Движение задним ходом
N	Нейтраль (Условие, при котором питание не передается)
D	Обычное движение*
M	Движение в 7-скоростном спортивном секвентальном режиме shiftmatic (→стр.252)

*: Для того чтобы эффективнее расходовать топливо и снизить шум, переключите рычаг переключения передач в положение D для обычного движения.

■ **Во время движения, когда активирован круиз-контроль, динамический радарный круиз-контроль или динамический радарный круиз-контроль с полным скоростным диапазоном (при наличии)**

Даже при переключении режима движения в спортивный режим с целью включения торможения двигателем торможение двигателем не включится, поскольку не будет выключен круиз-контроль,

динамический радарный круиз-контроль или динамический радарный круиз-контроль с полным скоростным диапазоном. (→стр.420)

■ **Ограничение внезапного пуска (система управления началом движения)**

→стр.235

■ **G AI-SHIFT (при наличии)**

G AI-SHIFT автоматически выбирает подходящую передачу для спортивного вождения согласно действиям водителя и условиям движения. G AI-SHIFT включается автоматически, когда рычаг переключения передач находится в положении D и спортивный режим выбирается для режима движения. (Выбор режима, кроме спортивного режима, или переключение рычага переключения передач в положение M отменяет данную функцию).

■ **После подзарядки/повторного подключения аккумуляторной батареи**

→стр.640



ПРЕДУПРЕЖДЕНИЕ

■ **При движении по скользкой дороге**

Избегайте резкого нажатия на педаль акселератора или внезапного переключения передач. Резкие изменения при торможении двигателем могут привести к заносу или скольжению автомобиля и, как результат, к аварии.

Переключение рычага переключения передач



←: Пока замок запуска двигателя находится в положении ON и нажимается педаль тормоза*, переключите рычаг переключения передач, нажимая на кнопку разблокировки переключения на ручке управления переключениями.

↔: Переключите рычаг переключения передач, нажимая на кнопку разблокировки переключения на ручке управления переключениями.

←: Переключите рычаг переключения передач в обычном режиме.

При переключении рычага переключения передач между положениями P и D убедитесь, что автомобиль полностью остановлен, а педаль тормоза нажата.

*: Для обеспечения возможности переключения из положения P педаль тормоза должна быть нажата, прежде

чем будет нажата кнопка разблокировки переключения. Если сначала нажимается кнопка разблокировки переключения, блокировка переключения сохранится.

■ Система блокировки переключения

Система блокировки переключения создана для предотвращения случайного срабатывания рычага переключения передач при начале движения. Рычаг переключения передач можно переключить из положения P, только когда замок запуска двигателя находится в положении ON и нажимается педаль тормоза.

■ Если рычаг переключения передач не удастся переключить из положения P

Сначала проверьте, нажимается ли педаль тормоза.

Если невозможно переключить рычаг переключения передач при нажатой педали тормоза, это может обозначать неисправность системы блокировки переключения передач. Незамедлительно проверьте автомобиль у дилера Toyota. Следующие действия можно использовать в качестве экстренной меры для того, чтобы убедиться в том, что рычаг переключения передач можно переключать.

Выключение блокировки переключения:

- 1 Затяните стояночный тормоз.
- 2 Выключите замок запуска двигателя.
- 3 Нажмите на педаль тормоза.
- 4 Приподнимите крышку плоской отверткой или подобным инструментом.

Во избежание повреждения крышки

оберните наконечник плоской отвертки лентой.

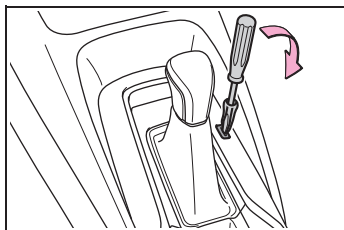

- 5 Нажмите и удерживайте кнопку выключения блокировки переключения передач, а затем нажмите кнопку на ручке управления переключениями.

Рычаг переключения передач можно переключить, когда нажаты обе кнопки.

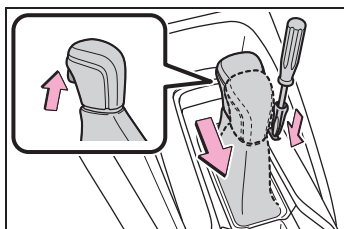

ПРЕДУПРЕЖДЕНИЕ

■ Во избежание аварии при выключении блокировки переключения

Прежде чем нажать на кнопку выключения блокировки переключения, убедитесь, что стояночный тормоз затянут, а педаль тормоза нажата. При случайном нажатии на педаль акселератора вместо педали тормоза, когда нажата кнопка выключения блокировки переключения, а рычаг переключения передач переключается из положения P, автомобиль может случайно начать движение и стать причиной аварии с тяжелыми травмами или смертельным исходом.

Выбор режима движения

→стр.420

Переключение передач в положении М

Для переключения на 7-скоростной спортивный секвентальный режим shiftmatic переключите рычаг переключения передач в положение М. Передачи затем можно выбирать с помощью рычага переключения передач, обеспечивая движение на выбранной вами передаче.

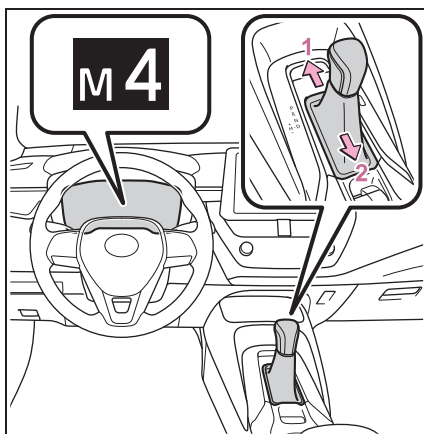

- 1 Включение повышенной передачи
- 2 Включение пониженной передачи

При каждом использовании рычага переключения передач передача изменяется однократно.

Выбранная передача, от M1 до M7, будет отображаться на многофункциональном информационном дисплее.

Однако даже в положении М ступени передач будут автоматически изменяться, если количество оборотов двигателя слишком большое или слишком малое.

■ Функции ступеней передач

- Можно выбрать один из 7 уровней усилия торможения двигателем.

- Более низкая ступень передачи обеспечивает большее тормозное усилие, развиваемое двигателем, чем более высокая ступень передачи; также возрастает количество оборотов двигателя.

■ **Когда при остановке автомобиля рычаг переключения передач находится в положении М**

- Когда автомобиль остановится, коробка передач автоматически понизит передачу до М1.
- После остановки автомобиль начнет движение на передаче М1.
- Когда автомобиль останавливается, коробка передач устанавливается на передачу М1.

■ **Предупреждающий зуммер ограничения включения пониженной передачи**

Для обеспечения безопасности и оптимальных ходовых характеристик включение пониженной передачи может быть иногда ограничено. В некоторых обстоятельствах включение пониженной передачи может быть невозможно даже при управлении рычагом переключения передач. (Зуммер прозвучит дважды).

■ **Если индикатор 7-скоростного спортивного секвентального режима shiftmatic не включается даже после переключения рычага переключения передач в положение М**

Это может указывать на неисправность системы бесступенчатой трансмиссии. Незамедлительно проверьте автомобиль у дилера Toyota.

(В этой ситуации коробка передач будет работать так же, как если бы рычаг переключения передач находился в положении D).

Механическая коробка передач*

*: При наличии

Инструкции по управлению

■ Переключение рычага переключения передач

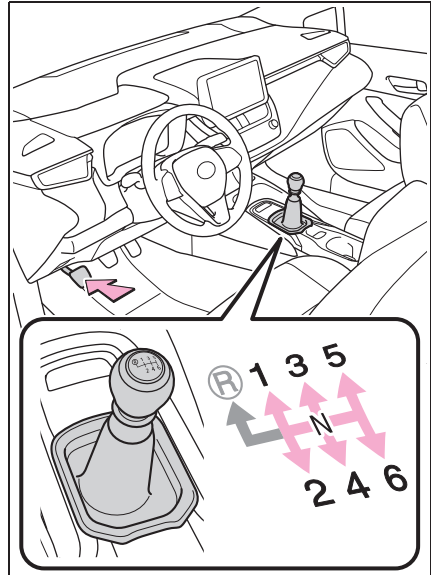

1 Сильно выжмите педаль сцепления.

2 Переключите рычаг переключения передач в требуемое положение.

Обязательно переключайте передачи только последовательно.

3 Постепенно отпускайте педаль сцепления.

Если сложно включить передачу R, переключите рычаг переключения передач в положение N, на мгновение отпустите педаль сцепления и затем повторите попытку.

■ Переключение рычага переключения передач в положение R

Переключите рычаг переключения передач в положение R, потянув его вверх за круглую ручку.

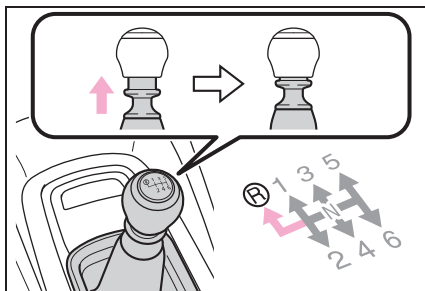

■ Максимально допустимые скорости

Соблюдайте следующие максимально допустимые скорости для каждой передачи, когда необходимо максимальное ускорение.

► Двигатель 1ZR-FE

Включенная передача	Максимальная скорость km/h (км/ч)
1	46 (28)
2	85 (52)
3	124 (77)
4	167 (103)

► Двигатель 1ZR-FAE

Включенная передача	Максимальная скорость km/h (км/ч)
1	51 (31)
2	94 (58)
3	137 (85)
4	185 (115)



ВНИМАНИЕ

■ Во избежание повреждения автомобиля

При переключении передач соблюдайте следующие меры предосторожности. Пренебрежение ими может вызвать повреждение двигателя, механической коробки передач и/или сцепления.

- Переключайте рычаг переключения передач в положение R только при нажатой педали сцепления.

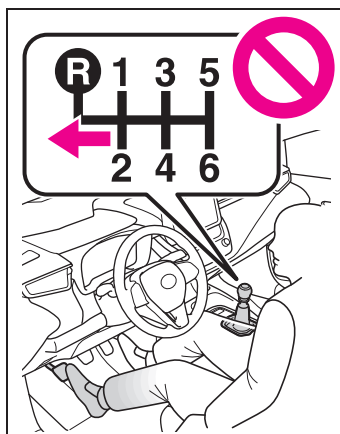

- Не тяните вверх круглую ручку, кроме случаев включения передачи R.
- Переключайте рычаг переключения передач в положение R, только когда автомобиль стоит.
- Держите руку на рычаге переключения передач и удерживайте этот рычаг только при переключении передач.
- Для того чтобы не вызвать чрезмерное увеличение количества оборотов двигателя, обязательно переключайте передачи только последовательно.
- Не отпускайте педаль сцепления внезапно.

Индикатор переключения передач (при наличии)

Индикатор переключения передач предназначен для того, чтобы помочь водителю повысить экономию топлива и снизить выброс выхлопных газов во всем диапазоне работы двигателя.

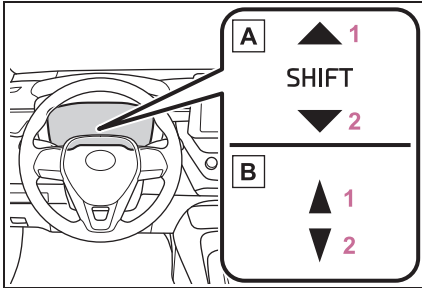

- A** Дисплей системы контроля параметров движения
- B** Многофункциональный информационный дисплей
- 1** Индикатор включения повышенной передачи
- 2** Индикатор включения пониженной передачи

■ Отображение индикатора переключения передач

Индикатор переключения передач может не отображаться, если нога водителя расположена на педали сцепления.



ПРЕДУПРЕЖДЕНИЕ

■ Отображение индикатора переключения передач

Для обеспечения безопасности водитель не должен смотреть только на дисплей. Обращайте внимание на дисплей, когда это безопасно, одновременно принимая во внимание реальный транспортный поток и дорожные условия. Несоблюдение этого правила может привести к аварии.

Рычаг переключателя указателей поворота

Инструкции по управлению

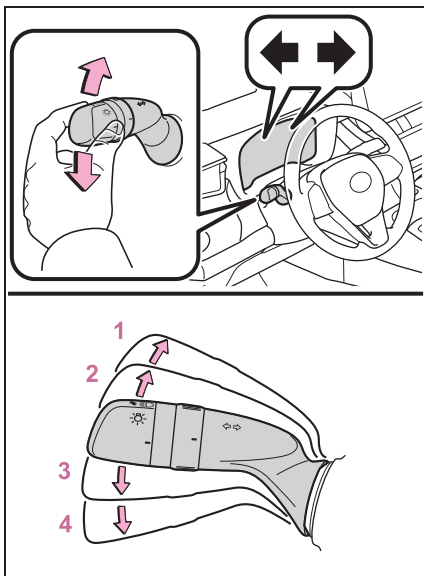

- 1 Поворот направо
- 2 Перестроение в правый ряд (переключите рычаг в промежуточное положение, затем отпустите)

Сигналы правого поворота мигнут 3 раза.

- 3 Перестроение в левый ряд (переключите рычаг в промежуточное положение, затем отпустите)

Сигналы левого поворота мигнут 3 раза.

- 4 Поворот налево

- Если индикатор мигает чаще, чем обычно

Проверьте, не перегорела ли лампа фонаря в передних или задних указателях поворота.

- Индивидуальная настройка

Некоторые функции можно настроить индивидуально. (→стр.662)

- Указателями поворота можно управлять, когда

Замок запуска двигателя находится в положении ON.

Стояночный тормоз*

*: При наличии

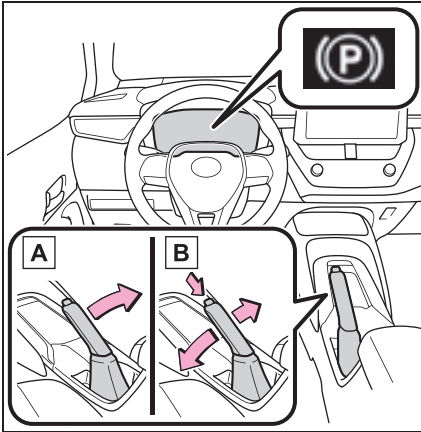
Инструкции по управлению

- A** Для того чтобы затянуть стояночный тормоз, полностью вытяните рычаг стояночного тормоза, нажимая при этом на педаль тормоза.
- B** Для того чтобы отпустить стояночный тормоз, слегка поднимите рычаг и полностью опустите его, нажимая при этом на кнопку.

Парковка автомобиля

→стр.233

Предупреждающий зуммер затянутого стояночного тормоза

Если скорость автомобиля составляет приблизительно 5 km/h (км/ч) или более при затянутом стояночном тормозе, прозвучит зуммер.

“Отпустите стояночный тормоз.” появится на multifunctional информационном дисплее.

Использование в зимний период

→стр.428

**ВНИМАНИЕ****Перед началом движения**

Полностью отпустите стояночный тормоз. Движение автомобиля при включенном стояночном тормозе приведет к перегреву компонентов тормозной системы, что может отрицательно повлиять на эффективность торможения и ускорить износ тормозов.

Электрический стояночный тормоз*

*: При наличии

Стояночный тормоз можно затянуть и отпустить автоматически или вручную.

В автоматическом режиме можно затянуть и отпустить стояночный тормоз автоматически. Кроме того, даже в автоматическом режиме можно затянуть и отпустить стояночный тормоз вручную.

Инструкции по управлению

■ Использование механического режима

Стояночный тормоз можно затянуть и отпустить вручную.

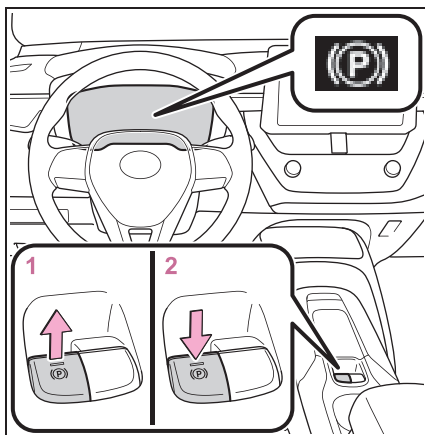

1 Потяните за переключатель, чтобы затянуть стояночный тормоз

Индикатор и лампа стояночного тормоза включатся.

Потяните и удерживайте переключатель

стояночного тормоза в экстренном случае, а также если необходимо управлять стояночным тормозом во время движения.

2 Нажмите на переключатель, чтобы отпустить стояночный тормоз

- Используйте переключатель стояночного тормоза при нажатой педали тормоза.
- С помощью функции автоматического выключения стояночного тормоза можно выключить стояночный тормоз путем нажатия на педаль акселератора. При использовании этой функции медленно нажимайте педаль акселератора.

Убедитесь, что индикатор и лампа стояночного тормоза погасли.

■ Включение автоматического режима

Пока автомобиль стоит, потяните и удерживайте переключатель стояночного тормоза, пока сообщение **A** не появится на многофункциональном информационном дисплее (автомобили с бесступенчатой трансмиссией) или погаснет автоматический индикатор EPB OFF **B** (автомобили с механической коробкой передач)



Когда автоматический режим

включен, стояночный тормоз срабатывает следующим образом.

- ▶ Автомобили с бесступенчатой трансмиссией
- Когда рычаг переключения передач переключается из положения P, стояночный тормоз будет отпущен, а индикатор и лампа стояночного тормоза погаснут.
- Когда рычаг переключения передач переключается в положение P, стояночный тормоз будет затянута, а индикатор и лампа стояночного тормоза включатся.

Управляйте рычагом переключения передач, когда автомобиль стоит, а педаль тормоза нажата.

Стояночный тормоз может не работать автоматически, если рычаг переключения передач переключается быстро.

В этом случае требуется управлять переключателем стояночного тормоза. (→стр.258)

- ▶ Автомобили с механической коробкой передач

Когда двигатель выключен, затягивается стояночный тормоз и включается индикатор и лампа стояночного тормоза.

■ Выключение автоматического режима

Пока автомобиль стоит и нажимается педаль тормоза, нажмите и удерживайте переключатель стояночного тормоза, пока сообщение **A** не появится на многофункциональном информационном дисплее (автомобили с бесступенчатой трансмиссией) или включится автоматический индикатор EPB OFF

B (автомобили с механической коробкой передач)



■ Управление стояночным тормозом

- Когда замок запуска двигателя не находится в режиме ON, стояночный тормоз не может быть выключен с помощью переключателя стояночного тормоза.
- Когда замок запуска двигателя не находится в положении ON, автоматический режим (автоматическая установка и выключение тормоза) (автомобили с бесступенчатой трансмиссией) недоступен.

■ Функция автоматического выключения стояночного тормоза

Стояночный тормоз автоматически выключается при медленном нажатии на педаль акселератора.

Стояночный тормоз будет выключаться автоматически при следующих условиях:

- Дверь водителя закрыта
- Водитель пристегнут ремнем безопасности
- Рычаг переключения передач находится в положении для движения вперед или назад.
- Индикатор неисправностей или сигнальная лампа тормозной системы не загораются.

Если функция автоматического выключения не работает, выключите стояночный тормоз вручную.

■ Если “Стояночный тормоз временно недоступен” отображается на многофункциональном информационном дисплее

Если стояночный тормоз используется через короткие промежутки времени, система может ограничить его работу во избежание перегрева. В этом случае воздержитесь от использования стояночного тормоза. Нормальная работа возобновится приблизительно через 1 минуту.

■ Если “Стояночный тормоз недоступен” отображается на многофункциональном информационном дисплее

Управляйте переключателем стояночного тормоза. Если сообщение не исчезает после управления переключателем несколько раз, система может быть неисправна. Проверьте автомобиль у дилера Toyota.

■ Рабочий звук стояночного тормоза

При использовании стояночного тормоза можно услышать шум двигателя (жужжание). Это не указывает на неисправность.

■ Управление стояночным тормозом

● В зависимости от положения/режима замка запуска двигателя индикатор и лампа стояночного тормоза включатся и останутся гореть, как описано ниже:
ON: Горит, пока стояночный тормоз не будет отпущен.

Не в положении ON: Продолжает гореть приблизительно 15 секунд.

● Когда замок запуска двигателя выключается при затянутом стояночном тормозе, индикатор и лампа стояночного тормоза останутся включенными около 15 секунд. Это не указывает на неисправность.

■ При неисправности переключателя стояночного тормоза

Автоматический режим (автоматическое затягивание и отпускание тормоза) будет выключен автоматически.

■ Парковка автомобиля

→стр.233

■ Предупреждающий зуммер затянутого стояночного тормоза

Зуммер будет звучать, если автомобиль движется с затянутым стояночным тормозом. “Включен стояночный тормоз” отображается на многофункциональном информационном дисплее. (когда скорость автомобиля достигла 5 км/ч (км/ч))

■ Если включилась сигнальная лампа тормозной системы

→стр.596

■ Использование в зимний период

→стр.428



ПРЕДУПРЕЖДЕНИЕ

■ При парковке автомобиля

Не оставляйте ребенка одного в автомобиле. Стояночный тормоз может быть случайно отпущен, и существует опасность движения автомобиля, которое может привести к аварии с серьезными или смертельными травмами.

■ Переключатель стояночного тормоза

Не располагайте никакие предметы рядом с переключателем стояночного тормоза.

Предметы могут создавать помехи для переключателя и вызвать неожиданное срабатывание стояночного тормоза.



ВНИМАНИЕ

■ При парковке автомобиля

Перед выходом из автомобиля затяните стояночный тормоз, переключите рычаг переключения передач в положение P (бесступенчатая трансмиссия) или N (механическая коробка передач) и убедитесь, что автомобиль не движется.

**ВНИМАНИЕ****■ При неисправностях системы**

Остановите автомобиль в безопасном месте и проверьте предупреждающие сообщения.

■ Когда стояночный тормоз не выключается в связи с неисправностью

Движение автомобиля при включенном стояночном тормозе приведет к перегреву компонентов тормозной системы, что может отрицательно повлиять на эффективность торможения и ускорить износ тормозов.

В этом случае следует незамедлительно проверить автомобиль у дилера Toyota.

Система удержания тормозов*

*: При наличии

▶ Бесступенчатая трансмиссия

Система удержания тормозов, если включена, удерживает тормоза включенными, когда рычаг переключения передач установлен в положение D, M или N и для остановки автомобиля была нажата педаль тормоза. Для плавного начала движения система выключает тормоза при нажатии на педаль акселератора, когда рычаг переключения передач установлен в положение D или M.

▶ Механическая коробка передач

Система удержания тормозов удерживает тормоза включенными, когда рычаг переключения передач установлен в положение движения вперед или N при включенной системе, и для остановки автомобиля была нажата педаль тормоза. Для плавного начала движения система выключает тормоза при нажатии на педаль акселератора, когда рычаг переключения передач установлен в положение движения вперед.

Включение системы

Включите систему удержания тормозов

Загорается индикатор режима ожидания системы удержания тормозов (зеленый)

A. Пока система удерживает тормоза, загорается индикатор работы системы удержания тормозов (желтый) **B**.

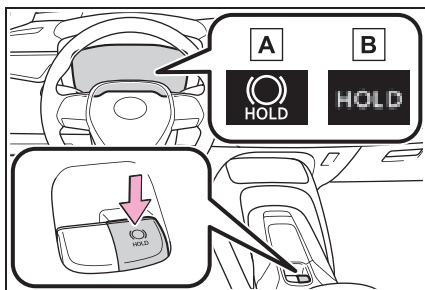

■ Рабочие условия системы удержания тормозов

Включение системы удержания тормозов невозможно в следующих условиях:

- Дверь водителя не закрыта.
- Водитель не пристегнут ремнем безопасности.

При обнаружении любого из перечисленных выше условий, когда включена система удержания тормозов, система выключится, и индикатор режима ожидания системы удержания тормозов погаснет. Кроме того, если одно из условий обнаружено при удержании тормозов, раздастся предупреждающий зуммер, и на многофункциональном информационном дисплее отобразится сообщение. Стояночный тормоз будет затянута автоматически.

■ Функция удержания тормозов

- Если педаль тормоза остается опущенной в течение около 3 минут после начала удержания тормозов системой, стояночный тормоз будет затянута автоматически. В этом случае звучит предупреждающий зуммер, и на многофункциональном информационном дисплее отображается сообщение.
- Для выключения системы во время удержания тормозов сильно нажмите на педаль тормоза и снова нажмите кнопку.
- Функция удержания тормозов может не удерживать автомобиль на крутом склоне. В такой ситуации, возможно, водителю придется включить тормоза. Будет звучать предупреждающий

зуммер, а на многофункциональном информационном дисплее появится сообщение о такой ситуации. Если на многофункциональном информационном дисплее отображается предупреждающее сообщение, прочитайте его и следуйте инструкциям.

■ Когда стояночный тормоз затянута автоматически, пока система удерживает тормоза

Выполните любое из следующих действий, чтобы отпустить стояночный тормоз.

- Нажмите на педаль акселератора. (Стояночный тормоз не будет опущен автоматически, если ремень безопасности не пристегнут).
- Используйте переключатель стояночного тормоза при нажатой педали тормоза.

Убедитесь, что индикатор стояночного тормоза погас. (→стр.258)

■ Когда требуется проверка автомобиля у дилера Toyota

Когда индикатор режима ожидания системы удержания тормозов (зеленый) не загорается, даже когда нажат переключатель системы удержания тормозов при выполнении рабочих условий этой системы, система может быть неисправна. Проверьте автомобиль у дилера Toyota.

■ Если “Ошиб. BrakeHold Для деактив. нажм.пед. тормоза. Обр. к дилеру.” или “Неисправность функции BrakeHold. Обратитесь к дилеру.” отображается на многофункциональном информационном дисплее

Возможно, система неисправна. Проверьте автомобиль у дилера Toyota.

■ Предупреждающие сообщения и зуммеры

Предупреждающие сообщения и зуммеры используются для оповещения о неисправности системы или для информирования водителя о

необходимости проявить осторожность. Если на многофункциональном информационном дисплее отображается предупреждающее сообщение, прочитайте его и следуйте инструкциям.

■ **Если мигает индикатор работы системы удержания тормозов**

→стр.605



ПРЕДУПРЕЖДЕНИЕ

■ **Когда автомобиль находится на крутом склоне**

При использовании системы удержания тормозов соблюдайте осторожность на крутом склоне. Функция удержания тормозов может не удерживать автомобиль в подобной ситуации.

■ **При остановке на скользкой дороге**

Система не может остановить автомобиль, когда превышена сила сцепления шин с дорожным покрытием. Не пользуйтесь системой при остановке на скользкой дороге.



ВНИМАНИЕ

■ **При парковке автомобиля**

Система удержания тормозов не предназначена для использования при длительной стоянке автомобиля. Выключение замка запуска двигателя во время удержания тормозов системой может привести к отключению тормоза, что приведет к движению автомобиля. Управляя замком запуска двигателя, нажмите на педаль тормоза, переключите рычаг переключения передач в положение P (бесступенчатая трансмиссия) или N (механическая коробка передач) и затяните стояночный тормоз.



Переключатель фар головного света

Фарами можно управлять
вручную или автоматически.

Инструкции по управлению

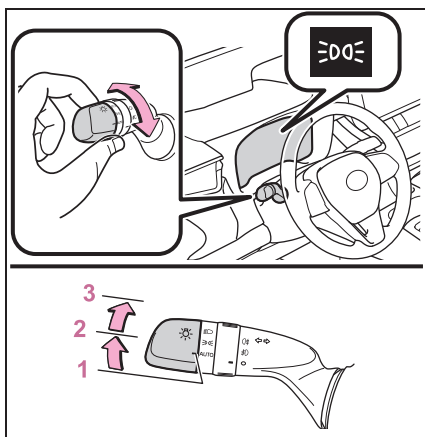
Управление переключателем
включает фонари следующим
образом:



- 1 авто Фары, дневные ходовые фонари (→стр.264) и все фонари, перечисленные ниже, включаются и выключаются автоматически.
- 2  Передние габаритные фонари, задние фонари, фонари освещения регистрационного знака и панели управления.
- 3  Включаются фары и всех фонари, перечисленные выше.

■ Режим **AUTO** можно использовать, когда

Замок запуска двигателя находится в положении ON.

■ Система дневных ходовых фонарей

Для того чтобы сделать ваш автомобиль более заметным для других водителей во время движения днем, дневные ходовые фонари включаются автоматически, каждый раз когда запускается двигатель и отпускается стояночный тормоз при

положении **AUTO** переключателя фар.

(Загораются ярче передних габаритных фонарей). Дневные ходовые фонари не предназначены для использования ночью.

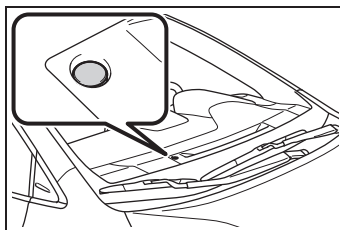

■ Датчик управления фарами





Датчик может работать неправильно, если на нем лежит предмет или что-нибудь блокирует датчик, прикрепленный к ветровому стеклу.

Эти помехи влияют на работу датчика, определяющего интенсивность окружающего освещения, и могут вызвать неисправность в системе автоматического включения фар.

■ Система автоматического
выключения освещения

- Когда переключатель освещения находится в положении  или  : Фары и передние противотуманные фары (при наличии) автоматически выключаются, если повернуть замок запуска двигателя в положение ACC или OFF и открыть дверь водителя.
- Когда переключатель освещения находится в положении **AUTO** : Фары и

все фонари выключаются автоматически, если повернуть замок запуска двигателя в положение АСС или OFF и открыть дверь водителя.

Для того чтобы снова включить фонари, поверните замок запуска двигателя в положение ON или установите переключатель освещения в выключенное положение, а затем верните его в положение  или .

■ Зуммер напоминания о включенных фонарях

Зуммер звучит, когда замок запуска двигателя поворачивается в положение OFF или АСС и открывается дверь водителя, пока включены фонари.

■ Функция энергосбережения аккумуляторной батареи

Во избежание разрядки аккумуляторной батареи автомобиля, если переключатель

освещения находится в положении 

или AUTO, когда замок запуска двигателя выключен, включится функция энергосбережения аккумуляторной батареи и автоматически выключит все фонари приблизительно через 20 минут. Когда замок запуска двигателя повернут в положение ON, функция энергосбережения аккумуляторной батареи будет выключена. Когда выполняется любое из следующих действий, функция энергосбережения аккумуляторной батареи отменяется один раз и затем активируется повторно. Все фонари автоматически выключатся автоматически через 20 минут после повторной активации функции энергосбережения аккумуляторной батареи:

- При управлении переключателем фар
- Когда дверь открыта или закрыта

■ Индивидуальная настройка

Некоторые функции можно настроить индивидуально. (→стр.662)



ВНИМАНИЕ

■ Во избежание разрядки аккумуляторной батареи

Не оставляйте фонари включенными при выключенном двигателе дольше, чем это необходимо.

Включение фар дальнего света

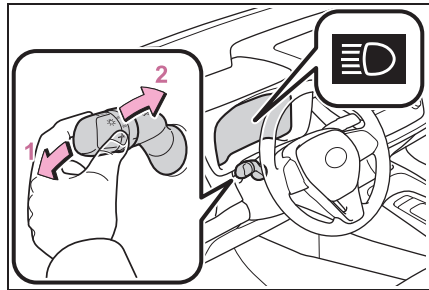

- 1 Для того чтобы включить дальний свет, при включенных фарах потяните рычаг от себя.

Для того чтобы выключить дальний свет, потяните рычаг к себе, по направлению к центральному положению.

- 2 Потяните рычаг на себя и отпустите его, чтобы однократно мигнуть дальним светом.

Вы можете помогать дальним светом с включенными или выключенными фарами.

Система Follow me home

Данная система обеспечивает включение фар на 30 секунд, когда замок запуска двигателя выключен.

Потяните рычаг на себя и отпустите его, когда переключатель фонарей находится в положении AUTO, после выключения замка запуска

двигателя.

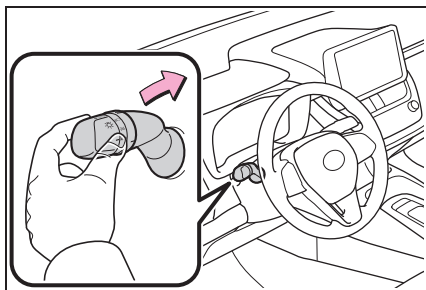

Фонари выключаются в следующих ситуациях.

- Замок запуска двигателя повернут в положение ON.
- Переключатель освещения включен.
- Переключатель освещения оттянут на себя, а затем отпущен.

Механический регулятор угла наклона фар

Угол наклона фар можно отрегулировать с учетом количества пассажиров и загрузки автомобиля.

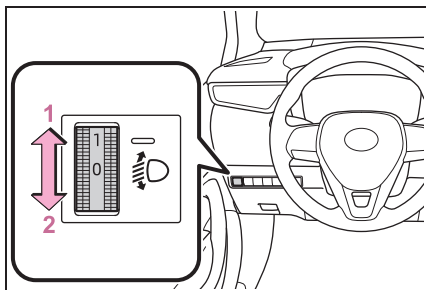

- 1 Повышает угол наклона фар
- 2 Понижает угол наклона фар

■ Руководство по настройкам регулятора

- ▶ Автомобили с задними сиденьями нескладного типа

Количество пассажиров и багажа в автомобиле		Положение регулятора
Пассажиры	Загрузка багажом	
Водитель	Нет	0
Водитель и передний пассажир	Нет	0
Все сиденья заняты	Нет	1,5 * ¹
		2 * ²
Все сиденья заняты	Полная загрузка багажника	3,5
Водитель	Полная загрузка багажника	4,5

- ▶ Автомобили с задними сиденьями складного типа (двигатели 1ZR-FE и 1ZR-FAE)

Количество пассажиров и багажа в автомобиле		Положение регулятора
Пассажиры	Загрузка багажом	
Водитель	Нет	0
Водитель и передний пассажир	Нет	0
Все сиденья заняты	Нет	1,5 * ¹
		2 * ²

Количество пассажиров и багажа в автомобиле		Положение регулятора
Пассажиры	Загрузка багажом	
Все сиденья заняты	Полная загрузка багажника	3
Водитель	Полная загрузка багажника	4

- ▶ Автомобили с задними сиденьями складного типа (двигатель 2ZR-FE)

Количество пассажиров и багажа в автомобиле		Положение регулятора
Пассажиры	Загрузка багажом	
Водитель	Нет	0
Водитель и передний пассажир	Нет	0
Все сиденья заняты	Нет	1,5 ^{*1}
		2 ^{*2}
Все сиденья заняты	Полная загрузка багажника	2,5 ^{*1}
		3 ^{*2}
Водитель	Полная загрузка багажника	4

^{*1}: Автомобили с фарами LED-типа

^{*2}: Автомобили с фарами лампового типа

Система автоматического включения дальнего света ^{*}

^{*}: При наличии

Система автоматического включения дальнего света использует датчик с камерой, расположенный за верхней частью ветрового стекла, чтобы оценить яркость фонарей движущихся впереди транспортных средств, уличных фонарей и т.д., а также для автоматически включает и выключает дальний свет согласно необходимости.



ПРЕДУПРЕЖДЕНИЕ

■ Ограничения системы автоматического включения дальнего света

Не полагайтесь полностью на систему автоматического включения дальнего света. Всегда ведите автомобиль внимательно, следите за условиями движения и при необходимости включайте или выключайте дальний свет вручную.

■ Во избежание неправильного действия системы автоматического включения дальнего света

Не допускайте перегрузки автомобиля.

Активация системы автоматического включения дальнего света

- 1 Нажмите переключатель системы автоматического включения дальнего света.

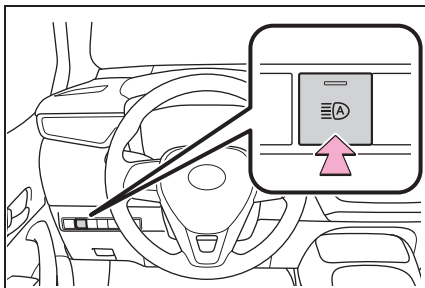

- 2 Потяните рычаг от себя, когда переключатель фар находится в положении  или AUTO.

Индикатор автоматического включения дальнего света загорится, когда система работает.

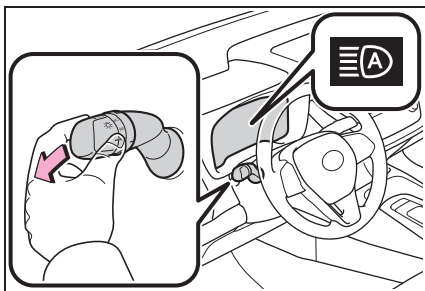

■ Условия для автоматического включения/выключения дальнего света

- При выполнении всех следующих условий дальний свет включится автоматически (приблизительно через 1 секунду):
- Скорость автомобиля составляет приблизительно 30 - 40 км/ч (км/ч)* или более.

- Возникновение темной области впереди автомобиля.
- Отсутствие транспортных средств впереди, когда включены фары или задние фонари.
- Впереди на дороге мало уличных фонарей.
- При выполнении каких-либо из следующих условий дальний свет выключится автоматически:
 - Скорость автомобиля составляет приблизительно 25 - 30 км/ч (км/ч)*.
 - Область впереди автомобиля не темная.
 - На движущихся впереди транспортных средствах включены фары или задние фонари.
 - Впереди на дороге много уличных фонарей.

*: Скорость автомобиля, при которой дальний свет автоматически включается/выключается, может варьироваться в зависимости от страны, для которой получено разрешение на эксплуатацию автомобиля.

■ Информация об обнаружении датчиком с камерой

- В следующих ситуациях дальний свет может не выключиться автоматически:
 - Когда из-за поворота внезапно появляется автомобиль
 - Когда движущееся впереди транспортное средство подрезает автомобиль
 - Когда движущиеся впереди транспортные средства не могут быть обнаружены из-за повторяющихся поворотов, дорожных разделителей или придорожных деревьев
 - Когда движущиеся впереди транспортные средства появляются в дальней полосе движения на широкой дороге
 - Когда фонари движущихся впереди транспортных средств выключены
- Дальний свет может выключиться, если обнаружено движущееся впереди транспортное средство, использующее противотуманные фары без фар

головного света.

- Фонари зданий, уличные фонари, светофоры и подсвечиваемые рекламные щиты или знаки и другие отражающие объекты могут вызывать переключение дальнего света на ближний, либо оставление ближнего света включенным.
- Следующие факторы могут повлиять на время, в течение которого включается или выключается дальний свет:
 - Яркость фар, противотуманных фар и задних фонарей движущихся впереди транспортных средств
 - Перемещение и направление движущихся впереди транспортных средств
 - Когда на движущемся впереди транспортном средстве фонари работают только с одной стороны
 - Когда движущееся впереди транспортное средство является двухколесным
 - Состояние дороги (уклон, поворот, состояние поверхности дороги и т.д.)
 - Количество пассажиров и багажа в автомобиле
- Дальний свет может включаться или выключаться неожиданно.
- Велосипеды или аналогичные транспортные средства могут не обнаруживаться.
- В следующих ситуациях система может быть не в состоянии правильно обнаруживать уровень окружающей яркости. Это может приводить к тому, что дальний свет будет оставаться включенным, или дальний свет будет мигать или ослеплять пешеходов или движущиеся впереди транспортные средства. В этом случае требуется вручную переключиться между дальним и ближним светом.
- При движении в плохую погоду (сильный дождь, снег, туман, песчаные бури и т.д.)
- Когда ветровое стекло затягивается туманом, дымкой, льдом, грязью и т.д.
- Когда ветровое стекло треснуло или повреждено
- Когда датчик с камерой деформирован

или загрязнен

- Когда температура датчика с камерой чрезмерно высокая
- Когда уровень яркости окружающего пространства равен уровням яркости фар, задних фонарей или противотуманных фар
- Когда фары или задние фонари движущихся впереди транспортных средств выключены, грязные, изменяют цвет или неправильно отрегулированы
- При попадании на автомобиль воды, снега, пыли и т.д. из-под колес движущегося впереди транспортного средства
- Во время движения через зону периодически чередующегося света и темноты
- При часто и многократно повторяющемся подъеме/спуске или на дорогах с неровной поверхностью или поверхностью с выбоинами (например, мощеная камнем дорога, гравийная дорога и т.д.)
- При часто и многократно повторяющихся поворотах или при движении по извилистой дороге
- Когда перед автомобилем находится объект с высокой отражающей способностью, такой как, знак или зеркало
- Когда задняя часть движущегося впереди транспортного средства, сильно отражается, например, контейнер на грузовике
- Когда фары автомобиля повреждены или грязные, либо неправильно отрегулированы
- Когда автомобиль накренен или наклонен из-за спущенной шины, буксировки прицепа и т.д.
- Когда фары переключаются между дальним и ближним светом несколько раз неправильным образом
- Когда водитель считает, что дальний свет может мигать или ослеплять пешеходов или других водителей

Включение/выключение дальнего света вручную

■ Переключение на ближний свет

Потяните рычаг в его исходное положение.

Индикатор автоматического включения дальнего света выключится.

Потяните рычаг от себя для повторного включения системы автоматического включения дальнего света.

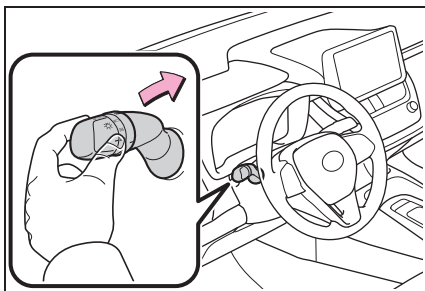

■ Переключение на дальний свет

Нажмите переключатель системы автоматического включения дальнего света.

Индикатор автоматического включения дальнего света выключится, а индикатор дальнего света включится.

Нажмите переключатель, чтобы снова включить систему автоматического включения дальнего света.

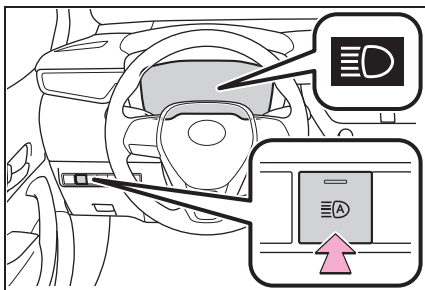

Переключатель противотуманных фар*

* При наличии

Противотуманные фары обеспечивают отличную видимость в трудных для вождения условиях, например, в дождь и туман.

Инструкции по управлению

- ▶ Выключатель передних противотуманных фар

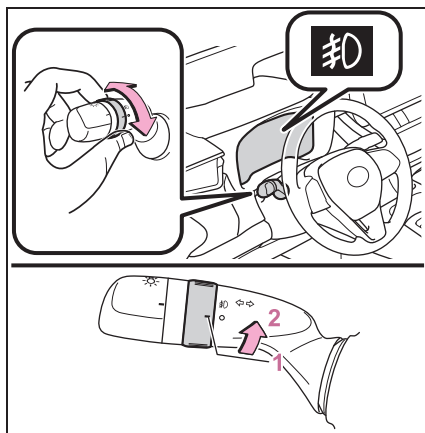

- 1 Выключает передние противотуманные фары
- 2 Включает передние противотуманные фары

- ▶ Переключатель заднего противотуманного фонаря

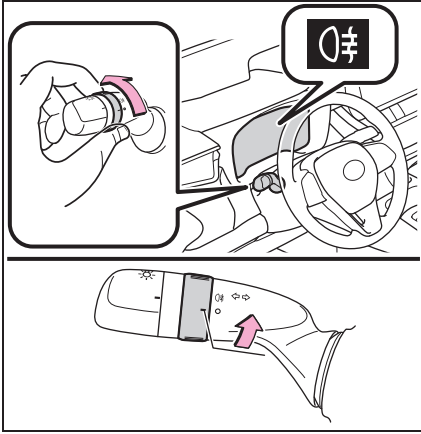

☉ Включает задний противотуманный фонарь

При отпускании кольца выключателя оно возвращается в положение ○ .

Снова повернув кольцо переключателя, можно выключить задний противотуманный фонарь.

- ▶ Переключатель передних противотуманных фар и заднего противотуманного фонаря

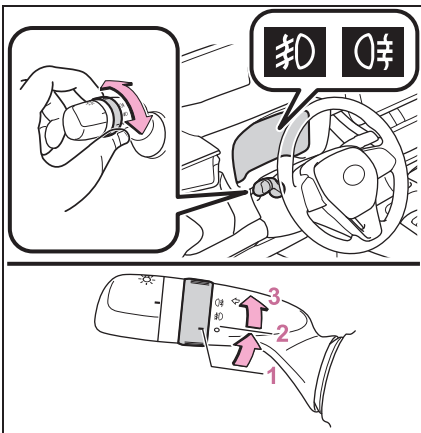

- 1 ○ Выключает передние противотуманные фары и задний противотуманный фонарь
- 2 ☉ Включает передние противотуманные фары
- 3 ☉ Включает передние противотуманные фары и задний противотуманный фонарь

При отпускании кольца выключателя оно возвращается в положение ☉ .

Еще раз повернув кольцо переключателя, можно выключить только задний противотуманный фонарь.

■ Противотуманные фары можно использовать, когда

- Автомобили с переключателем передних противотуманных фонарей
Фары или передние габаритные фонари включены.
- Автомобили с переключателем заднего противотуманного фонаря
Фары включены.
- Автомобили с переключателем передних противотуманных фар и заднего противотуманного фонаря

Передние противотуманные фары: Фары или передние габаритные фонари включены.

Задний противотуманный фонарь: Фары головного света или передние противотуманные фары включены.

Передние стеклоочистители и омыватель

При управлении рычагом можно использовать передние стеклоочистители или омыватель.



ВНИМАНИЕ

■ Когда ветровое стекло сухое

Не используйте стеклоочистители, так как они могут повредить ветровое стекло.

Управление рычагом стеклоочистителей

Управляя рычагом , можно управлять стеклоочистителями или омывателем следующим образом.

- ▶ Передние стеклоочистители с прерывистым режимом с регулятором интервала

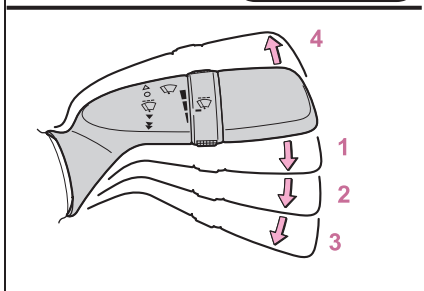
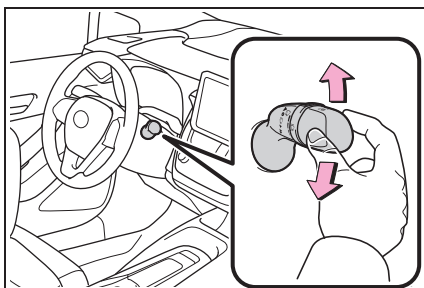

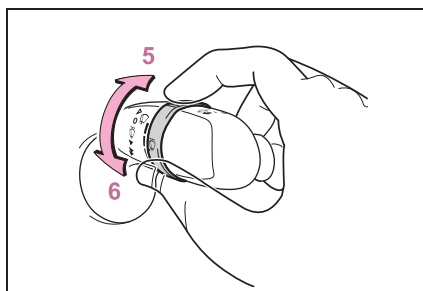

- 1  Работа переднего стеклоочистителя в прерывистом режиме
- 2 ▼ Работа переднего стеклоочистителя с низкой частотой
- 3 ▼ Работа переднего стеклоочистителя с высокой частотой
- 4 ▲ Временный режим

Интервалы работы стеклоочистителей можно отрегулировать, когда выбран прерывистый режим.

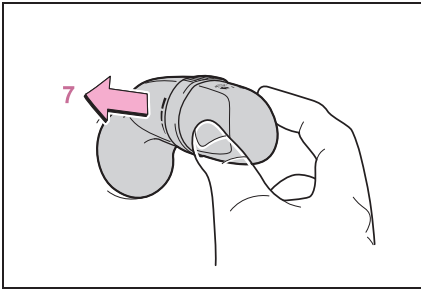

- 5 Повышает частоту срабатываний переднего стеклоочистителя в прерывистом режиме
- 6 Уменьшает частоту срабатываний переднего стеклоочистителя в прерывистом режиме



7  Совместная работа
стеклоочистителя/омывателя

После распыления жидкости омывателя стеклоочистители автоматически выполняют пару рабочих циклов.

Автомобили с очистителями фар: Когда включены фары, при оттягивании и удерживании рычага очистители фар сработают один раз. После этого очистители фар будут срабатывать при каждом 5-м оттягивании рычага.

- ▶ Передние стеклоочистители с датчиком дождя

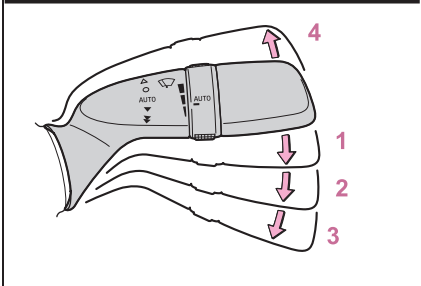
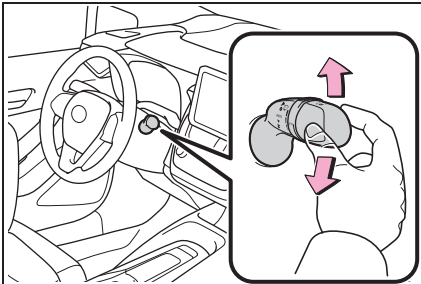

- 1**  Работа переднего стеклоочистителя с датчиком дождя
- 2**  Работа переднего стеклоочистителя с низкой частотой
- 3**  Работа переднего стеклоочистителя с высокой частотой
- 4**  Временный режим

Когда выбрано "AUTO", стеклоочистители срабатывают автоматически, когда датчик определяет попадание на стекло капель дождя. Система автоматически регулирует интервал работы стеклоочистителей в зависимости от интенсивности дождя и скорости автомобиля.

При выборе "AUTO" можно регулировать чувствительность датчика вращением кольца переключателя.

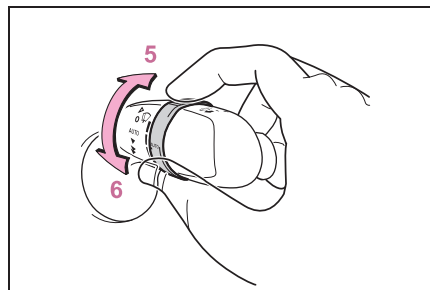

- 5** Повышает чувствительность передних стеклоочистителей с датчиком дождя
- 6** Уменьшает чувствительность передних стеклоочистителей с датчиком дождя

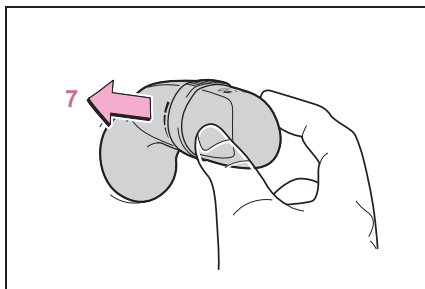

7 Совместная работа стеклоочистителя/омывателя

После распыления жидкости омывателя стеклоочистители автоматически выполняют пару рабочих циклов.

Автомобили с очистителями фар: Когда включены фары, при оттягивании и удерживании рычага очистители фар сработают один раз. После этого очистители фар будут срабатывать при каждом 5-м оттягивании рычага.

■ **Передний стеклоочиститель и омыватель могут эксплуатироваться, когда**

Замок запуска двигателя находится в положении ON.

■ **Влияние скорости автомобиля на работу стеклоочистителей (автомобили с передними стеклоочистителями с датчиком дождя)**

Скорость автомобиля влияет на прерывистую работу стеклоочистителей.

■ **Датчик капель дождя (автомобили с передними стеклоочистителями с датчиком дождя)**

- Датчик капель дождя оценивает количество капель. Используется оптический датчик. Он может работать неправильно, когда свет восходящего или заходящего солнца периодически падает на ветровое стекло, или если на ветровом стекле имеются жуки и т.д.

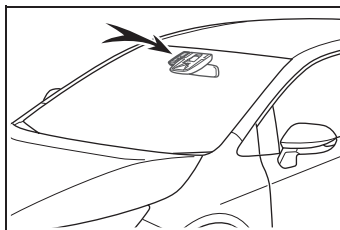

- Если стеклоочиститель установлен в режим AUTO, когда замок запуска двигателя находится в положении ON, стеклоочистители сработают однократно, указывая на включение режима AUTO.
- Если температура датчика капель дождя составляет 85°C или выше, либо -15°C или ниже, автоматический режим может не сработать. В этом случае управляйте стеклоочистителями в любом другом режиме, кроме AUTO.

■ **Если не распыляется жидкость переднего омывателя**

Проверьте наличие жидкости в бачке переднего омывателя, и не засорены ли форсунки омывателя.

■ **При выключении двигателя в экстренном случае во время движения**

Если передние стеклоочистители работают, когда двигатель выключен, передние стеклоочистители будут срабатывать с низкой частотой. После остановки автомобиля восстановится действие в обычном режиме, когда замок запуска двигателя повернут в положение ON, либо действие прекратится, когда открывается дверь водителя.

**ПРЕДУПРЕЖДЕНИЕ****■ Предостережение о работе передних стеклоочистителей в режиме AUTO (автомобили с передними стеклоочистителями с датчиком дождя)**

В режиме AUTO передние стеклоочистители могут неожиданно сработать, если дотронуться до датчика или если ветровое стекло вибрирует. Старайтесь не касаться передних стеклоочистителей пальцами или другими предметами во избежание защемления пальцев.

■ Предостережение относительно использования жидкости омывателя

В холодную погоду не используйте жидкость омывателя, пока ветровое стекло не станет теплым. Жидкость может замерзнуть на ветровом стекле и ухудшить видимость. Это может стать причиной аварии и, как следствие, серьезной травмы или смерти.

**ВНИМАНИЕ****■ Когда из форсунки не распыляется жидкость омывателя**

Если рычаг потянуть на себя и удерживать непрерывно, можно повредить насос подачи жидкости омывателя.

■ Когда форсунка засорилась

В этом случае обратитесь к дилеру Toyota.

Не пытайтесь прочистить ее булавкой или другим предметом. Это может повредить форсунку.

Открытие крышки топливного бака

Для того чтобы открыть крышку топливного бака, выполните следующие действия:

Перед дозаправкой автомобиля

- Выключите замок запуска двигателя и убедитесь, что все двери закрыты, а стекла подняты.
- Проверьте тип топлива.

■ Типы топлива

→стр.660

■ Горловина топливного бака для неэтилированного бензина

Во избежание заправки несоответствующим топливом горловина топливного бака автомобиля приспособлена только для специального пистолета заправочных колонок с неэтилированным бензином.



ПРЕДУПРЕЖДЕНИЕ

■ Во время дозаправки автомобиля

При дозаправке автомобиля соблюдайте следующие меры предосторожности. Пренебрежение ими может привести к серьезной травме или смерти.

- После выхода из автомобиля, перед тем как открыть лючок топливного бака, прикоснитесь к неокрашенной металлической поверхности, чтобы снять заряд статического электричества. Очень важно снять статическое электричество перед дозаправкой, так как искры, возникающие от статического электричества, могут вызвать возгорание паров бензина при дозаправке.

- Всегда удерживайте ручки крышки топливного бака и поворачивайте ее медленно, чтобы снять. Может быть слышен свистящий звук, когда крышка топливного бака ослабляется. Подождите, пока звук уже не будет слышен, прежде чем полностью снять крышку. В жаркую погоду находящееся под давлением топливо в виде мелких брызг может вырваться из горловины топливного бака и причинить травму.
- Не позволяйте подходить к открытому топливному баку людям, не снявшим заряд статического электричества со своего тела.
- Не вдыхайте испарения топлива. Бензин содержит вещества, которые при вдыхании могут быть опасны для здоровья.
- Не курите во время дозаправки автомобиля. Несоблюдение этого требования может стать причиной воспламенения бензина и вызвать пожар.
- Не возвращайтесь в автомобиль и не дотрагивайтесь до кого-либо или чего-либо, кто/что является носителем статического электричества. Это может привести к увеличению заряда статического электричества и опасности воспламенения.
- **Во время дозаправки**
Во избежание переполнения топливного бака соблюдайте следующие меры предосторожности:
 - Плотно вставьте топливный пистолет в горловину топливного бака.
 - Остановите заполнение топливного бака после автоматического отключения топливного пистолета.
 - Не доливайте топливо до верха.

**ВНИМАНИЕ****■ Дозаправка**

Не расплескивайте топливо во время дозаправки. Это может привести к повреждению автомобиля, например, неправильной работе системы снижения токсичности выхлопа, повреждению компонентов топливной системы или окрашенных поверхностей автомобиля.

Открытие крышки топливного бака

- 1 Для того чтобы открыть лючок топливного бака, потяните механизм открывания вверх.

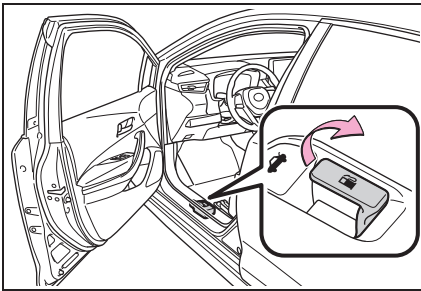

- 2 Медленно поверните крышку топливного бака и снимите ее, затем поставьте ее в держатель на заднюю стенку лючка топливного бака.

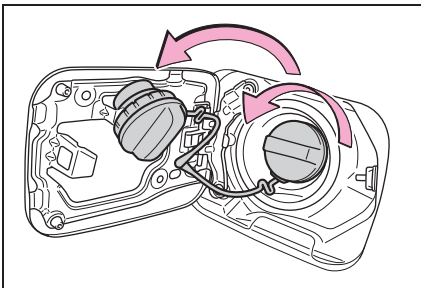
**Закрывание крышки топливного бака**

После дозаправки поверните крышку топливного бака до щелчка. После того, как вы отпустите крышку, она слегка повернется в другую сторону.

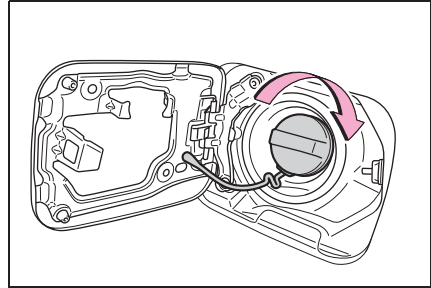
**ПРЕДУПРЕЖДЕНИЕ****■ При замене крышки топливного бака**

Не используйте ничего, кроме оригинальной крышки топливного бака Toyota, предназначенной для вашего автомобиля. Несоблюдение этого требования может стать причиной пожара или других последствий, грозящих серьезными травмами или смертью.

Toyota Safety Sense *

*: При наличии

Toyota Safety Sense состоит из следующих систем помощи водителю и способствует безопасности и комфортной езде:

Система помощи водителю

■ PCS (система предупреждения столкновения)

→стр.289

■ LTA (система отслеживания дорожной разметки)*

→стр.298

*: При наличии

■ LDA (система предупреждения о выходе из полосы движения с рулевым управлением)*

→стр.309

*: При наличии

■ Индикатор системы автоматического включения дальнего света

→стр.267

■ RSA (система подсказки дорожных знаков)*

→стр.347

*: При наличии

■ Динамический радарный круиз-контроль с полным скоростным диапазоном*

→стр.318

*: При наличии

■ Динамический радарный круиз-контроль *

→стр.330

*: При наличии



ПРЕДУПРЕЖДЕНИЕ

■ Toyota Safety Sense

Toyota Safety Sense рассчитана на эксплуатацию в предположении, что водитель будет соблюдать осторожность во время движения, и предназначена для уменьшения воздействия на пассажиров и автомобиль в случае столкновения или оказания помощи водителю в обычных условиях вождения.

Поскольку степень точности распознавания и эффективность управления, которые может обеспечить эта система, ограничены, не следует слишком полагаться на нее. Водитель всегда обязан внимательно следить за обстановкой вокруг автомобиля и соблюдать осторожность за рулем.

Датчики

Датчики двух типов, расположенные за передней решеткой и ветровым стеклом, регистрируют информацию, необходимую для работы систем помощи водителю.

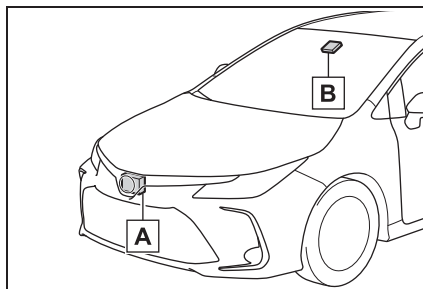

A Радарный датчик

B Передняя камера



ПРЕДУПРЕЖДЕНИЕ

■ Во избежание неисправности радарного датчика

Соблюдайте следующие меры предосторожности.

В противном случае возможна неправильная работа радарного датчика, которая может привести к аварии, грозящей серьезными травмами или смертью.

- Всегда содержите в чистоте радарный датчик и решетку радиатора.

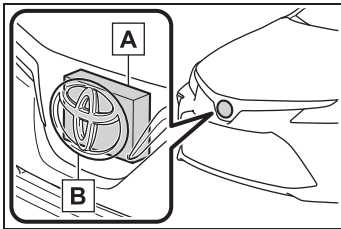

A Радарный датчик

B Решетка радиатора

Если передняя часть радарного датчика, либо передняя или задняя часть решетки радиатора грязная или покрыта водой, снегом и т.д., очистите их.

Очищайте радарный датчик и решетку радиатора мягкой тканью, чтобы не повредить их.

- Не прикрепляйте аксессуары, наклейки (включая прозрачные наклейки) или иные предметы к радарному датчику, решетке радиатора или на участки вокруг них.
- Не подвергайте радарный датчик или область вокруг него сильным ударам. Если радарный датчик, передняя решетка или передний бампер подвергся сильному удару, проверьте автомобиль у дилера Toyota.
- Не разбирайте радарный датчик.

- Не модифицируйте и не красьте радарный датчик или решетку радиатора.

- Если требуется снять радарный датчик, переднюю решетку или передний бампер и установить их обратно или заменить, обращайтесь к дилеру Toyota.

■ Во избежание неисправности передней камеры

Соблюдайте следующие меры предосторожности.

В противном случае возможна неправильная работа передней камеры, которая может привести к аварии, грозящей серьезными травмами или смертью.

- Всегда содержите ветровое стекло в чистоте.
- Если ветровое стекло грязное или покрыто масляной пленкой, каплями воды, снегом и т.д., очистите его.
- Если на ветровое стекло наносится покрытие для стекла, все равно потребуется использовать передние стеклоочистители для удаления капель воды и т.д. с зоны ветрового стекла перед передней камерой.
- В случае загрязнения внутренней стороны ветрового стекла, где установлена передняя камера, обратитесь к дилеру Toyota.



ПРЕДУПРЕЖДЕНИЕ

- Не прикрепляйте предметы, такие как наклейки, прозрачные наклейки и т.д., снаружи ветрового стекла перед передней камерой (затененный участок на иллюстрации).

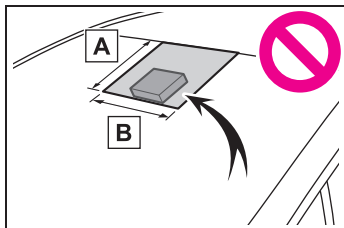

A От верхней части ветрового стекла до приблизительно 1 см (см) вниз от нижней части передней камеры

B Приблизительно 20 см (см) (приблизительно 10 см (см) вправо и влево от центра передней камеры)

- Если часть ветрового стекла перед передней камерой запотела или покрылась конденсатом или льдом, используйте обогреватель ветрового стекла для удаления запотевания, конденсата или льда. (→стр.494, 502)
- Если передние стеклоочистители не в состоянии удалить должным образом капли воды из области ветрового стекла перед передней камерой, замените вставку или щетку стеклоочистителя.

Если требуется замена вставок или щеток стеклоочистителя, обратитесь к дилеру Toyota.

- Не устанавливайте тонировку на ветровое стекло.
- Замените ветровое стекло, если оно повреждено или треснуло. Если требуется замена ветрового стекла, обратитесь к дилеру Toyota.

- Не допускайте попадания жидкостей на переднюю камеру.
- Не допускайте попадания ярких лучей света на переднюю камеру.
- Оберегайте переднюю камеру от загрязнения или повреждения. Во время чистки внутренней стороны ветрового стекла не допускайте попадания чистящего средства для стекол на объектив передней камеры. Кроме того, не касайтесь объектива. Если объектив грязный или поврежден, обратитесь к дилеру Toyota.
- Не подвергайте переднюю камеру сильным ударам.
- Не изменяйте монтажное положение или направление передней камеры и не снимайте ее.
- Не разбирайте переднюю камеру.
- Не модифицируйте никакие компоненты автомобиля вокруг передней камеры (внутреннее зеркало заднего вида и т.д.) или потолок.
- Не прикрепляйте к капоту, передней решетке или переднему бамперу никакие аксессуары, которые могут загромождать переднюю камеру. Для получения подробной информации обратитесь к дилеру Toyota.
- Если требуется закрепить доску для серфинга или иной длинный предмет на крыше, убедитесь в том, что они не будут загромождать переднюю камеру.
- Не модифицируйте фары или другие фонари.

■ Сертификат

Transmitter:	Model: DNMWR009 Operation frequency: 76.5 GHz Maximum output power: 416.87 mW or less
Manufacturer:	DENSO CORPORATION
Address:	1-1, Showa-cho, Kariya-shi, Aichi-ken, 448-8661 Japan
<p>Hereby, DENSO CORPORATION declares that the radio equipment type is in compliance with Directive 2014/53/EU. The full text of the EU declaration of conformity is available at the following internet address: https://www.denso.com/global/en/contact-us/doc/</p>	
<p>DENSO CORPORATION vakuuttaa, että radiolaitetyyppi on direktiivin 2014/53/EU mukainen. EU-vaatimustenmukaisuusvakuutuksen täysimittainen teksti on saatavilla seuraavassa internetosoitteessa: https://www.denso.com/global/en/contact-us/doc/</p>	
<p>Hierbij verklaar ik, DENSO CORPORATION, dat het type radioapparatuur conform is met Richtlijn 2014/53/EU. De volledige tekst van de EU-conformiteitsverklaring kan worden geraadpleegd op het volgende internetadres: https://www.denso.com/global/en/contact-us/doc/</p>	
<p>Le soussigné, DENSO CORPORATION, déclare que l'équipement radioélectrique du type est conforme à la directive 2014/53/UE. Le texte complet de la déclaration UE de conformité est disponible à l'adresse internet suivante: https://www.denso.com/global/en/contact-us/doc/</p>	

Härmed försäkrar DENSO CORPORATION att denna typ av radioutrustning överensstämmer med direktiv 2014/53/EU.
Den fullständiga texten till EU-försäkran om överensstämmelse finns på följande webbadress:
<https://www.denso.com/global/en/contact-us/doc/>

Hermed erklærer DENSO CORPORATION, at radioudstyrstypen er i overensstemmelse med direktiv 2014/53/EU.
EU-overensstemmelseserklæringens fulde tekst kan findes på følgende internetadresse:
<https://www.denso.com/global/en/contact-us/doc/>

Hiermit erkläre DENSO CORPORATION, dass der Funkanlagentyp der Richtlinie 2014/53/EU entspricht.
Der vollständige Text der EU-Konformitätserklärung ist unter der folgenden Internetadresse verfügbar:
<https://www.denso.com/global/en/contact-us/doc/>

Με την παρούσα ο/η DENSO CORPORATION, δηλώνει ότι ο ραδιοεξοπλισμός πληροί την οδηγία 2014/53/ΕΕ.
Το πλήρες κείμενο της δήλωσης συμμόρφωσης ΕΕ διατίθεται στην ακόλουθη ιστοσελίδα στο διαδίκτυο:
<https://www.denso.com/global/en/contact-us/doc/>

Il fabbricante, DENSO CORPORATION, dichiara che il tipo di apparecchiatura radio è conforme alla direttiva 2014/53/UE.
Il testo completo della dichiarazione di conformità UE è disponibile al seguente indirizzo Internet:
<https://www.denso.com/global/en/contact-us/doc/>

Por la presente, DENSO CORPORATION declara que el tipo de equipo radioeléctrico es conforme con la Directiva 2014/53/UE. El texto completo de la declaración UE de conformidad está disponible en la dirección Internet siguiente:
<https://www.denso.com/global/en/contact-us/doc/>

10

O(a) abaixo assinado(a) DENSO CORPORATION declara que o presente tipo de equipamento de rádio está em conformidade com a Diretiva 2014/53/UE. O texto integral da declaração de conformidade está disponível no seguinte endereço de Internet:
<https://www.denso.com/global/en/contact-us/doc/>

11

B'dan, DENSO CORPORATION, niddikjara li dan it-tip ta' tagħmir tar-radju huwa konformi mad-Direttiva 2014/53/UE. It-test kollu tad-dikjarazzjoni ta' konformità tal-UE huwa disponibbli f'dan l-indirizz tal-Internet li ġej:
<https://www.denso.com/global/en/contact-us/doc/>

12

Käesolevaga deklareerib DENSO CORPORATION, et käesolev raadioseadme tüüp vastab direktiivi 2014/53/EL nõuetele. ELi vastavusdeklaratsiooni täielik tekst on kättesaadav järgmisel internetiaadressil:
<https://www.denso.com/global/en/contact-us/doc/>

13

DENSO CORPORATION igazolja, hogy a típusú rádióberendezés megfelel a 2014/53/EU irányelvnek. Az EU-megfelelőségi nyilatkozat teljes szövege elérhető a következő internetes címen:
<https://www.denso.com/global/en/contact-us/doc/>

14

DENSO CORPORATION týmto vyhlasuje, že rádiové zariadenie typu je v súlade so smernicou 2014/53/EÚ.

Úplné EÚ vyhlásenie o zhode je k dispozícii na tejto internetovej adrese:

<https://www.denso.com/global/en/contact-us/doc/>

15

Tímto DENSO CORPORATION prohlašuje, že typ rádiového zariadení je v súlade so smernicou 2014/53/EÚ.

Úplné znění EU prohlášení o shodě je k dispozici na této internetové adrese:

<https://www.denso.com/global/en/contact-us/doc/>

16

DENSO CORPORATION potvrdzuje, da je tip radijske opreme skladen z Direktivo 2014/53/EU.

Celotno besedilo izjave EU o skladnosti je na voljo na naslednjem spletnem naslovu:

<https://www.denso.com/global/en/contact-us/doc/>

17

Aš, DENSO CORPORATION, patvirtinu, kad radijo įrenginių tipas atitinka Direktyvą 2014/53/ES.

Visas ES atitikties deklaracijos tekstas prieinamas šiuo interneto adresu:

<https://www.denso.com/global/en/contact-us/doc/>

18

Ar šo DENSO CORPORATION deklarė, ka radioiekārta atbilst Direktīvai 2014/53/ES.

Pilns ES atbilstības deklarācijas teksts ir pieejams šādā interneta vietnē:

<https://www.denso.com/global/en/contact-us/doc/>

19

DENSO CORPORATION niniejszym oświadcza, że typ urządzenia radiowego jest zgodny z dyrektywą 2014/53/UE.
Pełny tekst deklaracji zgodności UE jest dostępny pod następującym adresem internetowym:
<https://www.denso.com/global/en/contact-us/doc/>

20

Hér með lýsir DENSO CORPORATION yfir því að er í samræmi við grunnkröfur og aðrar kröfur, sem gerðar eru í tilskipun 2014/53/EU, Samræmisyfirlýsing er einnig aðgengileg á eftirfarandi vefsíðu:
<https://www.denso.com/global/en/contact-us/doc/>

21

DENSO CORPORATION erklærer at er i overensstemmelse med direktiv 2014/53/EU.
Samsvarserklæringen i fulltekst er tilgjengelig på følgende internettadresse:
<https://www.denso.com/global/en/contact-us/doc/>

22

С настоящото DENSO CORPORATION декларира, че този тип радиосъоръжение е в съответствие с Директива 2014/53/ЕС.
Цялостният текст на ЕС декларацията за съответствие може да се намери на следния интернет адрес:
<https://www.denso.com/global/en/contact-us/doc/>

23

Prin prezenta, DENSO CORPORATION declară că tipul de echipamente radio este în conformitate cu Directiva 2014/53/UE.
Textul integral al declarației UE de conformitate este disponibil la următoarea adresă internet:
<https://www.denso.com/global/en/contact-us/doc/>

24

DENSO CORPORATION ovime izjavljuje da je radijska oprema tipa u skladu s Direktivom 2014/53/EU.

Cjeloviti tekst EU izjave o sukladnosti dostupan je na sljedećoj internetskoj adresi:

<https://www.denso.com/global/en/contact-us/doc/>

25

Ovime, DENSO CORPORATION izjavljuje da je radio oprema tip usaglašena sa Direktivom 2014/53/EU.

Цео текст ЕУ декларације о усаглашености доступан је на следећој интернет адреси:

<https://www.denso.com/global/en/contact-us/doc/>

26

Amb aquest document, DENSO CORPORATION declara que el tipus d'equipament radioelèctric es conforme a la Directiva 2014/53/UE.

El text complet de la declaració UE de conformitat està disponible en la següent adreça d'Internet:

<https://www.denso.com/global/en/contact-us/doc/>

27

İşbu belge; DENSO CORPORATION telsiz ekipmanı tipinin

2014/53/AB sayılı Direktife uygun olduğunu beyan eder.

AB uygunluk beyanının tam metni aşağıdaki internet adresinde mevcuttur:

<https://www.denso.com/global/en/contact-us/doc/>

28

Nepemjet kesaj, DENSO CORPORATION, deklaroi qe ky

DNMWR009 eshte ne pajtim me kërkesat thelbësore

dhe dispozitat e tjera perkatëse të Direktives 1999/5/EC.

29



The latest "DECLARATION of CONFORMITY" (DoC) is available at the following address:

<https://www.denso.com/global/en/contact-us/doc/>

For Vehicles sold in Ukraine
MODEL: DNMWR009



טויוטה מוטור אירופה נאסא, שדרת דו בורגט 1140-60 בריסל,

בלגיה www.toyota-europe.com

מוצר : מכ"מ התראה
סימן רשום : DENSO
ארץ ייצור : ראה מוצר
דגם : DNMWR009
שנת ייצור : ראה מוצר

For Vehicles sold in Jordan
TRC approval number: TRC/LPD/2016/506

■ Если на многофункциональном информационном дисплее отображается предупреждающее сообщение

Возможно, система временно недоступна или в ней возникла неисправность.

- В следующих ситуациях выполните действия, указанные в таблице. Когда обнаруживаются нормальные рабочие условия, сообщение исчезнет, и система будет снова готова к работе.

Если сообщение не исчезает, обратитесь к дилеру Toyota.

Ситуация	Действия
Когда область вокруг датчика покрыта грязью, влагой (запотела, покрыта конденсатом, льдом и т.д.), либо иными посторонними частицами	Для очистки части ветрового стекла перед передней камерой используйте передние стеклоочистители или обогреватель ветрового стекла системы кондиционирования воздуха (→стр.494, 502).
Когда температура вокруг передней камеры выходит за пределы рабочего диапазона, например, когда автомобиль находится на солнце или в очень холодных условиях	Если передняя камера горячая, например, после стоянки автомобиля на солнце, используйте систему кондиционирования воздуха для снижения температуры вокруг передней камеры. Если солнцезащитная шторка использовалась, когда автомобиль был припаркован, в зависимости от ее типа, солнечный свет, отраженный от поверхности, может вызвать чрезмерное повышение температуры передней камеры.
	Если передняя камера холодная, например, после стоянки автомобиля в очень холодных условиях, используйте систему кондиционирования воздуха для повышения температуры вокруг передней камеры.
При загорании передней камеры, например, открытым капотом или наклейкой на части ветрового стекла перед передней камерой.	Закройте капот, снимите наклейку и т.д., чтобы удалить преграду.

- В следующих ситуациях, если ситуация изменилась (или автомобиль двигался определенное время) и обнаруживаются нормальные рабочие условия, сообщение исчезнет, и система будет готова к работе.

Если сообщение не исчезает, обратитесь к дилеру Toyota.

- Когда температура вокруг радарного датчика выходит за пределы рабочего диапазона, например, когда автомобиль находится на солнце или в очень холодных условиях
- Когда передняя камера не может обнаруживать предметы перед автомобилем, например, при движении в темноте, в снег или туман, либо когда яркие фонари светят в переднюю камеру

PCS (система предупреждения столкновения)*

* : При наличии

Система предупреждения столкновения использует радарный датчик и переднюю камеру для обнаружения объектов (→стр.293) перед автомобилем. Когда система определяет, что вероятность фронтального столкновения с объектом велика, срабатывает предупреждение, чтобы побудить водителя совершить маневр уклонения, и потенциальное давление в тормозной системе увеличивается с целью помочь водителю избежать столкновения. Если система определяет, что вероятность фронтального столкновения с объектом крайне высока, автоматически применяется торможение для предотвращения столкновения или снижения ударного воздействия при столкновении.

Систему предупреждения столкновения можно включить/выключить и изменить время срабатывания предупреждения. (→стр.292)

Обнаруживаемые объекты

Регионы	Обнаруживаемые объекты	Страны/зоны
A	<ul style="list-style-type: none"> • Транспортные средства • Велосипедисты • Пешеходы 	Россия, Казахстан, Израиль, Украина
B	Транспортные средства	Иордания, Азербайджан, Армения и Грузия

Страны и зоны для каждого региона, перечисленные в таблице, указаны по состоянию на январь 2019 г. Однако в зависимости от того, когда был продан автомобиль, страны и зоны каждого региона могут различаться. Для получения подробной информации обратитесь к дилеру Toyota.

Функции системы

■ Предупреждение о столкновении

Когда система определяет, что вероятность фронтального столкновения высока, звучит зуммер, и на многофункциональном информационном дисплее отображается предупреждающее сообщение для побуждения водителя совершить маневр уклонения.

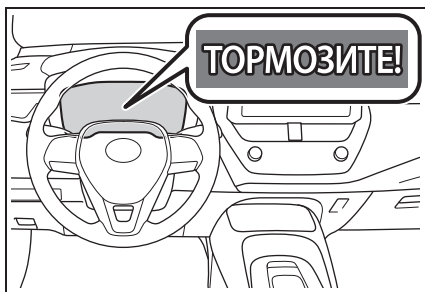

■ Система экстренного предаварийного торможения

Когда система определяет, что вероятность фронтального столкновения высока, она применяет торможение с большим усилием в зависимости от силы нажатия на педаль тормоза.

■ Предаварийное торможение

Если система определяет, что вероятность фронтального столкновения крайне высока, автоматически применяется торможение для предотвращения столкновения или снижения ударного воздействия при столкновении.



ПРЕДУПРЕЖДЕНИЕ

■ Ограничения системы предупреждения столкновения

- Водитель несет исключительную ответственность за безопасное вождение. Всегда двигайтесь на автомобиле осторожно, следя за окружающей обстановкой. Ни при каких обстоятельствах система предупреждения столкновения не заменяет обычного торможения. Эта система предотвратит столкновения и уменьшит ущерб или травмирование при столкновении не в каждой ситуации. Не следует чрезмерно полагаться на эту систему. Невыполнение этого требования может стать причиной аварии и, как следствие, серьезных травм или смерти.

**ПРЕДУПРЕЖДЕНИЕ**

- Хотя данная система призвана помочь избежать столкновения и уменьшить его последствия, ее эффективность может изменяться в зависимости от различных условий, поэтому она не всегда может достичь одинаково качественных результатов. Внимательно прочитайте следующие условия. Не полагайтесь слишком сильно на эту систему и всегда будьте осторожны за рулем.
- Условия, при которых может сработать система даже при отсутствии вероятности столкновения: →стр.294
- Условия, в которых возможна ненадлежащая работа системы: →стр.295
- Не пытайтесь самостоятельно проверить работу системы предупреждения столкновения. В зависимости от предметов, используемых для проверки (манекены, картонные предметы, имитирующие обнаруживаемые объекты, и т.д.) система может не сработать должным образом, что может стать причиной аварии.

■ Предаварийное торможение

- Когда работает функция предаварийного торможения, прилагается существенная часть тормозного усилия.
- Если автомобиль останавливается в результате срабатывания функции предаварийного торможения, действие функции предаварийного торможения отменяется спустя приблизительно 2 секунды. Нажмите на педаль тормоза согласно необходимости.

- Функция предаварийного торможения может не работать, если водитель выполняет определенные действия. Если педаль акселератора нажимается сильно или вращается рулевое колесо, система может определить, что водитель выполняет маневр уклонения, и может предотвратить срабатывание функции предаварийного торможения.

- В некоторых ситуациях, пока работает функция предаварийного торможения, действие функции может быть отменено, если педаль акселератора нажимается сильно или вращается рулевое колесо, и система определяет, что водитель выполняет маневр уклонения.

- Если педаль тормоза удерживается нажатой, система может решить, что водитель выполняет маневр уклонения и, возможно, задержать время срабатывания функции предаварийного торможения.

■ Когда отключать систему предупреждения столкновения

В следующих ситуациях отключайте систему, так как она может не работать должным образом и создать угрозу аварии с серьезными или смертельными травмами:

- Когда выполняется буксировка автомобиля
- Когда ваш автомобиль буксирует другой автомобиль
- При транспортировке автомобиля с использованием грузовика, корабля, поезда или подобных средств перевозки
- При подъеме автомобиля на подъемнике, когда двигатель работает, и шины могут свободно вращаться



ПРЕДУПРЕЖДЕНИЕ

- Во время проверки автомобиля с использованием вращающегося испытательного барабана, например, динамометрического стенда или тестера для спидометров, либо при использовании на стенде для балансировки колес автомобиля
- При сильном ударе о передний бампер или переднюю решетку вследствие аварии или иных причин
- При невозможности устойчивого управления автомобилем, например, после аварии или в результате неисправности
- При вождении автомобиля в спортивном стиле или по бездорожью
- Когда шины не накачаны должным образом
- Когда шины сильно изношены
- Когда установлены шины, отличные от предписанного размера
- Когда установлены цепи противоскольжения
- При использовании компактного запасного колеса или аварийного ремонтного комплекта для проколотых шин
- Если оборудование (снегоочиститель и т.д.), которое может временно закрыть радарный датчик или переднюю камеру, временно установлено на автомобиль

Изменение настроек системы предупреждения столкновения

■ Включение/выключение системы предупреждения столкновения

Система предупреждения столкновения может

включаться/выключаться на  (→стр.662) многофункционального информационного дисплея.

Система включается автоматически каждый раз при повороте замка запуска двигателя в положение ON.

Если система выключена, загорится сигнальная лампа системы PCS, и на многофункциональном информационном дисплее отобразится сообщение.

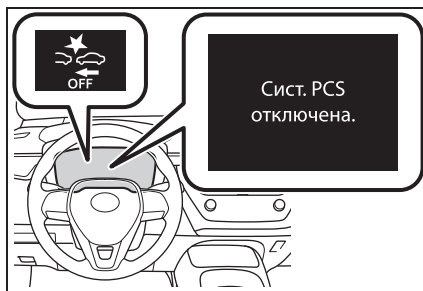

■ Изменение времени срабатывания предупреждения системы предупреждения столкновения

Время срабатывания системы предупреждения столкновения можно изменить на  (→стр.662) многофункционального информационного дисплея.

При выключении замка запуска двигателя настройка времени срабатывания предупреждения сохраняется. Однако, если система предупреждения столкновения отключена или включена повторно, восстановится значение синхронизации срабатывания по умолчанию (среднее значение).

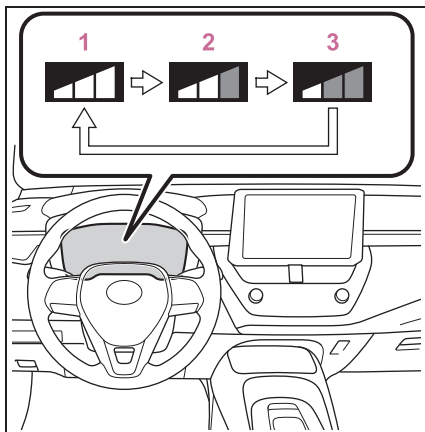

1 Ранний

2 Посередине

Это настройка по умолчанию.

3 Поздний

■ Рабочие условия

Система предупреждения столкновения включена и определяет, что вероятность фронтального столкновения с обнаруженным объектом высока.

Каждая функция готова сработать на следующих скоростях

● Предупреждение о столкновении

Обнаруживаемые объекты	Скорость автомобиля	Относительная скорость между вашим автомобилем и объектом
Транспортные средства	Прибл. 10 - 180 км/ч (км/ч)	Прибл. 10 - 180 км/ч (км/ч)
Велосипедисты и пешеходы*	Прибл. 10 - 80 км/ч (км/ч)	Прибл. 10 - 80 км/ч (км/ч)

● Система экстренного предаварийного торможения

Обнаруживаемые объекты	Скорость автомобиля	Относительная скорость между вашим автомобилем и объектом
Транспортные средства	Прибл. 30 - 180 км/ч (км/ч)	Прибл. 30 - 180 км/ч (км/ч)
Велосипедисты и пешеходы*	Прибл. 30 - 80 км/ч (км/ч)	Прибл. 30 - 80 км/ч (км/ч)

● Предаварийное торможение

Обнаруживаемые объекты	Скорость автомобиля	Относительная скорость между вашим автомобилем и объектом
Транспортные средства	Прибл. 10 - 180 км/ч (км/ч)	Прибл. 10 - 180 км/ч (км/ч)
Велосипедисты и пешеходы*	Прибл. 10 - 80 км/ч (км/ч)	Прибл. 10 - 80 км/ч (км/ч)

*: Применимо к автомобилям, спроектированным для регионов, где

возможно обнаружение пешеходов и/или велосипедистов (→стр.290)

Система может не работать в следующих ситуациях:

- Если была отключена и повторно подключена клемма аккумуляторной батареи, а автомобиль после этого не эксплуатировался в течение определенного времени
- Если рычаг переключения передач находится в положении R
- Когда горит индикатор VSC OFF (будет действовать только функция предупреждения о столкновении)

■ Функции обнаружения объектов

Система обнаруживает объекты на основании их размера, профиля, движения и т.д. Однако объект может быть не обнаружен в зависимости от яркости окружающей обстановки, а также движения, положения и ракурса обнаруживаемого объекта, препятствующих правильной работе системы. (→стр.295)

На иллюстрации представлено изображение обнаруживаемых объектов.

▶ Регион А

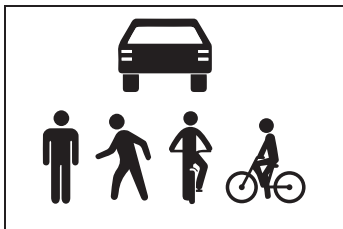

▶ Регион В

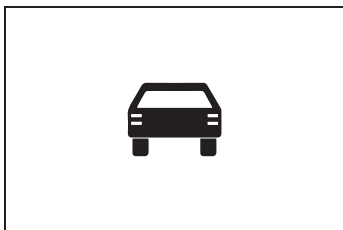

■ Выключение предаварийного торможения

Если возникает одна из следующих ситуаций во время работы функции предаварийного торможения, она будет отменена:

- Сильно нажата педаль акселератора.
- Рулевое колесо поворачивается резко

или внезапно.

■ Условия, при которых может сработать система даже при отсутствии вероятности столкновения

- В некоторых ситуациях, таких как перечисленные ниже, система может решить, что существует вероятность фронтального столкновения, и сработать.
 - При проезде мимо обнаруживаемого объекта и т.д.
 - При смене полос движения с обгоном обнаруживаемого объекта и т.д.
 - При приближении к обнаруживаемому объекту в соседней полосе движения или на обочине, например, при изменении направления движения или при движении по извилистой дороге

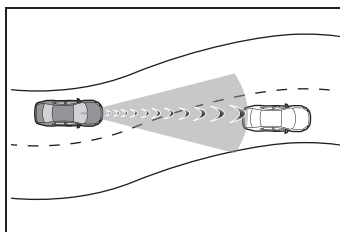

- При быстром приближении к обнаруживаемому объекту и т.д.
- При приближении к объектам на обочине, например, к обнаруживаемым объектам, дорожным ограждениям, опорам воздушной линии, деревьям или стенам
- При наличии обнаруживаемого объекта или другого объекта у обочины на входе в поворот

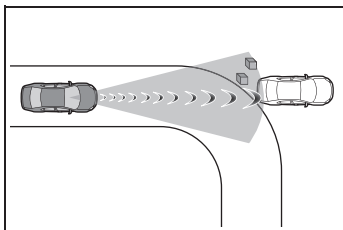

- При наличии узоров или краски перед вашим автомобилем, которые могут быть ошибочно приняты за обнаруживаемый объект
- При попадании на переднюю часть вашего автомобиля воды, снега, пыли и т.д.
- При обгоне обнаруживаемого объекта, который выполняет перестроение или совершает поворот направо/налево

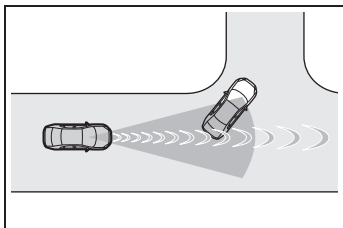

- При проезде мимо обнаруживаемого объекта, остановившегося на встречной полосе для совершения поворота направо/налево

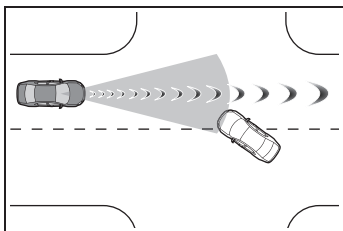

- Когда обнаруживаемый объект приближается очень близко и затем останавливается, прежде чем пересечь путь следования вашего автомобиля
- Если передняя часть вашего автомобиля приподнята или опущена, например, при движении по неровной или холмистой дороге
- Во время движения по дороге, окруженной сооружениями, например, в

туннеле или по стальному мосту

- При наличии металлического предмета (крышки канализационного люка, стальной плиты и т.д.), уступов или выступа перед вашим автомобилем
- При проезде под объектом (дорожный знак, рекламный щит и т.д.)

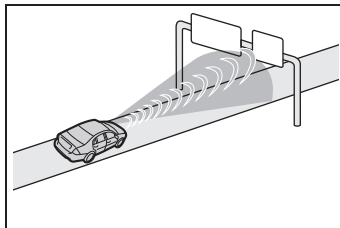

- При приближении к электрическому шлагбауму в пункте сбора платы за проезд, шлагбауму на стоянке или к другому открывающемуся и закрывающемуся барьеру
- При пользовании автоматической автомобильной мойкой
- Во время движения через или под объектами, которые могут задеть ваш автомобиль, например, густая трава, ветви деревьев или транспарант

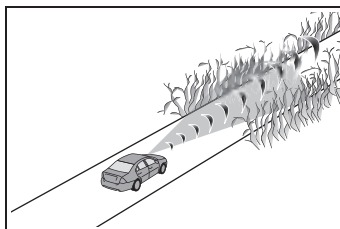

- Во время движения через пар или дым
- Во время движения возле объекта, отражающего радиоволны, например, большегрузного автомобиля или дорожного ограждения
- Во время движения возле телевизионной вышки, радиовещательной станции, электростанции или другого места, где могут присутствовать сильные радиоволны или электрические помехи

■ Ситуации, в которых возможна ненадлежащая работа системы

- В некоторых ситуациях, например, перечисленных ниже, радарный датчик

и передняя камера могут не обнаруживать объект, что помешает правильной работе системе:

- Когда обнаруживаемый объект приближается к вашему автомобилю
- Когда ваш автомобиль или обнаруживаемый объект виляет
- Если обнаруживаемый объект совершает резкий маневр (например, внезапное отклонение от прямого пути, ускорение или замедление)
- При быстром приближении вашего автомобиля к обнаруживаемому объекту
- Когда обнаруживаемый объект находится не прямо перед вашим автомобилем

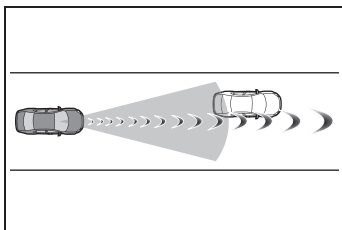

- Когда обнаруживаемый объект находится рядом со стеной, изгородью, дорожным ограждением, крышкой канализационного люка, транспортным средством, стальной плитой на дороге и т.д.
- Когда обнаруживаемый объект находится под каким-либо сооружением
- Когда часть обнаруживаемого объекта скрыта объектом, например, крупногабаритным багажом, зонтом или дорожным ограждением
- Когда несколько обнаруживаемых объектов расположены близко друг к другу
- При ярком освещении обнаруживаемого объекта солнечным или иным светом
- Когда обнаруживаемый объект является белой тенью и выглядит очень ярко
- Когда обнаруживаемый объект практически сливается по цвету или яркости с окружающей обстановкой
- Если обнаруживаемый объект подрезает или внезапно появляется перед вашим автомобилем
- При попадании на переднюю часть

вашего автомобиля воды, снега, пыли и т.д.

- При попадании спереди лучей света высокой интенсивности, например, от солнца или фар головного света транспортных средств, движущихся по встречной полосе, непосредственно в переднюю камеру
- При приближении к движущемуся впереди транспортному средству сбоку или спереди
- Если движущимся впереди транспортным средством является велосипед^{*1} или мотоцикл
- Если впереди движется узкое транспортное средство, например, персональное мобильное средство передвижения
- Если у движущегося впереди транспортного средства небольшая задняя часть, как у порожнего грузового автомобиля
- Если у движущегося впереди транспортного средства низкая задняя часть, как у низкорамного прицепа

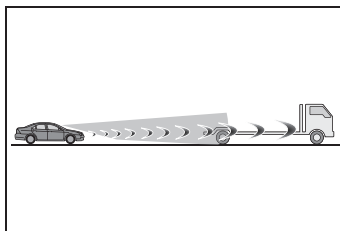

- Если у движущегося впереди транспортного средства слишком большой дорожный просвет

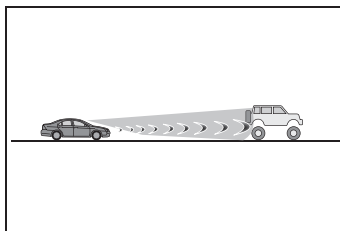

- Если движущееся впереди транспортное средство перевозит груз, выступающий за пределы заднего бампера
- Если впереди движется транспортное

средство неправильной формы, например, трактор или коляска мотоцикла

- Если движущееся впереди транспортное средство является детским велосипедом, велосипедом, перевозящим тяжелый груз; велосипедом, которым управляют несколько человек, или велосипедом уникальной формы (велосипед с детским сиденьем, двухместный велосипед и т.д.)^{*2}
- Если рост движущегося впереди пешехода или велосипедиста ниже приблизительно 1 м (м) или выше приблизительно 2 м (м)^{*2}
- Если пешеход/велосипедист одет в одежду слишком большого размера (дождевой плащ, длинная юбка и т.д.), вуалирующей их силуэт^{*2}
- Если пешеход наклоняется вперед или сидит на корточках, либо велосипедист наклоняется вперед^{*2}
- Если пешеход/велосипедист движется быстро^{*2}
- Если пешеход толкает детскую коляску, инвалидную коляску, велосипед или другое средство перевозки^{*2}
- При движении в условиях ненастной погоды, например, в сильный дождь, туман, снег или во время песчаной бури
- Во время движения через пар или дым
- При слабой видимости вокруг автомобиля, например, на рассвете или закате, либо при движении ночью или в туннеле, в результате чего обнаруживаемый объект практически сливается по цвету с окружающей обстановкой
- Во время движения в местах с внезапно меняющейся яркостью окружающего пространства, например, при въезде в туннель или выезде из него
- Когда после запуска двигателя автомобиль остается на месте в течение определенного времени
- При совершении поворота налево/направо и в течение нескольких секунд после него
- При прохождении поворота и в течение нескольких секунд после него

- При заносе вашего автомобиля
- Если передняя часть автомобиля поднята или опущена

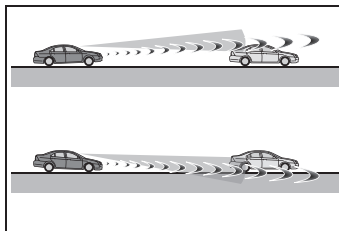

- При разрегулировке колес
- При блокировке передней камеры щеткой стеклоочистителя
- Автомобиль движется с крайне высокой скоростью
- Во время движения по склону
- Если радарный датчик или передняя камера выровнена неправильно
- В некоторых ситуациях, таких как перечисленные ниже, достаточное тормозное усилие может оказаться недостижимым, что мешает правильной работе системы:
- Если функции торможения не могут работать в полную силу, например, при чрезмерном охлаждении, нагреве или увлажнении деталей тормозов
- При неправильном обслуживании автомобиля (чрезмерный износ тормозов или шин, неправильное давление в шинах и т.д.)
- Во время вождения автомобиля по гравийной дороге или другой скользкой поверхности

^{*1}: Применимо к автомобилям, спроектированным для регионов, где обнаружение велосипедистов невозможно (→стр.290)

^{*2}: Применимо к автомобилям, спроектированным для стран/регионов, где возможно обнаружение пешеходов и/или велосипедистов (→стр.290)

■ Если система VSC отключена

- Если система VSC отключена (→стр.422), функции системы экстренного предаварийного торможения и предаварийного

торможения тоже отключены.

- Загорится сигнальная лампа системы PCS, и “Система предотвр.столкн. недоступна. Сист. VSC выкл.” будет отображаться на многофункциональном информационном дисплее.

LTA (система отслеживания дорожной разметки)*

*: При наличии

Во время движения по шоссе и автомагистралям с белыми (желтыми) линиями разметки эта функция предупреждает водителя о возможном отклонении автомобиля от своей полосы движения* и помогает удерживать автомобиль в своей полосе движения, управляя рулевым колесом*. Более того, при использовании динамического радарного круиз-контроля с полным скоростным диапазоном система обеспечивает рулевое управление с усилением, чтобы удерживать автомобиль в своей полосе движения.

Система LTA распознает белые (желтые) линии разметки или направление движения* с помощью передней камеры. Кроме того, она обнаруживает транспортные средства, движущиеся впереди, с помощью передней камеры и радара.

*: Граница между асфальтом и обочиной дороги, например, травой, почвой или краем тротуара

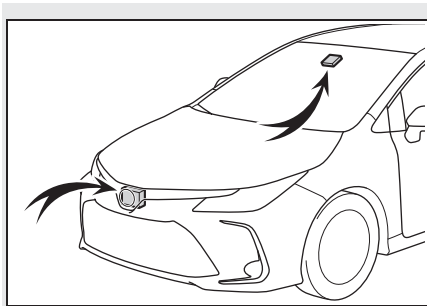

ПРЕДУПРЕЖДЕНИЕ

■ Перед использованием системы LTA

- Не полагайтесь исключительно на систему LTA. Система LTA не является системой, которая автоматически ведет автомобиль или позволяет уделять меньше внимания участку перед автомобилем.

Водитель всегда должен брать на себя всю ответственность за безопасное вождение, внимательно следя за окружающими условиями и корректируя траекторию движения автомобиля с помощью рулевого колеса. Кроме того, при утомлении, например, после длительной поездки, водитель должен делать достаточно продолжительные остановки.

- Невозможность выполнять соответствующие приемы вождения и сохранять пристальное внимание может привести к аварии, грозящей серьезными травмами или смертью.
- Когда система LTA не используется, выключите ее с помощью переключателя системы LTA.

■ Ситуации, неподходящие для системы LTA

В следующих ситуациях используйте выключатель системы LTA для выключения системы. Невыполнение этого требования может стать причиной аварии и, как следствие, серьезных травм или смерти.

- Автомобиль движется по дорожной поверхности, скользкой из-за дождливой погоды, выпавшего снега, обледенения и т.д.
 - Автомобиль движется по дороге, покрытой снегом.
 - Белые (желтые) линии трудно различимы из-за дождя, снега, тумана, пыли и т.д.
 - Из-за строительных работ автомобиль движется по временной или ограниченной полосе движения.
 - Автомобиль движется в зоне строительных работ.
 - Установлено запасное колесо, цепи противоскольжения и т.д.
 - При сильно изношенных шинах или при низком давлении в шинах.
 - Когда установлены шины, отличные от предписанного размера.
 - Автомобиль движется по полосам движения не на автомагистралях и шоссе.
 - При буксировке прицепа или во время аварийной буксировки
- #### ■ Предотвращение неисправностей системы LTA и ошибочных действий
- Не вносите конструктивные изменения в фары головного света и не помещайте наклейки и т.д. на поверхность фонарей.
 - Не вносите конструктивные изменения в подвеску и т.д. Если требуется заменить подвеску и т.д., обратитесь к дилеру Toyota.
 - Не устанавливайте и не располагайте ничего на капоте или решетке. Также не устанавливайте защиту на решетку (кенгурятник и т.д.).
 - Если ветровое стекло нуждается в ремонте, обратитесь к дилеру Toyota.



ПРЕДУПРЕЖДЕНИЕ

■ Условия, при которых функции могут работать неправильно

В следующих ситуациях функции могут работать неправильно, и автомобиль может отклоняться от своей полосы движения. Управляйте автомобилем безопасно, всегда уделяя пристальное внимание обстановке вокруг вашего автомобиля, и управляйте рулевым колесом для коррекции траектории движения и обеспечения безопасности, не полагаясь только на функции системы.

- При отображении показаний следования за другим транспортным средством с крейсерской скоростью (→стр.304) и перестроении движущегося впереди транспортного средства. (Ваш автомобиль может следовать за движущимся впереди транспортным средством и также перестраиваться).

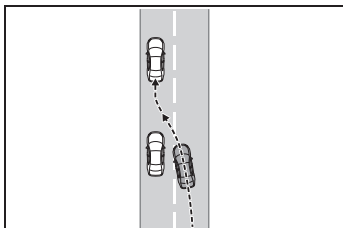

- При отображении показаний следования за другим транспортным средством с крейсерской скоростью (→стр.304) и изменении траектории движущегося впереди транспортного средства в пределах одной полосы движения. (Ваш автомобиль может изменять траекторию движения соответственно и покидать полосу движения).

- При отображении показаний следования за другим транспортным средством с крейсерской скоростью (→стр.304) и выходе движущегося впереди транспортного средства из своей полосы движения. (Ваш автомобиль может следовать за движущимся впереди транспортным средством и покинуть полосу движения).
- При отображении показаний следования за другим транспортным средством с крейсерской скоростью (→стр.304) и движении транспортного средства впереди слишком близко к левой/правой полосе движения. (Ваш автомобиль может следовать за движущимся впереди транспортным средством и покинуть полосу движения).
- Автомобиль движется в крутом повороте.
- По краю дороги присутствуют предметы или узоры (дорожные ограждения, бордюры, столбики с отражателями и т.д.), которые могут быть ошибочно приняты за белые (желтые) линии.

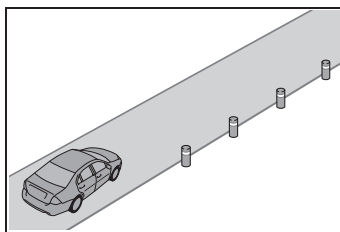



ПРЕДУПРЕЖДЕНИЕ

- Автомобиль движется в местах, где дороги расходятся, сходятся и т.д.

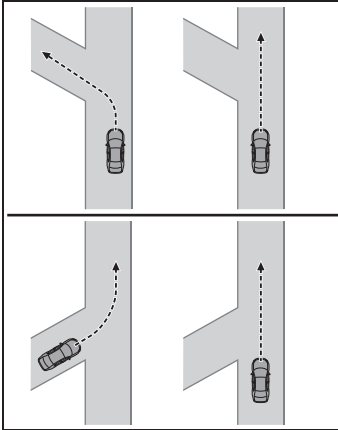

- Из-за ремонта дороги на ней присутствуют отметки для ремонта асфальта, отметки в виде белых (желтых) линий разметки и т.д.

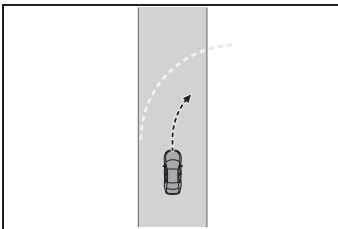

- На дороге имеются тени, которые идут параллельно белым (желтым) линиям или накрывают их.
- Автомобиль движется на участке, где нет белых (желтых) линий, например, перед пунктом взимания платы за проезд, контрольно-пропускным пунктом или на перекрестке и т.д.
- Белые (желтые) линии потрескались, присутствуют "выступающие светоотражатели" или камни.
- Белые (желтые) линии не видны или трудноразличимы из-за песка и т.д.

- Автомобиль движется по дорожной поверхности, мокрой из-за дождя, луж и т.д.
- Разделительные линии желтого цвета (которые могут оказаться более сложными для распознавания, чем белые линии).
- Белые (желтые) линии пересекают бордюр и т.д.
- Автомобиль движется по яркой поверхности, например, по бетону.
- Если край дороги нечеткий или не прямой.
- Автомобиль движется по поверхности, блестящей из-за отражаемого света и т.д.
- Автомобиль движется по поверхности, яркость которой внезапно меняется, например, на въездах и выездах из туннелей и т.д.
- Свет от фар встречных транспортных средств, солнца и т.д. попадает на камеру.
- Автомобиль движется по склону.
- Автомобиль движется по дороге с наклоном влево или вправо, либо по извилистой дороге.
- Автомобиль движется по грунтовой или неровной дороге.
- Полоса движения слишком узкая или широкая.
- Автомобиль чрезмерно наклонен из-за перевозки тяжелого багажа или неправильного давления в шинах.
- Расстояние до движущегося впереди транспортного средства слишком короткое.
- Автомобиль слишком сильно колеблется вверх-вниз из-за дорожных условий во время движения (плохие дороги или дорожные швы).



ПРЕДУПРЕЖДЕНИЕ

- При движении в туннеле или ночью с выключенными фарами головного света либо когда фары головного света светят не ярко из-за грязных рассеивателей или неправильной регулировки положения.
- Автомобиль попадает под порывы бокового ветра.
- На автомобиль воздействует порыв ветра от транспортного средства, движущегося в соседней полосе движения.
- Автомобиль только что сменил полосу движения или проехал перекресток.
- Используются шины, отличающиеся структурой, изготовителем, торговой маркой или рисунком протектора.
- Установлены зимние шины и т.д.
- Автомобиль движется на крайне высокой скорости.

Функции системы LTA

■ Функция предупреждения о выходе из полосы движения

Когда система определяет, что автомобиль может отклониться от своей полосы движения или направления движения^{*}, на многофункциональный информационный дисплей выводится предупреждение и звучит предупреждающий зуммер, чтобы предупредить водителя.

Когда звучит предупреждающий зуммер, проверьте окружающую обстановку вокруг вашего автомобиля и верните автомобиль в центр полосы движения, аккуратно управляя рулевым колесом.

Автомобили с системой контроля мертвых зон: Когда система определяет,

что автомобиль может покинуть свою полосу движения, и вероятность столкновения с транспортным средством, совершающим обгон в соседней полосе движения, высока, сработает система предупреждения о выходе из полосы движения, даже если работают указатели поворота.

^{*}: Граница между асфальтом и обочиной дороги, например, травой, почвой или краем тротуара

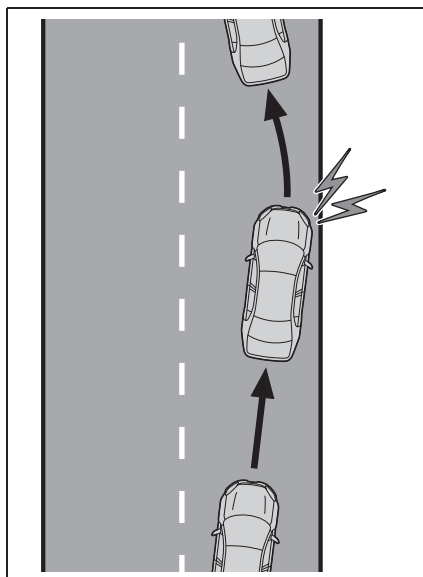

■ Функция помощи при управлении рулевым колесом

Когда система определяет, что автомобиль мог отклониться от своей полосы и траектории движения^{*}, она оказывает необходимую помощь, понемногу действуя рулевым колесом в течение короткого периода времени, чтобы удерживать автомобиль в своей полосе движения.

Если система обнаруживает, что рулевое колесо не использовалось в течение заданного времени или не удерживалось

твердо руками, на многофункциональный информационный дисплей выводится предупреждение, и функция временно отменяется.

Автомобили с системой контроля мертвых зон: Когда система определяет, что автомобиль может покинуть свою полосу движения, и вероятность столкновения с транспортным средством, совершающим обгон в соседней полосе движения, высока, сработает система помощи при управлении рулевым колесом, даже если работают указатели поворота.

*: Граница между асфальтом и обочиной дороги, например, травой, почвой или краем тротуара

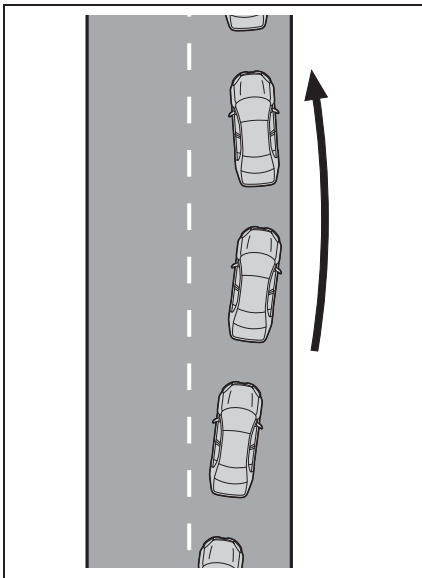

■ Функция предупреждения о пересечении линий разметки

Когда автомобиль изменяет траекторию движения в пределах одной полосы движения, будет звучать предупреждающий зуммер, и сообщение будет отображаться на многофункциональном

информационном дисплее, чтобы предупредить водителя.

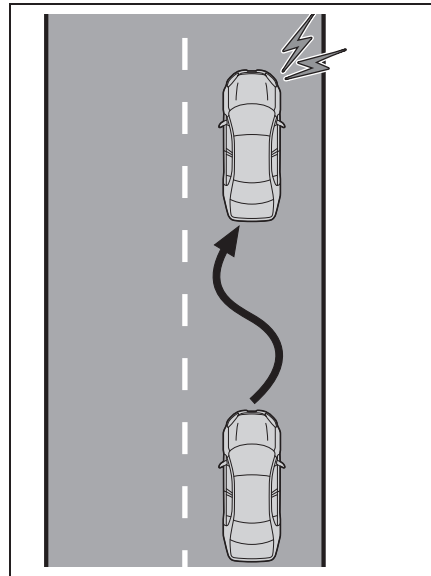

■ Функция поддержания движения по центру полосы движения

Эта функция связана с динамическим радарным круиз-контролем с полным скоростным диапазоном и обеспечивает необходимую помощь, управляя рулевым колесом, чтобы удерживать автомобиль в его текущей полосе движения.

Когда динамический радарный круиз-контроль с полным скоростным диапазоном не работает, функция поддержания движения по центру полосы движения не работает.

В ситуациях, когда белые (желтые) линии разметки трудно различимы или не видны, например, при заторе, эта функция будет срабатывать, чтобы помочь следовать за движущимся впереди транспортным средством, контролируя положение движущегося

впереди транспортного средства.

Если система обнаруживает, что рулевое колесо не использовалось в течение заданного времени или не удерживалось твердо руками, на многофункциональный информационный дисплей выводится предупреждение, и функция временно отменяется.

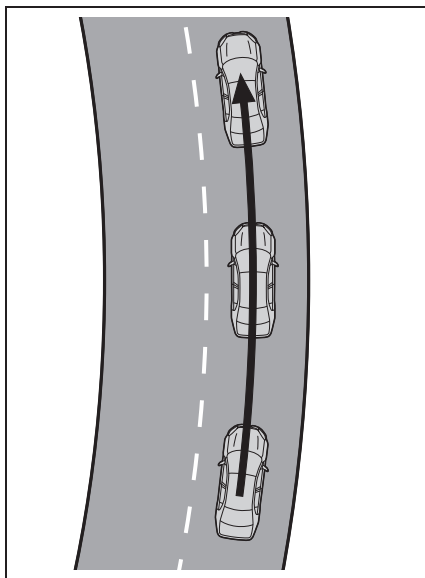

Включение системы LTA

Для того чтобы включить систему LTA, нажмите переключатель системы LTA.

Загорится индикатор системы LTA, и на многофункциональном информационном дисплее появится сообщение.

Снова нажмите переключатель системы LTA, чтобы выключить систему LTA.

Когда система LTA включена или выключена, система LTA продолжит работать в этом же состоянии во время следующего пуска двигателя.

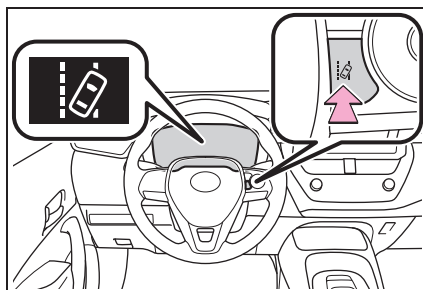

Показания на многофункциональном информационном дисплее

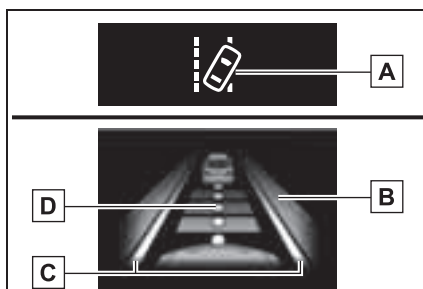

А Индикатор системы LTA

Состояние подсветки индикатора информирует водителя о рабочем состоянии системы.

Горит белым цветом: Система LTA работает.

Горит зеленым цветом: Работает система помощи при вращении рулевого колеса соответствующей функции или функция поддержания движения по центру полосы движения.

Мигает оранжевым цветом: Работает система предупреждения о выходе из полосы движения.

В Оперативное отображение поддержки работы рулевого колеса

Отображается, когда

многофункциональный информационный дисплей переключен на экран информации системы помощи водителю. Указывает, что система помощи при вращении рулевого колеса соответствующей функции или функция поддержания движения по центру полосы движения работает.

Отображаются обе внешние стороны полосы движения: Показывает, что работает система помощи при управлении рулевым колесом системы функции поддержания движения по центру полосы движения.

Отображается одна внешняя сторона полосы движения: Показывает, что работает система помощи при управлении рулевым колесом соответствующей функции.

Обе внешние стороны полосы движения мигают: Предупреждает водителя о необходимости его действий для сохранения положения по центру полосы движения (функция поддержания движения по центру полосы движения).

C Отображение функции предупреждения о выходе из полосы движения

Отображается, когда многофункциональный информационный дисплей переключен на экран информации системы помощи водителю.

- ▶ Внутренняя часть отображаемых линий белая



Показывает, что система распознает белые (желтые) линии или направление движения*. Когда автомобиль отклоняется от своей полосы движения, белая линия, отображаемая со стороны выхода автомобиля из полосы движения, мигает оранжевым цветом.

- ▶ Внутренняя часть отображаемых линий черная



Показывает, что система не в состоянии распознавать белые (желтые) линии или направление движения* или временно отключена.

*: Граница между асфальтом и обочиной дороги, например, травой, почвой или краем тротуара

- D** Показания системы следования за другим транспортным средством с крейсерской скоростью

Отображается, когда многофункциональный информационный дисплей переключен на экран информации системы помощи водителю.

Показывает, что работает система помощи при управлении рулевым колесом функции поддержания движения по центру полосы движения за счет контроля положения движущегося впереди транспортного средства.

При отображении показаний системы следования за другим транспортным средством с крейсерской скоростью, если движущееся впереди транспортное средство движется, ваш автомобиль может также двигаться в этом направлении. Всегда уделяйте пристальное внимание обстановке вокруг вашего автомобиля и управляйте рулевым колесом согласно необходимости для коррекции траектории движения и обеспечения безопасности.

■ Рабочие условия каждой функции

- Функция предупреждения о выходе из полосы движения

Эта функция работает, когда выполнены все следующие условия.

- Система LTA включена.
- Скорость автомобиля составляет приблизительно 50 км/ч (км/ч) или более.^{*1}
- Система распознает белые (желтые) линии разметки или направление движения^{*2}. (Когда белая (желтая) линия или направление движения^{*2} распознается только с одной стороны, система будет срабатывать только для распознанной стороны).
- Ширина полосы движения составляет приблизительно 3 м (м) или более.
- Рычаг переключателя указателей поворота не используется.

(Кроме случаев, когда другой автомобиль находится в полосе движения со стороны,

для которой срабатывает указатель поворота)

- Автомобиль не движется в крутом повороте.
- Неисправностей системы не обнаружено. (→стр.308)

^{*1}: Функция срабатывает, даже если скорость автомобиля составляет менее приблизительно 50 км/ч (км/ч), когда работает функция поддержания движения по центру полосы движения.

^{*2}: Граница между асфальтом и обочиной дороги, например, травой, почвой или краем тротуара

- Функция помощи при управлении рулевым колесом

Эта функция работает, когда выполнены все следующие условия в дополнение к рабочим условиям для функции предупреждения о выходе из полосы движения.

- Настройка для “Усил.рул.упр.” в области  на многофункциональном информационном дисплее установлена на “ВКЛ.”. (→стр.662)
- Автомобиль не ускоряется и не замедляется на заданную или большую величину.
- Рулевое колесо не вращается с приложением к нему усилия на уровне, пригодном для перестроения между колесами.
- Системы ABS, VSC, TRC и PCS не работают.
- Система TRC или VSC не выключена.
- Предупреждение о том, что рулевое колесо выпущено из рук, не отображается. (→стр.308)
- Функция предупреждения о пересечении линий разметки

Эта функция работает, когда выполнены все следующие условия.

- Настройка для “рыскание” в области  на многофункциональном информационном дисплее установлена на “ВКЛ.”. (→стр.662)

- Скорость автомобиля составляет приблизительно 50 km/h (км/ч) или более.
- Ширина полосы движения составляет приблизительно 3 m (м) или более.
- Неисправностей системы не обнаружено. (→стр.308)
- Функция поддержания движения по центру полосы движения

Эта функция работает, когда выполнены все следующие условия.

- Система LTA включена.
- Настройка для “Усил.рул.упр.” и “Центр.полож.” в меню  на многофункциональном информационном дисплее установлена на “ВКЛ.” (→стр.662)
- Эта функция распознает белые (желтые) линии разметки или положение движущегося впереди транспортного средства (кроме случаев когда движущееся впереди транспортное средство небольшое, например, мотоцикл).
- Динамический радарный круиз-контроль с полным скоростным диапазоном работает в режиме контроля дистанции между транспортными средствами.
- Ширина полосы движения составляет примерно от 3 до 4 m (м).
- Рычаг переключателя указателей поворота не используется.
- Автомобиль не движется в крутом повороте.
- Неисправностей системы не обнаружено. (→стр.308)
- Автомобиль не ускоряется и не замедляется на заданную или большую величину.
- Рулевое колесо не вращается с приложением к нему усилия на уровне, пригодном для перестроения между колесами.
- Системы ABS, VSC, TRC и PCS не работают.
- Система TRC или VSC не выключена.
- Предупреждение о том, что рулевое колесо выпущено из рук, не отображается. (→стр.308)
- Автомобиль движется по центру полосы движения.

- Функция помощи при управлении рулевым колесом не работает.

■ Временное отключение функций

- При нарушении рабочих условий функция может временно отключиться. Однако при восстановлении рабочих условий функция автоматически возобновляет работу. (→стр.306)
- Если рабочие условия (→стр.306) более не выполняются, пока работает функция поддержания движения по центру полосы движения, может звучать зуммер, чтобы указать на то, что функция временно отключена.

■ Функция помощи при управлении рулевым колесом/поддержания движения по центру полосы движения

- В зависимости от скорости автомобиля, ситуации с выходом из полосы движения, дорожных условий и т.д. работа этих функций может не распознаваться водителем или функции могут не работать.
- Приоритет над рулевым управлением функции передается действиям водителя по управлению рулевым колесом.
- Не пытайтесь проверить работу функции помощи при управлении рулевым колесом.
- **Функция предупреждения о выходе из полосы движения**
- Предупреждающий зуммер может быть сложно услышать из-за внешнего шума, воспроизведения аудиосистемы и т.д.
- Если край направления движения^{*} нечеткий или не прямой, функция предупреждения о выходе из полосы движения может не работать.
- Система может быть не в состоянии определить наличие опасности столкновения с транспортным средством в соседней полосе движения.
- Не пытайтесь проверить работу функции предупреждения о выходе из полосы движения.

* Граница между асфальтом и обочиной дороги, например, травой, почвой или краем тротуара

■ Предупреждение о том, что рулевое колесо выпущено из рук

В следующих ситуациях на многофункциональном информационном дисплее отображается предупреждающее сообщение, побуждающее водителя взяться за рулевое колесо, и символ, указанный на иллюстрации.

Предупреждение исчезает, когда система определяет, что водитель удерживает рулевое колесо. Всегда держите руки на рулевом колесе при использовании этой системы, независимо от предупреждений.



- Когда система определяет, что водитель не держится руками за рулевое колесо во время работы системы

Если водитель по-прежнему не держит руки на рулевом колесе, звучит зуммер, водитель предупреждается, а функция временно отключается. Это предупреждение также срабатывает аналогичным образом, когда автомобилем по-прежнему управляют, слегка положив руки на рулевое колесо.

- Когда система определяет, что автомобиль может не повернуть, а вместо этого покинуть свою полосу движения при движении в повороте

В зависимости от состояния автомобиля и дорожных условий предупреждение может не срабатывать. Кроме того, если система определяет, что автомобиль движется в повороте, предупреждения будут появляться раньше, чем при движении по прямой.

- Когда система определяет, что водитель не держится руками за рулевое колесо

во время работы системы вспомогательного рулевого управления.

Если водитель по-прежнему не держит руки на рулевом колесе, и работает система вспомогательного рулевого управления, звучит зуммер, появляется предупреждение для водителя. С каждым разом длительность звучания зуммера увеличивается.

■ Функция предупреждения о пересечении линий разметки

Когда система обнаруживает, что автомобиль отклоняется от своего курса, пока работает система предупреждения о пересечении линий разметки, звучит зуммер, и на многофункциональном информационном дисплее одновременно отображаются предупреждающее сообщение, чтобы водитель отдохнул, и символ, указанный на иллюстрации.



В зависимости от автомобиля и дорожных условий предупреждение может не срабатывать.

■ Предупреждающее сообщение

Если на многофункциональном информационном дисплее отображается следующее предупреждающее сообщение, и индикатор системы LTA горит оранжевым цветом, выполните соответствующие действия по поиску и устранению неисправностей. Помимо того, если отображается другое предупреждающее сообщение, следуйте инструкциям на экране.

- “Неисправность системы LTA
Обратитесь к дилеру”

Возможно, система работает неправильно. Проверьте автомобиль у дилера Toyota.

- “Система LTA недоступна”

Система временно отключена из-за неисправности датчика, кроме передней камеры. Выключите систему LDA, подождите немного, а затем снова включите систему LDA.

- “Система LDA недоступна при текущем значении скорости”

Использование функции невозможно, когда скорость автомобиля превышает рабочий диапазон системы LDA. Двигайтесь медленнее.

■ Индивидуальная настройка

Настройки функции можно изменить. (→стр.662)

LDA (система предупреждения о выходе из полосы движения с рулевым управлением)*

*: При наличии

Во время движения по шоссе и автомагистралям с белыми (желтыми) линиями разметки эта функция предупреждает водителя о возможном отклонении автомобиля от своей полосы движения* и помогает удерживать автомобиль в своей полосе движения, управляя рулевым колесом*.

Система LDA распознает белые (желтые) линии разметки или направление движения* с помощью передней камеры. Кроме того, она обнаруживает транспортные средства, движущиеся впереди, с помощью передней камеры и радара.

*: Граница между асфальтом и обочиной дороги, например, травой, почвой или краем тротуара

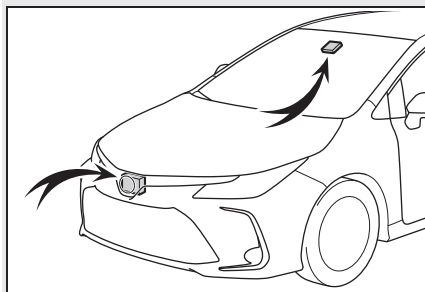



ПРЕДУПРЕЖДЕНИЕ

■ Перед использованием системы LDA

- Не полагайтесь исключительно на систему LDA. Система LKA не является системой, которая автоматически ведет автомобиль или позволяет уделять меньше внимания области перед автомобилем. Водитель всегда должен брать на себя всю ответственность за безопасное вождение, внимательно следя за окружающими условиями и корректируя траекторию движения автомобиля с помощью рулевого колеса. Кроме того, при утомлении, например, после длительной поездки, водитель должен делать достаточно продолжительные остановки.
- Невозможность выполнять соответствующие приемы вождения и сохранять пристальное внимание может привести к аварии, грозящей серьезными травмами или смертью.
- Когда система LDA не используется, выключите ее с помощью переключателя системы LDA.

■ Ситуации, неподходящие для системы LDA

В следующих ситуациях используйте выключатель системы LDA для выключения системы. Невыполнение этого требования может стать причиной аварии и, как следствие, серьезных травм или смерти.

- Автомобиль движется по дорожной поверхности, скользкой из-за дождливой погоды, выпавшего снега, обледенения и т.д.
- Автомобиль движется по дороге, покрытой снегом.
- Белые (желтые) линии трудно различимы из-за дождя, снега, тумана, пыли и т.д.
- Установлено запасное колесо, цепи противоскольжения и т.д.

- При сильно изношенных шинах или при низком давлении в шинах.
- Когда установлены шины, отличные от предписанного размера.

- Автомобиль движется по полосам движения не на автомагистралях и шоссе.

- При буксировке прицепа или во время аварийной буксировки

■ Предотвращение неисправностей системы LDA и операций, выполняемых по ошибке

- Не вносите конструктивные изменения в фары головного света и не помещайте наклейки и т.д. на поверхность фонарей.
- Не вносите конструктивные изменения в подвеску и т.д. Если требуется заменить подвеску и т.д., обратитесь к дилеру Toyota.
- Не устанавливайте и не располагайте ничего на капоте или решетке. Также не устанавливайте защиту на решетку (кенгурятник и т.д.).
- Если ветровое стекло нуждается в ремонте, обратитесь к дилеру Toyota.

■ Условия, при которых функции могут работать неправильно

В следующих ситуациях функции могут работать неправильно, и автомобиль может отклоняться от своей полосы движения. Управляйте автомобилем безопасно, всегда уделяя пристальное внимание обстановке вокруг вашего автомобиля, и управляйте рулевым колесом для коррекции траектории движения и обеспечения безопасности, не полагаясь только на функции системы.

- Автомобиль движется в крутом повороте.



ПРЕДУПРЕЖДЕНИЕ

- По краю дороги присутствуют предметы или узоры (дорожные ограждения, бордюры, столбики с отражателями и т.д.), которые могут быть ошибочно приняты за белые (желтые) линии.

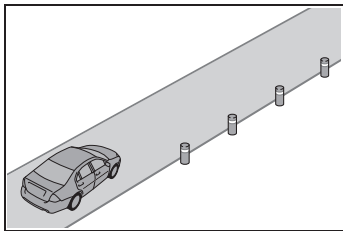

- Автомобиль движется в местах, где дороги расходятся, сходятся и т.д.

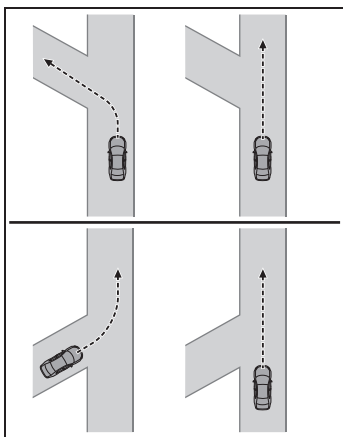

- Из-за ремонта дороги на ней присутствуют отметки для ремонта асфальта, отметки в виде белых (желтых) линий разметки и т.д.

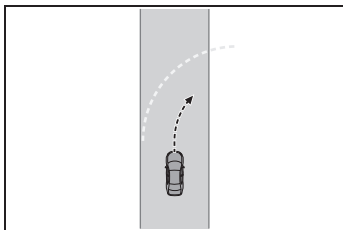

- На дороге имеются тени, которые идут параллельно белым (желтым) линиям или накрывают их.
- Автомобиль движется на участке, где нет белых (желтых) линий, например, перед пунктом взимания платы за проезд, контрольно-пропускным пунктом или на перекрестке и т.д.
- Белые (желтые) линии потрескались, присутствуют "выступающие светоотражатели" или камни.
- Белые (желтые) линии не видны или трудноразличимы из-за песка и т.д.
- Автомобиль движется по дорожной поверхности, мокрой из-за дождя, луж и т.д.
- Разделительные линии желтого цвета (которые могут оказаться более сложными для распознавания, чем белые линии).
- Белые (желтые) линии пересекают бордюр и т.д.
- Автомобиль движется по яркой поверхности, например, по бетону.
- Если край дороги нечеткий или не прямой.
- Автомобиль движется по поверхности, яркость которой внезапно меняется, например, на въездах и выездах из туннелей и т.д.
- Свет от фар встречных транспортных средств, солнца и т.д. попадает на камеру.
- Автомобиль движется по склону.
- Автомобиль движется по дороге с наклоном влево или вправо, либо по извилистой дороге.
- Автомобиль движется по грунтовой или неровной дороге.



ПРЕДУПРЕЖДЕНИЕ

- Полоса движения слишком узкая или широкая.
- Автомобиль чрезмерно наклонен из-за перевозки тяжелого багажа или неправильного давления в шинах.
- Расстояние до движущегося впереди транспортного средства слишком короткое.
- Автомобиль слишком сильно колеблется вверх-вниз из-за дорожных условий во время движения (плохие дороги или дорожные швы).
- При движении в туннеле или ночью с выключенными фарами головного света либо когда фары головного света светят не ярко из-за грязных рассеивателей или неправильной регулировки положения.
- Автомобиль попадает под порывы бокового ветра.
- Автомобиль только что сменил полосу движения или проехал перекресток.
- Используются шины, отличающиеся структурой, изготовителем, торговой маркой или рисунком протектора.
- Установлены зимние шины и т.д.

Функции системы LDA

■ Функция предупреждения о выходе из полосы движения

Когда система определяет, что автомобиль может отклониться от своей полосы движения или направления движения*, на многофункциональный информационный дисплей выводится предупреждение и звучит предупреждающий зуммер, чтобы предупредить водителя.

Когда звучит предупреждающий зуммер,

проверьте окружающую обстановку вокруг вашего автомобиля и верните автомобиль в центр полосы движения, аккуратно управляя рулевым колесом.

Автомобили с системой контроля мертвых зон: Когда система определяет, что автомобиль может покинуть свою полосу движения, и вероятность столкновения с транспортным средством, совершающим обгон в соседней полосе движения, высока, сработает система предупреждения о выходе из полосы движения, даже если работают указатели поворота.

*: Граница между асфальтом и обочиной дороги, например, травой, почвой или краем тротуара

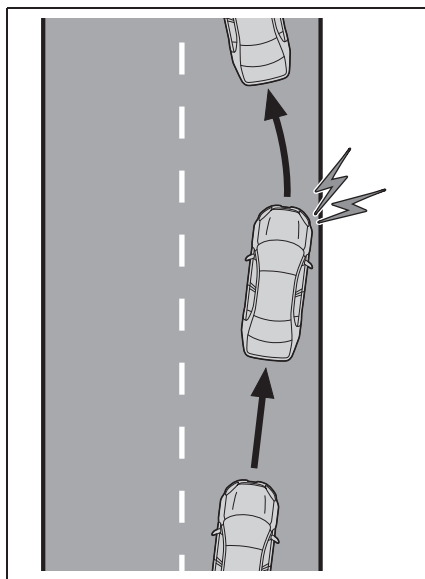

■ Функция помощи при управлении рулевым колесом

Когда система определяет, что автомобиль мог отклониться от своей полосы и траектории движения*, она оказывает необходимую помощь, понемногу действуя рулевым колесом в течение

короткого периода времени, чтобы удерживать автомобиль в своей полосе движения.

Если система обнаруживает, что рулевое колесо не использовалось в течение заданного времени или не удерживалось твердо руками, на многофункциональный информационный дисплей выводится предупреждение, и функция временно отменяется.

Автомобили с системой контроля мертвых зон: Когда система определяет, что автомобиль может покинуть свою полосу движения, и вероятность столкновения с транспортным средством, совершающим обгон в соседней полосе движения, высока, срабатывает система помощи при управлении рулевым колесом, даже если работают указатели поворота.

*: Граница между асфальтом и обочиной дороги, например, травой, почвой или краем тротуара

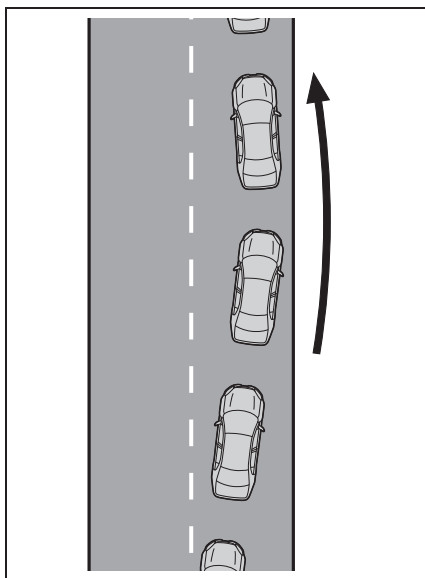

■ Функция предупреждения о пересечении линий разметки

Когда автомобиль изменяет траекторию движения в пределах одной полосы движения, будет звучать предупреждающий зуммер, и сообщение будет отображаться на многофункциональном информационном дисплее, чтобы предупредить водителя.

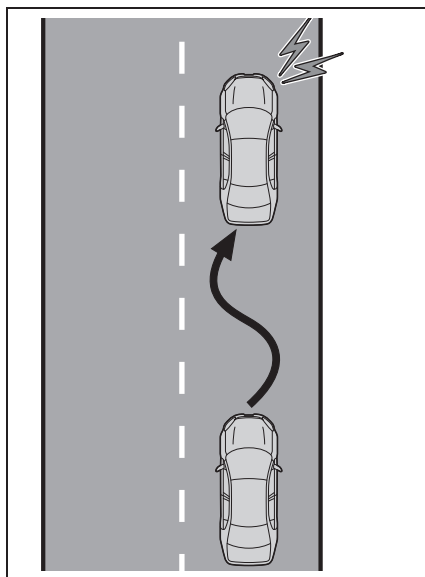

Включение системы LDA

Для того чтобы включить систему LDA, нажмите переключатель системы LDA.

Загорится индикатор системы LDA, и на многофункциональном информационном дисплее появится сообщение.

Снова нажмите переключатель системы LDA, чтобы выключить систему LDA.

Если включить или выключить систему LDA, работа системы LDA продолжится в этом же состоянии во время следующего пуска двигателя.

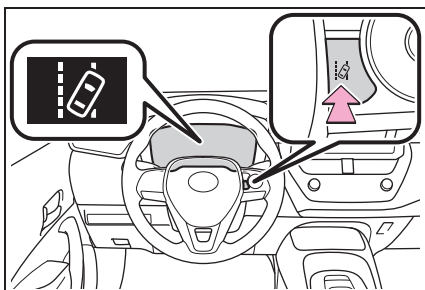

Показания на многофункциональном информационном дисплее

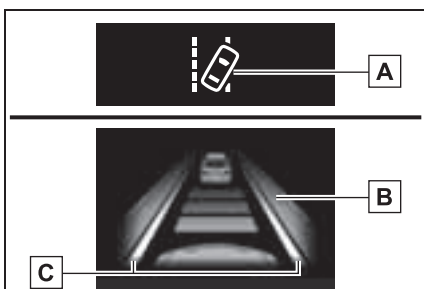

A Индикатор системы LDA

Состояние подсветки индикатора информирует водителя о рабочем состоянии системы.

Горит белым цветом: Система LDA работает.

Горит зеленым цветом: Работает функция помощи при вращении рулевого колеса системы вспомогательного рулевого управления.

Мигает оранжевым цветом: Работает система предупреждения о выходе из полосы движения.

B Оперативное отображение поддержки работы рулевого колеса

Отображается, когда многофункциональный информационный

дисплей переключен на экран информации системы помощи водителю. Показывает, что работает функция помощи при вращении рулевого колеса системы вспомогательного рулевого управления.

C Отображение функции предупреждения о выходе из полосы движения

Отображается, когда многофункциональный информационный дисплей переключен на экран информации системы помощи водителю.

► Внутренняя часть отображаемых линий белая



Показывает, что система распознает белые (желтые) линии или направление движения*. Когда автомобиль отклоняется от своей полосы движения, белая линия, отображаемая со стороны выхода автомобиля из полосы движения, мигает оранжевым цветом.

- ▶ Внутренняя часть отображаемых линий черная



Показывает, что система не в состоянии распознавать белые (желтые) линии или направление движения* или временно отключена.

*: Граница между асфальтом и обочиной дороги, например, травой, почвой или краем тротуара

■ Рабочие условия каждой функции

- Функция предупреждения о выходе из полосы движения

Эта функция работает, когда выполнены все следующие условия.

- Система LDA включена.
- Скорость автомобиля составляет приблизительно 50 км/ч (км/ч) или более.
- Система распознает белые (желтые) линии разметки или направление движения*. (Когда белая (желтая) линия или направление движения* распознается только с одной стороны, система будет срабатывать только для распознанной стороны).
- Ширина полосы движения составляет приблизительно 3 м (м) или более.
- Рычаг переключателя указателей поворота не используется.

(Кроме случаев, когда другой автомобиль находится в полосе движения со стороны, для которой срабатывает указатель поворота)

- Автомобиль не движется в крутом повороте.

- Неисправностей системы не обнаружено. (→стр.317)
- *: Граница между асфальтом и обочиной дороги, например, травой, почвой или краем тротуара

- Функция помощи при управлении рулевым колесом

Эта функция работает, когда выполнены все следующие условия в дополнение к рабочим условиям для функции предупреждения о выходе из полосы движения.

- Настройка для “Усил.рул.упр.” в области  на многофункциональном информационном дисплее установлена на “ВКЛ.”. (→стр.662)

- Автомобиль не ускоряется и не замедляется на заданную или большую величину.
- Рулевое колесо не вращается с приложением к нему усилия на уровне, пригодном для перестроения между колесами.
- Системы ABS, VSC, TRC и PCS не работают.
- Система TRC или VSC не выключена.
- Предупреждение о том, что рулевое колесо выпущено из рук, не отображается. (→стр.316)

- Функция предупреждения о пересечении линий разметки

Эта функция работает, когда выполнены все следующие условия.

- Настройка для “рыскание” в области  на многофункциональном информационном дисплее установлена на “ВКЛ.”. (→стр.662)
- Скорость автомобиля составляет приблизительно 50 км/ч (км/ч) или более.
- Ширина полосы движения составляет приблизительно 3 м (м) или более.
- Неисправностей системы не обнаружено. (→стр.317)

■ Временное отключение функций

- При нарушении рабочих условий функция может временно отключиться.

Однако при восстановлении рабочих условий функция автоматически возобновляет работу. (→стр.315)

■ Функция помощи при управлении рулевым колесом

- В зависимости от скорости автомобиля, ситуации с выходом из полосы движения, дорожных условий и т.д. работа этих функций может не распознаваться водителем или функции могут не работать.
- Приоритет над рулевым управлением функции передается действиям водителя по управлению рулевым колесом.
- Не пытайтесь проверить работу функции помощи при управлении рулевым колесом.

■ Функция предупреждения о выходе из полосы движения

- Предупреждающий зуммер может быть сложно услышать из-за внешнего шума, воспроизведения аудиосистемы и т.д.
- Если край направления движения^{*} нечеткий или не прямой, функция предупреждения о выходе из полосы движения может не работать.
- Система может быть не в состоянии определить наличие опасности столкновения с транспортным средством в соседней полосе движения.
- Не пытайтесь проверить работу функции предупреждения о выходе из полосы движения.

*: Граница между асфальтом и обочиной дороги, например, травой, почвой или краем тротуара

■ Предупреждение о том, что рулевое колесо выпущено из рук

В следующих ситуациях на многофункциональном информационном дисплее отображается предупреждающее сообщение, побуждающее водителя взяться за рулевое колесо, и символ, указанный на иллюстрации. Предупреждение исчезает, когда система определяет, что водитель удерживает

рулевое колесо. Всегда держите руки на рулевом колесе при использовании этой системы, независимо от предупреждений.



- Когда система определяет, что водитель не держится руками за рулевое колесо во время работы системы

Если водитель по-прежнему не держит руки на рулевом колесе, звучит зуммер, водитель предупреждается, а функция временно отключается. Это предупреждение также срабатывает аналогичным образом, когда автомобилем по-прежнему управляют, слегка положив руки на рулевое колесо.

- Когда система определяет, что автомобиль может не повернуть, а вместо этого покинуть свою полосу движения при движении в повороте

В зависимости от состояния автомобиля и дорожных условий предупреждение может не срабатывать. Кроме того, если система определяет, что автомобиль движется в повороте, предупреждения будут появляться раньше, чем при движении по прямой.

- Когда система определяет, что водитель не держится руками за рулевое колесо во время работы системы вспомогательного рулевого управления.

Если водитель по-прежнему не держит руки на рулевом колесе, и работает система вспомогательного рулевого управления, звучит зуммер, появляется предупреждение для водителя. С каждым разом длительность звучания зуммера увеличивается.

■ Функция предупреждения о пересечении линий разметки

Когда система обнаруживает, что автомобиль отклоняется от своего курса,

пока работает система предупреждения о пересечении линий разметки, звучит зуммер, и на многофункциональном информационном дисплее одновременно отображаются предупреждающее сообщение, чтобы водитель отдохнул, и символ, указанный на иллюстрации.

В зависимости от автомобиля и дорожных условий предупреждение может не срабатывать.



■ Предупреждающее сообщение

Если на многофункциональном информационном дисплее отображается следующее предупреждающее сообщение, и индикатор системы LDA горит оранжевым цветом, выполните соответствующие действия по поиску и устранению неисправностей. Помимо того, если отображается другое предупреждающее сообщение, следуйте инструкциям на экране.

- “Неисправность системы LDA.
Обратитесь к дилеру.”

Возможно, система работает неправильно. Проверьте автомобиль у дилера Toyota.

- “LDA недоступна”

Система временно отключена из-за неисправности датчика, кроме передней камеры. Выключите систему LDA, подождите немного, а затем снова включите систему LDA.

- “Система LDA недоступна при данной скорости.”

Использование функции невозможно, поскольку скорость автомобиля превышает рабочий диапазон системы LDA. Двигайтесь медленнее.

- “Система LDA недоступна. Ниже прилб. 50 км/ч.”

Использование системы LDA невозможно, так как скорость автомобиля составляет менее приблизительно 50 км/ч (км/ч). Ведите автомобиль на скорости примерно 50 км/ч (км/ч) или более.

■ Индивидуальная настройка

Настройки функции можно изменить. (→стр.662)

Динамический радарный круиз-контроль с полным скоростным диапазоном*

* При наличии

В режиме контроля дистанции между транспортными средствами автомобиль автоматически ускоряется, замедляется и останавливается в соответствии с изменениями скорости движущегося впереди транспортного средства, даже если педаль акселератора не нажата. В режиме управления постоянной скоростью автомобиль движется с фиксированной скоростью.

Используйте динамический радарный круиз-контроль с полным скоростным диапазоном на автомагистралях и шоссе.

- Режим контроля дистанции между транспортными средствами (→стр.321)
- Режим управления постоянной скоростью (→стр.325)

Компоненты системы

■ Показания приборов

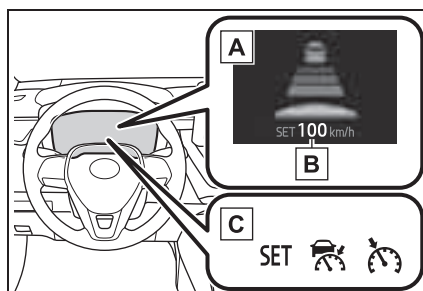

- A** Многофункциональный информационный дисплей
- B** Настроенная скорость
- C** Индикаторы

■ Переключатели управления

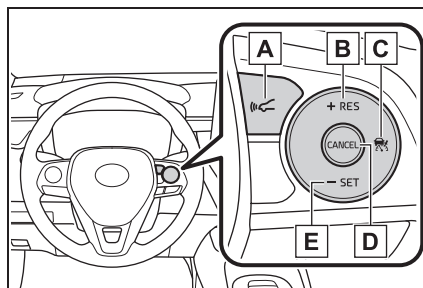

- A** Переключатель поддержания дистанции между транспортными средствами
- B** Переключатель "+RES"
- C** Основной переключатель круиз-контроля
- D** Переключатель отмены
- E** Переключатель "-SET"

**ПРЕДУПРЕЖДЕНИЕ****■ Перед использованием динамического радарного круиз-контроля с полным скоростным диапазоном**

- Безопасное управление автомобилем является исключительной обязанностью водителя. Не полагайтесь только на систему и управляйте автомобилем безопасно, всегда уделяя особое внимание окружающей обстановке.
- Динамический радарный круиз-контроль с полным скоростным диапазоном помогает водителю, снижая нагрузку на него. Однако имеются ограничения в отношении предоставляемой помощи.

Внимательно прочитайте следующие условия. Не полагайтесь слишком сильно на эту систему и всегда будьте осторожны за рулем.

- Когда датчик может неправильно определять движущееся впереди транспортное средство: →стр.328
- Условия, при которых режим контроля дистанции между транспортными средствами может работать неправильно: →стр.329
- Настройте скорость должным образом в зависимости от ограничения скорости, дорожного потока, дорожных условий, погодных условий и т.д. Водитель несет ответственность за контроль над настроенной скоростью.

- Даже когда система работает исправно, состояние движущегося впереди транспортного средства, обнаруженного системой, может отличаться от того, что наблюдает водитель. Поэтому водитель должен всегда быть внимательным, оценивать опасность каждой ситуации и управлять автомобилем безопасно. Если полагаться исключительно на эту систему или считать, что система обеспечивает безопасность во время движения, возможна авария с серьезными или смертельными травмами.

- Выключите динамический радарный круиз-контроль с полным скоростным диапазоном с помощью основного переключателя круиз-контроля, когда он не используется.

■ Предостережения, касающиеся систем помощи водителю

Соблюдайте следующие меры предосторожности, т.к. имеются ограничения относительно помощи, предоставляемой системой. Несоблюдение этих мер может стать причиной аварии и, как следствие, серьезных травм или смерти.

- Помощь водителю при измерении дистанции следования

Динамический радарный круиз-контроль с полным скоростным диапазоном предназначен лишь для того, чтобы помочь водителю определить дистанцию следования между автомобилем водителя и определенным транспортным средством, которое движется впереди. Это не механизм, который допускает беспечное или невнимательное вождение, а также не система, которая способна помочь водителю в условиях плохой видимости. Водителю, все равно, необходимо внимательно следить за обстановкой вокруг автомобиля.



ПРЕДУПРЕЖДЕНИЕ

- Помощь водителю при определении правильной дистанции следования

Динамический радарный круиз-контроль с полным скоростным диапазоном определяет, находится ли дистанция между собственным автомобилем водителя и определенным транспортным средством, которое движется впереди, в пределах настроенного диапазона. Он не способен определить что-либо еще. Поэтому водителю абсолютно необходимо оставаться бдительным и самостоятельно определять, является ли сложившаяся ситуация потенциально опасной.

- Помощь водителю при управлении автомобилем

Динамический радарный круиз-контроль с полным скоростным диапазоном не обладает функциями, которые могут помочь предотвратить или избежать столкновений с движущимися впереди транспортными средствами. Поэтому при возникновении малейшей опасной ситуации водитель обязан незамедлительно взять управление автомобилем под свой непосредственный контроль и предпринять соответствующие меры для того, чтобы обеспечить безопасность всех участников данной ситуации.

■ Ситуации, не подходящие для динамического радарного круиз-контроля с полным скоростным диапазоном

Не используйте динамический радарный круиз-контроль с полным скоростным диапазоном в любом из перечисленных ниже случаев. Это может привести к поддержанию несоответствующей скорости и стать причиной аварии со смертельным исходом или серьезными травмами.

- Дороги с пешеходами, велосипедистами и т.д.

- При движении в плотном транспортном потоке
- На дорогах с крутыми поворотами
- На извилистых дорогах
- На скользких дорогах, например, покрытых водой, снегом или льдом

- На крутых склонах или при резком изменении направления уклона

Скорость автомобиля может превышать настроенную скорость при движении вниз по крутому склону.

- На въездах на автомагистрали и шоссе

- Когда достаточно плохие погодные условия могут повлиять на правильную работу датчиков (туман, снег, песчаная буря, проливной дождь и т.п.)

- Когда на переднюю поверхность радара или переднюю камеру попадает дождь, снег и т.д.

- В условиях дорожного движения, когда требуется частое повторное ускорение или замедление

- Во время аварийной буксировки

- Когда часто раздается предупреждающий зуммер о приближении

Движение в режиме контроля дистанции между транспортными средствами

Этот режим использует радар для обнаружения транспортного средства впереди на расстоянии примерно до 100 м (м), определяет текущую дистанцию следования между транспортными средствами и работает для поддержания подходящей дистанции следования от транспортного средства, движущегося впереди. Можно также настроить необходимую дистанцию между транспортными средствами, управляя переключателем поддержания дистанции между транспортными средствами.

При движении вниз по склонам расстояние между транспортными средствами может сокращаться.

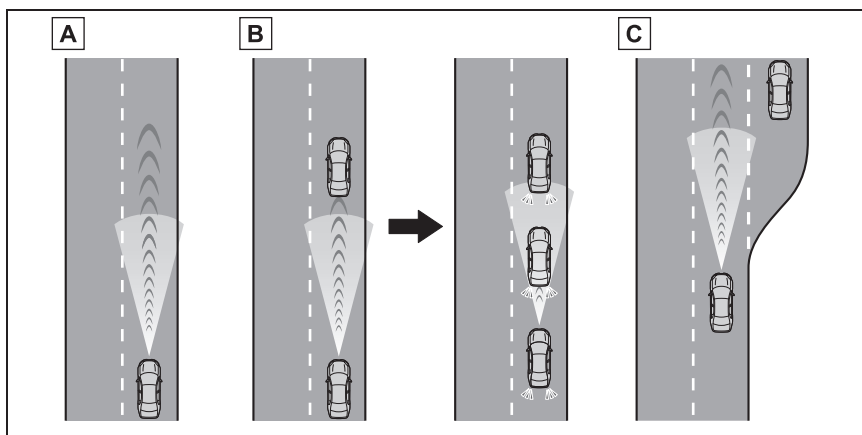

A Пример движения с постоянной скоростью

Когда впереди нет транспортных средств

Автомобиль движется со скоростью, настроенной водителем.

B Пример замедления движения с постоянной скоростью и следования с постоянной скоростью

Когда транспортное средство впереди движется медленнее настроенной скорости

При обнаружении движущегося впереди транспортного средства система автоматически замедляет ваш автомобиль. Когда требуется большее замедление автомобиля, система использует тормоза (в этот момент загораются стоп-сигналы). Система будет реагировать на изменения в соответствии со скоростью движущегося впереди транспортного средства, чтобы поддержать настроенную водителем дистанцию между транспортными средствами. Предупреждение о приближении предупреждает вас о том, что система не может достаточно замедлить автомобиль для того, чтобы предотвратить сближение с находящимся впереди транспортным средством.

Когда движущееся впереди транспортное средство останавливается, ваш автомобиль

также остановится (система останавливает автомобиль). После того, как впереди стоящий автомобиль начинает движение вперед, нажатие на переключатель "+RES" или на педаль акселератора (начало движения) возобновит следование с крейсерской скоростью. Если начало движения не выполняется, система продолжит выполнять управление, чтобы ваш автомобиль не двигался.

Когда используется рычаг переключателя указателей поворота и ваш автомобиль перестраивается в левую полосу движения со скоростью 80 km/h (км/ч) или более, автомобиль быстро ускорится, чтобы помочь обогнать транспортное средство.

С Пример ускорения

Когда впереди больше нет транспортных средств, движущихся медленнее настроенной скорости

Система увеличивает скорость, пока не будет достигнута настроенная скорость. Затем система возвращается в режим поддержания постоянной скорости.

Настройка скорости автомобиля (режим контроля дистанции между транспортными средствами)

- 1 Нажмите основной переключатель круиз-контроля, чтобы включить круиз-контроль.

Индикатор работы динамического радарного круиз-контроля загорится, и сообщение будет отображаться на многофункциональном информационном дисплее. Нажмите переключатель еще раз, чтобы отключить круиз-контроль.

Если основной переключатель круиз-контроля нажимается и удерживается в течение 1,5 секунды или более, система включится в режиме поддержания постоянной скорости. (→стр.325)

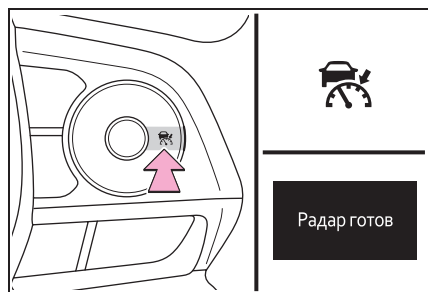

- 2 Ускорьтесь или замедлитесь, управляя педалью акселератора, до требуемой скорости автомобиля (на скорости приблизительно 30 km/h (км/ч) или выше) и нажмите переключатель "-SET", чтобы настроить скорость.

Загорится индикатор работы круиз-контроля "SET".

Скорость автомобиля в момент отпускания переключателя достигнет настроенного значения.

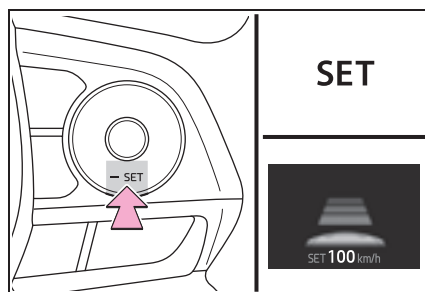

Регулировка настроенной скорости

Для того чтобы изменить настроенную скорость, нажимайте

переключатель “+RES” или “-SET”, пока не отобразится требуемая скорость.

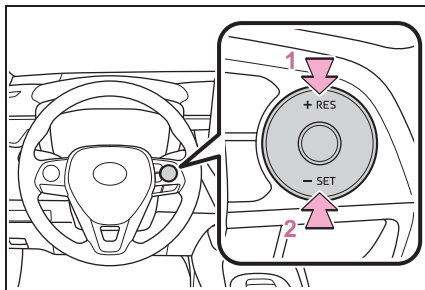

- 1 Увеличивает скорость (кроме случаев, когда автомобиль был остановлен системой управления в режиме контроля дистанции между транспортными средствами)
- 2 Уменьшает скорость

Точная настройка: Нажмите переключатель.

Грубая настройка: Нажмите и удерживайте переключатель, чтобы изменить скорость, и отпустите его, когда будет достигнута требуемая скорость.

В режиме поддержания дистанции между транспортными средствами настроенная скорость будет увеличиваться или уменьшаться следующим образом:

► Для Европы

Точная настройка: На 5 km/h (км/ч)^{*1} или 5 mph (миль/ч) (8 km/h (км/ч))^{*2} при каждом нажатии на переключатель

Грубая настройка: Увеличение или уменьшение с шагом 5 km/h (км/ч)^{*1} или 5 mph (миль/ч) (8 km/h (км/ч))^{*2} до тех пор, пока удерживается переключатель

► Кроме Европы

Точная настройка: Приблизительно на 1 km/h (км/ч) при каждом нажатии на переключатель

Грубая настройка: Увеличение или уменьшение с шагом 5 km/h (км/ч) до тех пор, пока удерживается переключатель

В режиме поддержания постоянной скорости (→стр.325) настроенная скорость будет увеличиваться или уменьшаться следующим образом:

Точная настройка: На 1 km/h (км/ч)^{*1} или 1 mph (миль/ч) (1,6 km/h (км/ч))^{*2} при каждом нажатии на переключатель

Грубая настройка: Скорость будет продолжать изменяться до тех пор, пока удерживается переключатель.

^{*1}: Когда настроенная скорость отображается в “km/h”

^{*2}: Когда настроенная скорость отображается в “MPH”

Изменение расстояния между транспортными средствами (режим контроля дистанции между транспортными средствами)

Дистанция между транспортными средствами изменяется при нажатии на переключатель следующим образом:

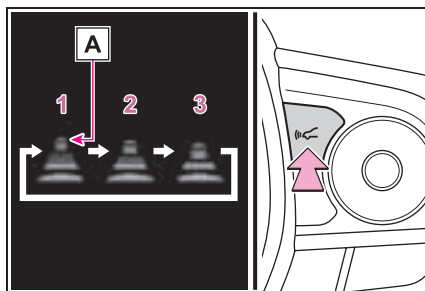

- 1 Дальняя
- 2 Средняя
- 3 Короткое

Дистанция между транспортными средствами устанавливается автоматически в режим дальней дистанции, когда замок запуска двигателя поворачивается в положение ON.

Если впереди движется транспортное средство, также будет отображаться значок движущегося впереди

транспортного средства .

Настройки дистанции между транспортными средствами (режим контроля дистанции между транспортными средствами)

Выберите дистанцию из таблицы, приведенной ниже. Обратите внимание, что дистанции указаны для движения со скоростью 80 км/ч (км/ч). Дистанция между транспортными средствами уменьшается/увеличивается в соответствии со скоростью автомобиля. Когда автомобиль останавливается под управлением системы, он останавливается на определенном расстоянии между транспортными средствами в зависимости от ситуации.

Возможные дистанции	Дистанция между транспортными средствами
Дальняя	Приблизительно 50 м (м)
Средняя	Приблизительно 40 м (м)
Короткое	Приблизительно 30 м (м)

Возобновление следования, когда автомобиль был остановлен под управлением системы (режим контроля дистанции между транспортными средствами)

После того, как стоящее впереди транспортное средство начнет движение, нажмите переключатель "+RES".

Ваш автомобиль также возобновит следование, если педаль акселератора будет выжата после того, как транспортное средство перед вами начнет движение.

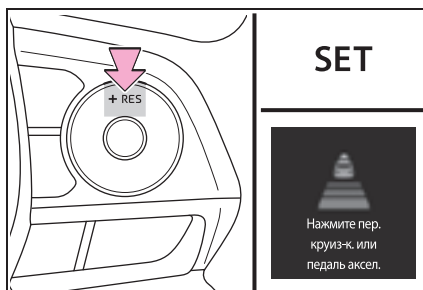

Отмена и возобновление контроля скорости

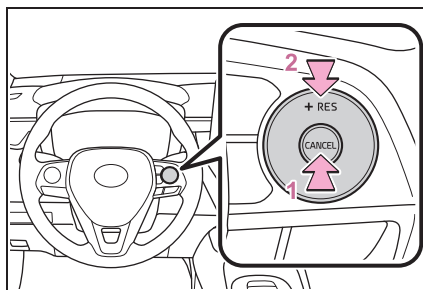

- 1 При нажатии на переключатель отмены отменяется контроль скорости.

Управление скоростью также отменяется при нажатии на педаль тормоза. (Когда

автомобиль был остановлен системой управления, нажатие на педаль тормоза не отменяет настройку).

- 2 При нажатии на переключатель “+RES” возобновляется работа круиз-контроля и восстанавливается настроенная скорость автомобиля.

Предупреждение о приближении (режим контроля дистанции между транспортными средствами)

Когда ваш автомобиль находится слишком близко к движущемуся впереди транспортному средству и достаточное снижение скорости средствами круиз-контроля невозможно, дисплей мигает, и звучит зуммер для предупреждения водителя. Например, такая ситуация может возникнуть при быстром перестроении движущегося впереди транспортного средства в ваш ряд. Нажмите на педаль тормоза для поддержания правильной дистанции между транспортными средствами.

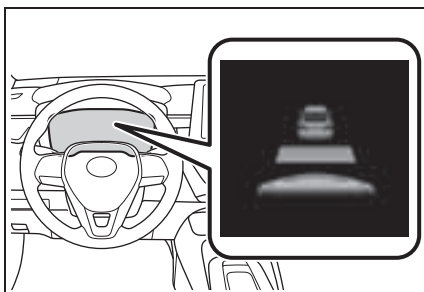

■ Предупреждения могут не подаваться, когда

В следующих случаях предупреждения могут не подаваться, даже когда дистанция между транспортными средствами небольшая.

- Когда скорость движущегося впереди транспортного средства равна или превышает скорость вашего автомобиля
- Когда транспортное средство впереди движется с очень низкой скоростью
- Сразу после настройки скорости режима круиз-контроля
- При нажатии на педаль акселератора

Выбор режима поддержания постоянной скорости

Когда выбран режим поддержания постоянной скорости, автомобиль будет поддерживать настроенную скорость без контроля дистанции между транспортными средствами. Выбирайте этот режим, только когда режим контроля дистанции между транспортными средствами работает неправильно из-за грязи на радаре и т.д.

- 1 При выключенном круиз-контроле нажмите и удерживайте основной переключатель круиз-контроля в течение 1,5 секунды или более.

Сразу после нажатия на переключатель загорится индикатор работы динамического радарного круиз-контроля. После этого он переключится на индикатор работы круиз-контроля. Переключение в режим поддержания постоянной скорости возможно только управление переключателем при

выключенном круиз-контроле.

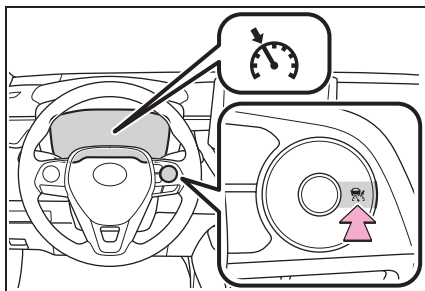

- 2 Ускорьтесь или замедлитесь, управляя педалью акселератора, до требуемой скорости автомобиля (на скорости приблизительно 30 км/ч (км/ч) или выше) и нажмите переключатель “-SET”, чтобы настроить скорость.

Загорится индикатор работы круиз-контроля “SET”.

Скорость автомобиля в момент отпущания переключателя достигнет настроенного значения.

Регулировка настройки скорости: →стр.322

Отмена и восстановление настройки скорости: →стр.324

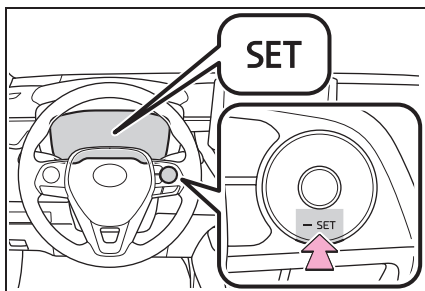

Динамический радарный круиз-контроль с системой подсказки дорожных знаков

Когда эта функция включена и

система срабатывает в режиме контроля дистанции между транспортными средствами (→стр.321), когда обнаруживается знак ограничения скорости, распознанное ограничение скорости будет отображаться со стрелкой вверх/вниз. Настроенную скорость можно увеличить/уменьшить до распознанного ограничения скорости, нажав и удерживая переключатель “+RES”/“-SET”.

- Когда текущая настроенная скорость ниже распознанного ограничения скорости

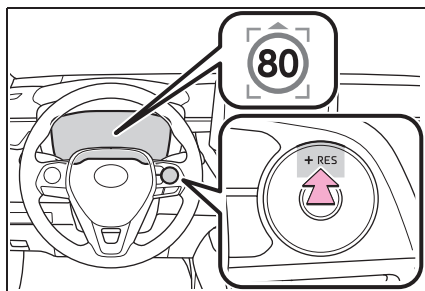

Нажмите и удерживайте переключатель “+RES”.

- Когда текущая настроенная скорость выше распознанного ограничения скорости

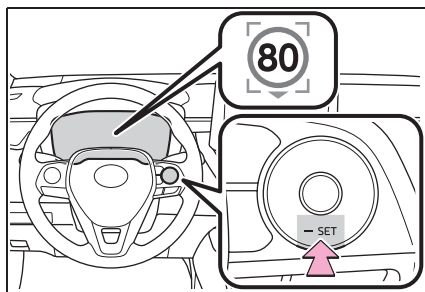

Нажмите и удерживайте переключатель “-SET”.

Включение/выключение динамического радарного круиз-контроля с системой подсказки дорожных знаков

Динамический радарный круиз-контроль с системой подсказки дорожных знаков можно

включить/выключить в меню  на многофункциональном информационном дисплее. (→стр.137)

■ Динамический радарный круиз-контроль с полным скоростным диапазоном можно настроить, когда

- Рычаг переключения передач находится в положении D.
- Требуемую скорость можно настроить, когда скорость автомобиля составляет приблизительно 30 км/ч (км/ч) или выше.
(Однако, когда скорость автомобиля настраивается при движении со скоростью приблизительно ниже 30 км/ч (км/ч), будет настроена скорость приблизительно 30 км/ч (км/ч)).

■ Ускорение после настройки скорости автомобиля

Автомобиль может ускоряться путем управления педалью акселератора. После ускорения восстанавливается настроенная скорость. Однако в режиме контроля дистанции между транспортными средствами скорость автомобиля может уменьшиться ниже настроенной скорости, чтобы поддерживать дистанцию до движущегося впереди транспортного средства.

■ Когда автомобиль останавливается во время следования

- При нажатии на переключатель “+RES”, пока автомобиль впереди стоит, следование с крейсерской скоростью будет возобновлено, если транспортное средство впереди начинает движение в

течение приблизительно 3 секунд после нажатия на переключатель.

- Если движущееся впереди транспортное средство начинает движение в течение 3 секунд после остановки вашего автомобиля, следование будет возобновлено.

■ Автоматическая отмена режима контроля дистанции между транспортными средствами

Движение в режиме контроля дистанции между транспортными средствами автоматически отменяется в следующих ситуациях.

- Система VSC включена.
- Система TRC включается на некоторое время.
- Когда системы TRC или VSC выключены.
- Невозможна корректная работа датчика, поскольку он чем-то закрыт.
- Система предаварийного торможения включена.
- Затянут стояночный тормоз.
- Автомобиль остановлен системой управления на крутом склоне.
- Следующие аспекты обнаруживаются, когда автомобиль был остановлен системой управления:
 - Водитель не пристегнут ремнем безопасности.
 - Дверь водителя открыта.
 - Автомобиль был остановлен примерно на 3 минуты

Автоматическая отмена режима контроля дистанции между транспортными средствами по какой-либо другой причине, кроме указанных выше, может указывать на неисправность системы. Обратитесь к дилеру Toyota.

■ Автоматическая отмена режима поддержания постоянной скорости

Режим поддержания постоянной скорости автоматически отменяется в следующих ситуациях:

- Фактическая скорость автомобиля уменьшается приблизительно более

чем на 16 km/h (км/ч) по сравнению с настроенной скоростью.

- Фактическая скорость автомобиля снижается приблизительно ниже 30 km/h (км/ч).
- Система VSC включена.
- Система TRC включается на некоторое время.
- Когда системы TRC или VSC выключены.
- Система предаварийного торможения включена.

Автоматическая отмена режима контроля постоянной скорости по какой-либо другой причине, кроме указанных выше, может указывать на неисправность системы. Обратитесь к дилеру Toyota.

■ Динамический радарный круиз-контроль с системой подсказки дорожных знаков может работать неправильно, когда

Поскольку динамический радарный круиз-контроль с системой распознавания дорожных знаков может работать неправильно в условиях, когда система RSA может не действовать или обнаруживать знаки неправильно (→стр.350), когда используется эта функция, проверяйте отображаемый знак ограничения скорости.

В следующих ситуациях настроенная скорость может не изменяться до распознанного ограничения скорости путем нажатия и удерживания переключателя "+RES"/"-SET".

- Если информация об ограничении скорости недоступна
- Когда распознанное ограничение скорости совпадает с настроенной скоростью
- Когда распознанное ограничение скорости находится вне скоростного диапазона, в котором может работать система радарного круиз-контроля

■ Управление тормозами

Может быть слышен рабочий звук тормозной системы, и отклик педали

тормоза может измениться, но это не является неисправностью.

■ Предупреждающие сообщения и зуммеры для динамического радарного круиз-контроля с полным скоростным диапазоном

Предупреждающие сообщения и зуммеры используются для оповещения о неисправности системы или для предупреждения водителя о необходимости проявить особое внимание при управлении автомобилем. Если на многофункциональном информационном дисплее отображается предупреждающее сообщение, прочитайте его и следуйте инструкциям. (→стр.287, 608)

■ Когда датчик может неправильно определять движущееся впереди транспортное средство

В следующих случаях и в зависимости от условий используйте педаль тормоза, когда замедление системы недостаточное, или используйте педаль акселератора, когда требуется ускорение.

Поскольку датчик может быть не в состоянии правильно обнаружить эти типы транспортных средств, предупреждение о приближении (→стр.325) может не сработать.

- Транспортные средства, внезапно перестраивающиеся в ваш ряд
- Транспортные средства, перемещающиеся с малой скоростью
- Транспортные средства, движущиеся по другой полосе движения
- Автомобили с низкой задней частью (прицепы без груза и т.п.)

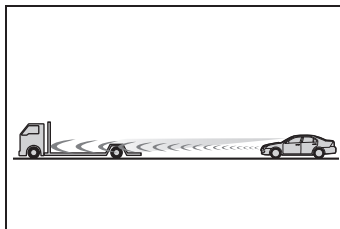

- Мотоциклы, движущиеся по вашей полосе

- Когда вода или снег, отбрасываемые другими автомобилями, мешают работе датчика
- Когда приподнята передняя часть вашего автомобиля (из-за тяжелого груза в багажном отделении и т.п.)

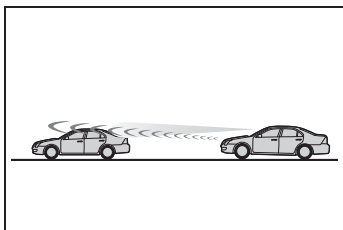

- У движущегося впереди транспортного средства слишком большой дорожный просвет

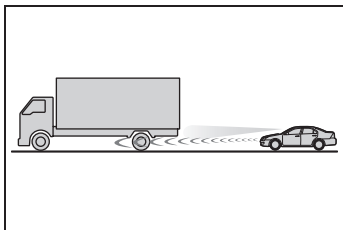

- Условия, при которых режим контроля дистанции между транспортными средствами может работать неправильно

В следующих условиях управляйте педалью тормоза (или педалью акселератора в зависимости от ситуации) согласно необходимости.

Поскольку датчик может быть не в состоянии правильно обнаружить движущееся впереди транспортное средство, система может работать неправильно.

- На узкой или извилистой дороге

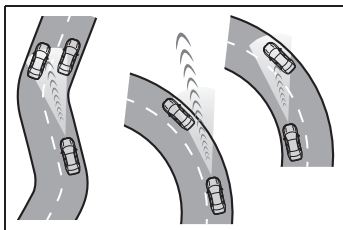

- При нестабильном управлении рулевым колесом или частых перестроениях

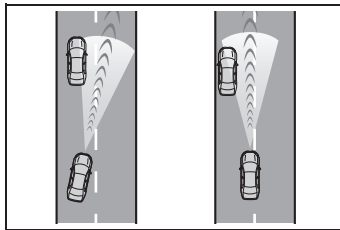

- При резком снижении скорости движущегося впереди транспортного средства
- Во время движения по пути, окруженному сооружениями, например, в туннеле или по стальному мосту
- Пока скорость автомобиля уменьшается до настроенного значения после ускорения автомобиля путем нажатия на педаль акселератора

Динамический радарный круиз-контроль*

* При наличии

В режиме контроля дистанции между транспортными средствами автомобиль автоматически ускоряется и замедляется в соответствии с изменениями скорости движущегося впереди транспортного средства, даже если педаль акселератора не нажата. В режиме управления постоянной скоростью автомобиль движется с фиксированной скоростью.

Используйте динамический радарный круиз-контроль на автомагистралях и шоссе.

- Режим контроля дистанции между транспортными средствами (→стр.333)
- Режим управления постоянной скоростью (→стр.337)

Компоненты системы

■ Показания приборов

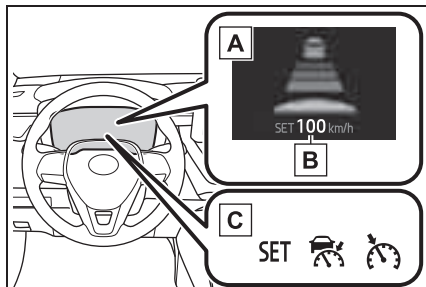

A Многофункциональный

информационный дисплей

B Настроенная скорость

C Индикаторы

■ Переключатели управления

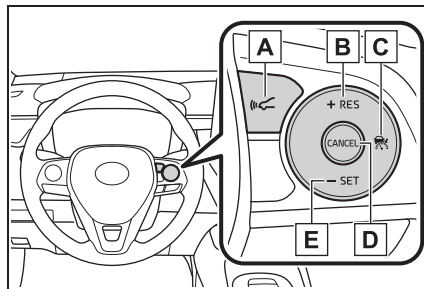

A Переключатель поддержания дистанции между транспортными средствами

B Переключатель "+RES"

C Основной переключатель круиз-контроля

D Переключатель отмены

E Переключатель "-SET"



ПРЕДУПРЕЖДЕНИЕ

■ Перед использованием динамического радарного круиз-контроля

- Безопасное управление автомобилем является исключительной обязанностью водителя. Не полагайтесь только на систему и управляйте автомобилем безопасно, всегда уделяя особое внимание окружающей обстановке.

**ПРЕДУПРЕЖДЕНИЕ**

- Динамический радарный круиз-контроль помогает водителю, снижая нагрузку на него. Однако имеются ограничения в отношении предоставляемой помощи.

Внимательно прочитайте следующие условия. Не полагайтесь слишком сильно на эту систему и всегда будьте осторожны за рулем.

- Когда датчик может неправильно определять движущееся впереди транспортное средство: →стр.340
- Условия, при которых режим контроля дистанции между транспортными средствами может работать неправильно: →стр.340
- Настройте скорость должным образом в зависимости от ограничения скорости, дорожного потока, дорожных условий, погодных условий и т.д. Водитель несет ответственность за контроль над настроенной скоростью.
- Даже когда система работает исправно, состояние движущегося впереди транспортного средства, обнаруженного системой, может отличаться от того, что наблюдает водитель. Поэтому водитель должен всегда быть внимательным, оценивать опасность каждой ситуации и управлять автомобилем безопасно. Если полагаться исключительно на эту систему или считать, что система обеспечивает безопасность во время движения, возможна авария с серьезными или смертельными травмами.
- Выключите динамический радарный круиз-контроль с помощью основного переключателя круиз-контроля, когда он не используется.

Предостережения, касающиеся систем помощи водителю

Соблюдайте следующие меры предосторожности, т.к. имеются ограничения относительно помощи, предоставляемой системой. Несоблюдение этих мер может стать причиной аварии и, как следствие, серьезных травм или смерти.

- Помощь водителю при измерении дистанции следования

Динамический радарный круиз-контроль предназначен лишь для того, чтобы помочь водителю определить дистанцию следования между автомобилем водителя и определенным транспортным средством, которое движется впереди. Это не механизм, который допускает беспечное или невнимательное вождение, а также не система, которая способна помочь водителю в условиях плохой видимости.

Водителю, все равно, необходимо внимательно следить за обстановкой вокруг автомобиля.

- Помощь водителю при определении правильной дистанции следования

Динамический радарный круиз-контроль определяет, находится ли дистанция между собственным автомобилем водителя и определенным транспортным средством, которое движется впереди, в пределах настроенного диапазона. Он не способен определить что-либо еще. Поэтому водителю абсолютно необходимо оставаться бдительным и самостоятельно определять, является ли сложившаяся ситуация потенциально опасной.

**ПРЕДУПРЕЖДЕНИЕ**

- Помощь водителю при управлении автомобилем

Динамический радарный круиз-контроль не обладает функциями, которые могут помочь предотвратить или избежать столкновений с движущимися впереди транспортными средствами. Поэтому при возникновении малейшей опасной ситуации водитель обязан незамедлительно взять управление автомобилем под свой непосредственный контроль и предпринять соответствующие меры для того, чтобы обеспечить безопасность всех участников данной ситуации.

■ Ситуации, в которых не следует использовать динамический радарный круиз-контроль

Не используйте динамический радарный круиз-контроль в любой из перечисленных ниже ситуаций. Это может привести к поддержанию несоответствующей скорости и стать причиной аварии со смертельным исходом или серьезными травмами.

- Дороги с пешеходами, велосипедистами и т.д.
- При движении в плотном транспортном потоке
- На дорогах с крутыми поворотами
- На извилистых дорогах
- На скользких дорогах, например, покрытых водой, снегом или льдом
- На крутых склонах или при резком изменении направления уклона

Скорость автомобиля может превышать настроенную скорость при движении вниз по крутому склону.

- На въездах на автомагистрали и шоссе

- Когда достаточно плохие погодные условия могут повлиять на правильную работу датчиков (туман, снег, песчаная буря, проливной дождь и т.п.)
- Когда на переднюю поверхность радара или переднюю камеру попадает дождь, снег и т.д.
- В условиях дорожного движения, когда требуется частое повторное ускорение или замедление
- Во время аварийной буксировки
- Когда часто раздается предупреждающий зуммер о приближении

Движение в режиме контроля дистанции между транспортными средствами

Этот режим использует радар для обнаружения транспортного средства впереди на расстоянии примерно до 100 м (м), определяет текущую дистанцию следования между транспортными средствами и работает для поддержания подходящей дистанции следования от транспортного средства, движущегося впереди. Можно также настроить необходимую дистанцию между транспортными средствами, управляя переключателем поддержания дистанции между транспортными средствами.

При движении вниз по склонам расстояние между транспортными средствами может сокращаться.

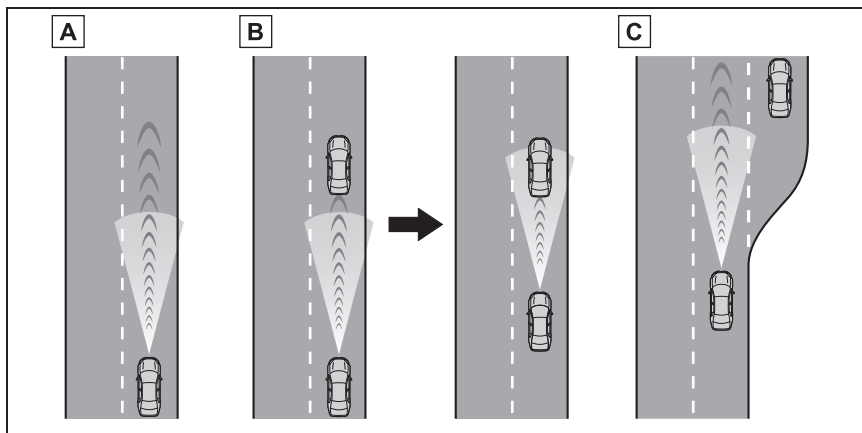

A Пример движения с постоянной скоростью

Когда впереди нет транспортных средств

Автомобиль движется со скоростью, настроенной водителем.

B Пример замедления движения с постоянной скоростью и следования с постоянной скоростью

Когда транспортное средство впереди движется медленнее настроенной скорости

При обнаружении движущегося впереди транспортного средства система автоматически замедляет ваш автомобиль. Когда требуется большее замедление автомобиля, система использует тормоза (в этот момент загораются стоп-сигналы). Система будет реагировать на изменения в соответствии со скоростью движущегося впереди транспортного средства, чтобы поддержать настроенную водителем дистанцию между транспортными средствами. Предупреждение о приближении предупреждает вас о том, что система не может достаточно замедлить автомобиль для того, чтобы предотвратить сближение с находящимся впереди транспортным средством.

Когда используется рычаг переключателя указателей поворота и ваш автомобиль

перестраивается в левую полосу движения со скоростью 80 km/h (км/ч) или более, автомобиль быстро ускорится, чтобы помочь обогнать транспортное средство.

С Пример ускорения

Когда впереди больше нет транспортных средств, движущихся медленнее настроенной скорости

Система увеличивает скорость, пока не будет достигнута настроенная скорость. Затем система возвращается в режим поддержания постоянной скорости.

Настройка скорости автомобиля (режим контроля дистанции между транспортными средствами)

- 1 Нажмите основной переключатель круиз-контроля, чтобы включить круиз-контроль.

Индикатор работы динамического радарного круиз-контроля загорится, и сообщение будет отображаться на многофункциональном информационном дисплее. Нажмите переключатель еще раз, чтобы отключить круиз-контроль.

Если основной переключатель круиз-контроля нажимается и удерживается в течение 1,5 секунды или более, система включится в режиме поддержания постоянной скорости. (→стр.337)

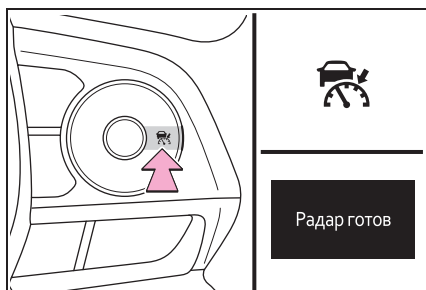

- 2 Ускорьтесь или замедлитесь, управляя педалью акселератора, до требуемой скорости автомобиля (на скорости приблизительно 30 km/h (км/ч)

или выше) и нажмите переключатель “-SET”, чтобы настроить скорость.

Загорится индикатор работы круиз-контроля “SET”.

Скорость автомобиля в момент отпущения переключателя достигнет настроенного значения.

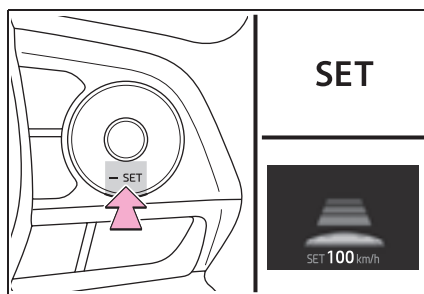

Регулировка настроенной скорости

Для того чтобы изменить настроенную скорость, нажимайте переключатель “+RES” или “-SET”, пока не отобразится требуемая скорость.

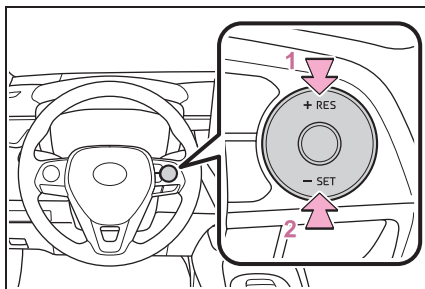

- 1 Увеличивает скорость
- 2 Уменьшает скорость

Точная настройка: Нажмите переключатель.

Грубая настройка: Нажмите и удерживайте переключатель, чтобы изменить скорость, и отпустите его, когда будет достигнута требуемая скорость.

В режиме поддержания дистанции между транспортными средствами настроенная скорость будет увеличиваться или уменьшаться следующим образом:

► Для Европы

Точная настройка: На $5 \text{ km/h (км/ч)}^{*1}$ или $5 \text{ mph (миль/ч) (8 km/h (км/ч))}^{*2}$ при каждом нажатии на переключатель

Грубая настройка: Увеличение или уменьшение с шагом $5 \text{ km/h (км/ч)}^{*1}$ или $5 \text{ mph (миль/ч) (8 km/h (км/ч))}^{*2}$ до тех пор, пока удерживается переключатель

► Кроме Европы

Точная настройка: Приблизительно на 1 km/h (км/ч) при каждом нажатии на переключатель

Грубая настройка: Увеличение или уменьшение с шагом 5 km/h (км/ч) до тех пор, пока удерживается переключатель

В режиме поддержания постоянной скорости (→стр.337) настроенная

скорость будет увеличиваться или уменьшаться следующим образом:

Точная настройка: На $1 \text{ km/h (км/ч)}^{*1}$ или $1 \text{ mph (миль/ч) (1,6 km/h (км/ч))}^{*2}$ при каждом нажатии на переключатель

Грубая настройка: Скорость будет продолжать изменяться до тех пор, пока удерживается переключатель.

*1: Когда настроенная скорость отображается в "km/h"

*2: Когда настроенная скорость отображается в "MPH"

Изменение расстояния между транспортными средствами (режим контроля дистанции между транспортными средствами)

Дистанция между транспортными средствами изменяется при нажатии на переключатель следующим образом:

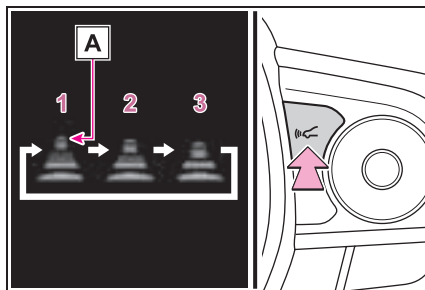

- 1 Дальняя
- 2 Средняя
- 3 Короткое

Дистанция между транспортными средствами устанавливается автоматически в режим дальней дистанции, когда замок запуска двигателя поворачивается в положение ON.

Если впереди движется транспортное

средство, также будет отображаться значок движущегося впереди транспортного средства **A**.

Настройки дистанции между транспортными средствами (режим контроля дистанции между транспортными средствами)

Выберите дистанцию из таблицы, приведенной ниже. Обратите внимание, что дистанции указаны для движения со скоростью 80 км/ч (км/ч). Дистанция между транспортными средствами уменьшается/увеличивается в соответствии со скоростью автомобиля.

Возможные дистанции	Дистанция между транспортными средствами
Дальняя	Приблизительно 50 м (м)
Средняя	Приблизительно 40 м (м)
Короткое	Приблизительно 30 м (м)

Отмена и возобновление контроля скорости

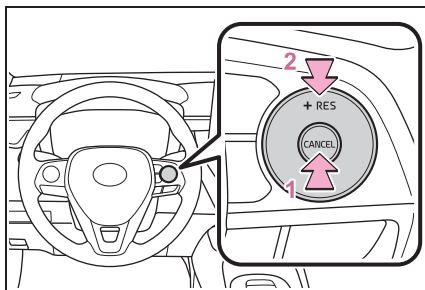

- 1 При нажатии на переключатель отмены отменяется контроль скорости.

Управление скоростью также отменяется при нажатии на педаль тормоза.

- 2 При нажатии на переключатель “+RES” возобновляется работа круиз-контроля и восстанавливается настроенная скорость автомобиля.

Однако работа круиз-контроля не возобновляется, когда скорость автомобиля составляет примерно 25 км/ч (км/ч) или менее.

Предупреждение о приближении (режим контроля дистанции между транспортными средствами)

Когда ваш автомобиль находится слишком близко к движущемуся впереди транспортному средству и достаточное снижение скорости средствами круиз-контроля невозможно, дисплей мигает, и звучит зуммер для предупреждения водителя. Например, такая ситуация может возникнуть при быстром перестроении движущегося впереди транспортного средства в ваш ряд. Нажмите на педаль тормоза для поддержания правильной дистанции между транспортными средствами.

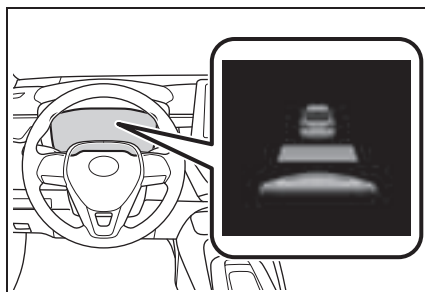

- Предупреждения могут не подаваться, когда

В следующих случаях

предупреждения могут не подаваться, даже когда дистанция между транспортными средствами небольшая.

- Когда скорость движущегося впереди транспортного средства равна или превышает скорость вашего автомобиля
- Когда транспортное средство впереди движется с очень низкой скоростью
- Сразу после настройки скорости режима круиз-контроля
- При нажатии на педаль акселератора

Выбор режима поддержания постоянной скорости

Когда выбран режим поддержания постоянной скорости, автомобиль будет поддерживать настроенную скорость без контроля дистанции между транспортными средствами. Выбирайте этот режим, только когда режим контроля дистанции между транспортными средствами работает неправильно из-за грязи на радаре и т.д.

- 1 При выключенном круиз-контроле нажмите и удерживайте основной переключатель круиз-контроля в течение 1,5 секунды или более.

Сразу после нажатия на переключатель загорится индикатор работы динамического радарного круиз-контроля. После этого он переключится на индикатор работы круиз-контроля.

Переключение в режим поддержания постоянной скорости возможно только управление переключателем при

выключенном круиз-контроле.

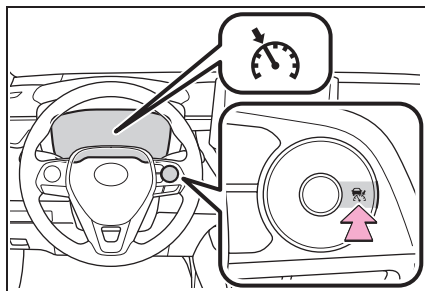

- 2 Ускорьтесь или замедлитесь, управляя педалью акселератора, до требуемой скорости автомобиля (на скорости приблизительно 30 km/h (км/ч) или выше) и нажмите переключатель “-SET”, чтобы настроить скорость.

Загорится индикатор работы круиз-контроля “SET”.

Скорость автомобиля в момент отпускания переключателя достигнет настроенного значения.

Регулировка настройки скорости:
→стр.334

Отмена и восстановление настройки скорости: →стр.336

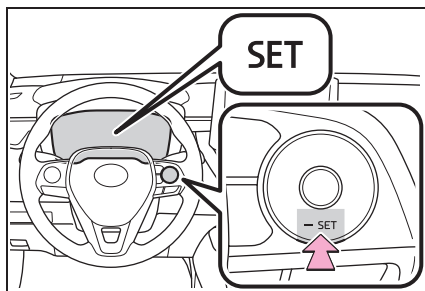

Динамический радарный круиз-контроль с системой подсказки дорожных знаков

Когда эта функция включена и

система срабатывает в режиме контроля дистанции между транспортными средствами (→стр.333), когда обнаруживается знак ограничения скорости, распознанное ограничение скорости будет отображаться со стрелкой вверх/вниз. Настроенную скорость можно увеличить/уменьшить до распознанного ограничения скорости, нажав и удерживая переключатель “+RES”/“-SET”.

- Когда текущая настроенная скорость ниже распознанного ограничения скорости

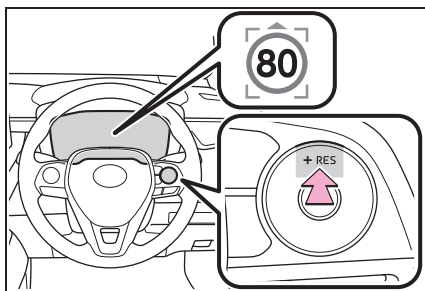

Нажмите и удерживайте переключатель “+RES”.

- Когда текущая настроенная скорость выше распознанного ограничения скорости

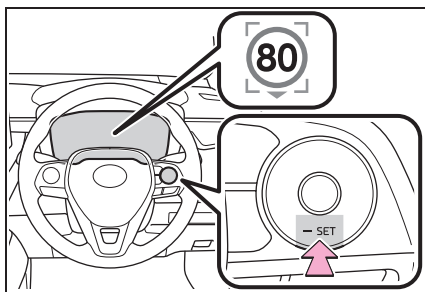

Нажмите и удерживайте переключатель “-SET”.

Включение/выключение динамического радарного круиз-контроля с системой подсказки дорожных знаков

Динамический радарный круиз-контроль с системой подсказки дорожных знаков можно

включить/выключить в меню  на многофункциональном информационном дисплее. (→стр.137)

■ Динамический радарный круиз-контроль может быть настроен, когда

- Автомобили с бесступенчатой трансмиссией: Рычаг переключения передач находится в положении D.
- Автомобили с механической коробкой передач: Рычаг переключения передач находится в положении 2-й передачи или выше.
- В зависимости от режима управления этот элемент можно настроить на следующих скоростях.
 - Режим контроля дистанции между транспортными средствами: Приблизительно 30 км/ч (км/ч) или более
 - Режим управления постоянной скоростью: Приблизительно 30 км/ч (км/ч) или более

■ Ускорение после настройки скорости автомобиля

Автомобиль может ускоряться путем управления педалью акселератора. После ускорения восстанавливается настроенная скорость. Однако в режиме контроля дистанции между транспортными средствами скорость автомобиля может уменьшиться ниже настроенной скорости, чтобы поддерживать дистанцию до движущегося впереди транспортного средства.

■ Выбор включенной передачи

Выбирайте включенную передачу,

соответствующую скорости автомобиля. Если количество оборотов двигателя слишком высокое или слишком низкое, управление может автоматически отменяться.

■ Автоматическая отмена режима контроля дистанции между транспортными средствами

Движение в режиме контроля дистанции между транспортными средствами автоматически отменяется в следующих ситуациях.

- Фактическая скорость автомобиля снижается приблизительно ниже 25 км/ч (км/ч).
- Система VSC включена.
- Система TRC включается на некоторое время.
- Когда системы TRC или VSC выключены.
- Невозможна корректная работа датчика, поскольку он чем-то закрыт.
- Система предаварийного торможения включена.
- Когда рычаг переключения передач находится в положении N или нажимается педаль сцепления на определенное время или дольше.

Автоматическая отмена режима контроля дистанции между транспортными средствами по какой-либо другой причине, кроме указанных выше, может указывать на неисправность системы. Обратитесь к дилеру Toyota.

■ Автоматическая отмена режима поддержания постоянной скорости

Режим поддержания постоянной скорости автоматически отменяется в следующих ситуациях:

- Фактическая скорость автомобиля уменьшается приблизительно более чем на 16 км/ч (км/ч) по сравнению с настроенной скоростью.
- Фактическая скорость автомобиля снижается приблизительно ниже 30 км/ч (км/ч).
- Система VSC включена.

- Система TRC включается на некоторое время.
- Когда системы TRC или VSC выключены.
- Система предаварийного торможения включена.
- Когда рычаг переключения передач находится в положении N или нажимается педаль сцепления на определенное время или дольше.

Автоматическая отмена режима контроля постоянной скорости по какой-либо другой причине, кроме указанных выше, может указывать на неисправность системы. Обратитесь к дилеру Toyota.

■ Динамический радарный круиз-контроль с системой подсказки дорожных знаков может работать неправильно, когда

Поскольку динамический радарный круиз-контроль с системой распознавания дорожных знаков может работать неправильно в условиях, когда система RSA может не действовать или обнаруживать знаки неправильно (→стр.350), когда используется эта функция, проверяйте отображаемый знак ограничения скорости.

В следующих ситуациях настроенная скорость может не изменяться до распознанного ограничения скорости путем нажатия и удерживания переключателя "+RES"/"-SET".

- Если информация об ограничении скорости недоступна
- Когда распознанное ограничение скорости совпадает с настроенной скоростью
- Когда распознанное ограничение скорости находится вне скоростного диапазона, в котором может работать система радарного круиз-контроля

■ Управление тормозами

Может быть слышен рабочий звук тормозной системы, и отклик педали тормоза может измениться, но это не является неисправностью.

■ Предупреждающие сообщения и зуммеры для динамического радарного круиз-контроля

Предупреждающие сообщения и зуммеры используются для оповещения о неисправности системы или для предупреждения водителя о необходимости проявить особое внимание при управлении автомобилем. Если на многофункциональном информационном дисплее отображается предупреждающее сообщение, прочитайте его и следуйте инструкциям. (→стр.287, 608)

■ Когда датчик может неправильно определять движущееся впереди транспортное средство

В следующих случаях и в зависимости от условий используйте педаль тормоза, когда замедление системы недостаточное, или используйте педаль акселератора, когда требуется ускорение.

Поскольку датчик может быть не в состоянии правильно обнаружить эти типы транспортных средств, предупреждение о приближении (→стр.336) может не сработать.

- Транспортные средства, внезапно перестраивающиеся в ваш ряд
- Транспортные средства, перемещающиеся с малой скоростью
- Транспортные средства, движущиеся по другой полосе движения
- Автомобили с низкой задней частью (прицепы без груза и т.п.)

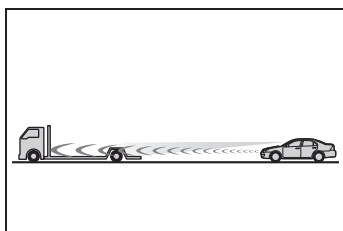

- Мотоциклы, движущиеся по вашей полосе
- Когда вода или снег, отбрасываемые другими автомобилями, мешают работе датчика

- Когда приподнята передняя часть вашего автомобиля (из-за тяжелого груза в багажном отделении и т.п.)

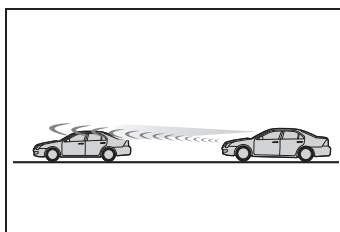

- У движущегося впереди транспортного средства слишком большой дорожный просвет

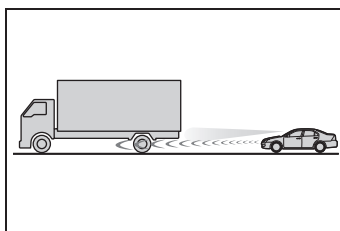

■ Условия, при которых режим контроля дистанции между транспортными средствами может работать неправильно

В следующих условиях управляйте педалью тормоза (или педалью акселератора в зависимости от ситуации) согласно необходимости.

Поскольку датчик может быть не в состоянии правильно обнаружить движущееся впереди транспортное средство, система может работать неправильно.

- На узкой или извилистой дороге

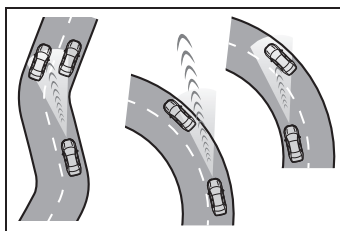

- При нестабильном управлении рулевым колесом или частых перестроениях

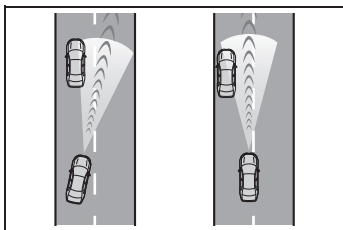

- При резком снижении скорости движущегося впереди транспортного средства
- Во время движения по пути, окруженному сооружениями, например, в туннеле или по стальному мосту
- Пока скорость автомобиля уменьшается до настроенного значения после ускорения автомобиля путем нажатия на педаль акселератора

Круиз-контроль*

*: При наличии

Используйте круиз-контроль, чтобы поддерживать настроенную скорость движения, не нажимая на педаль акселератора.

Компоненты системы

■ Показания приборов

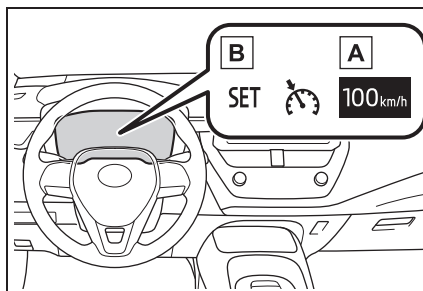

A Настроенная скорость*

B Индикаторы

■ Переключатели управления

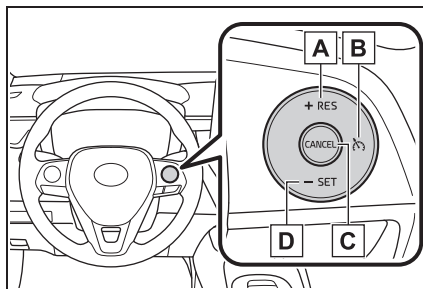

A Переключатель "+RES"

B Основной переключатель круиз-контроля

C Переключатель отмены

D Переключатель "-SET"

Настройка скорости автомобиля

- 1 Нажмите основной переключатель круиз-контроля, чтобы включить круиз-контроль.

Загорится индикатор работы круиз-контроля.

Нажмите переключатель еще раз, чтобы отключить круиз-контроль.

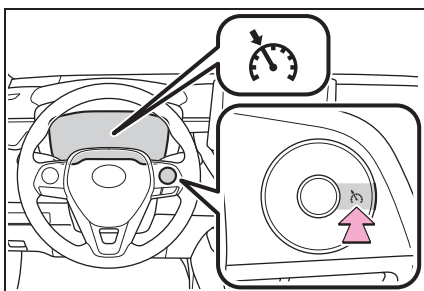

- 2 Увеличьте или уменьшите скорость автомобиля до требуемого значения и нажмите переключатель “-SET”, чтобы настроить скорость.

Загорится индикатор работы круиз-контроля “SET”.

Автомобили с многофункциональным информационным дисплеем: Настроенная скорость будет отображаться на многофункциональном информационном дисплее.

Скорость автомобиля в момент опускания переключателя достигнет

настроенного значения.

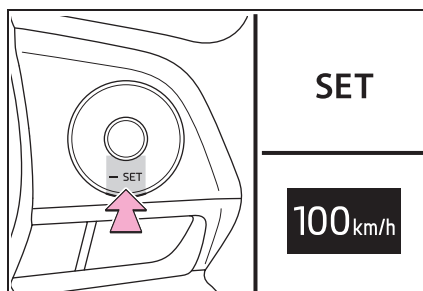

Регулировка настроенной скорости

Для того чтобы изменить настроенную скорость, нажмите переключатель “+RES” или “-SET”, пока не отобразится требуемая скорость.

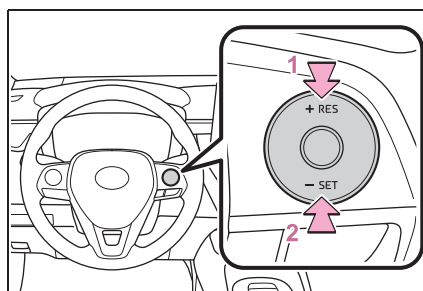

- 1 Увеличивает скорость
- 2 Уменьшает скорость

Точная настройка: Нажмите переключатель в требуемом направлении.

Грубая настройка: Нажмите и удерживайте переключатель.

Настроенная скорость увеличится или уменьшится следующим образом:

Точная настройка: На 1 км/ч (км/ч)^{*1} или 1 mph (миль/ч) (1,6 км/ч (км/ч))^{*2} при каждом нажатии на переключатель

Грубая настройка: Настроенную скорость

можно увеличивать или уменьшать непрерывно, пока не будет отпущен переключатель.

*1: Когда настроенная скорость отображается в “km/h”

*2: Когда настроенная скорость отображается в “MPH”

Отмена и возобновление режима поддержания постоянной скорости

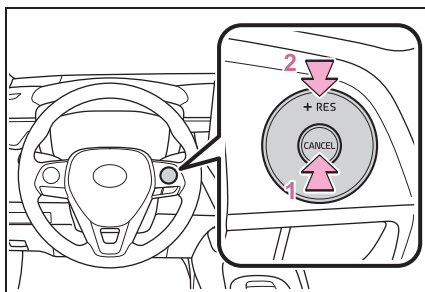

1 При нажатии на переключатель отмены отменяется контроль постоянной скорости.

Настройка скорости также отменяется при нажатии на педаль тормоза или педаль сцепления (только механическая коробка передач).

2 При нажатии на переключатель “+RES” возобновляется контроль постоянной скорости.

Возобновление режима возможно при движении автомобиля со скоростью выше примерно 30 km/h (км/ч).

■ Круиз-контроль можно настроить, когда

Автомобили с бесступенчатой трансмиссией:

- Рычаг переключения передач находится в положении D.
- Скорость автомобиля превышает

приблизительно 30 km/h (км/ч).

Автомобили с механической коробкой передач:

Скорость автомобиля превышает приблизительно 30 km/h (км/ч).

■ Ускорение после настройки скорости автомобиля

- Автомобиль может ускориться, как обычно. После ускорения восстанавливается настроенная скорость автомобиля.
- Даже без отмены круиз-контроля настроенную скорость можно увеличить, сначала разогнав автомобиль до требуемой скорости, а затем, нажав на переключатель “-SET”, чтобы настроить новую скорость.

■ Автоматическое выключение круиз-контроля

Круиз-контроль прекращает поддерживать скорость автомобиля в любой из следующих ситуаций.

- Фактическая скорость автомобиля уменьшается приблизительно более чем на 16 km/h (км/ч) по сравнению с предустановленной скоростью автомобиля. В этом случае записанная в память скорость не восстанавливается.
- Фактическая скорость автомобиля меньше приблизительно 30 km/h (км/ч).
- Система VSC включена.
- Система TRC включается на некоторое время.
- Когда система VSC или TRC выключается путем нажатия на выключатель системы VSC.
- Если индикатор работы круиз-контроля загорается желтым цветом (автомобили с дисплеем системы контроля параметров движения) или на многофункциональном информационном дисплее отображается предупреждающее сообщение о работе круиз-контроля

(автомобили с многофункциональным информационным дисплеем)

Нажмите основной переключатель круиз-контроля, чтобы отключить систему, а затем нажмите переключатель еще раз, чтобы повторно включить систему. Если скорость круиз-контроля невозможно настроить или если режим круиз-контроля выключается сразу после его активации, возможно, система круиз-контроля неисправна. Проверьте автомобиль у дилера Toyota.



ПРЕДУПРЕЖДЕНИЕ

■ Во избежание ошибочного включения круиз-контроля

Выключите круиз-контроль с помощью основного переключателя круиз-контроля, когда он не используется.

■ Ситуации, неподходящие для круиз-контроля

Не используйте круиз-контроль в любой из следующих ситуаций. Это может привести к потере управления и стать причиной аварии со смертельным исходом или серьезными травмами.

- При движении в плотном транспортном потоке
- На дорогах с крутыми поворотами
- На извилистых дорогах
- На скользких дорогах, например, покрытых водой, снегом или льдом
- На крутых склонах

Скорость автомобиля может превышать настроенную скорость при движении вниз по крутому склону.

- Во время аварийной буксировки

Ограничитель скорости*

*: При наличии

Требуемую максимальную скорость можно настроить с помощью переключателя ограничителя скорости. Ограничитель скорости предотвращает превышение настроенной скорости автомобиля.

Компоненты системы

■ Показания приборов

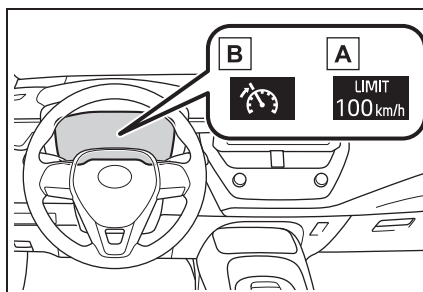

A Настроенная скорость

B Индикаторы

■ Переключатели управления

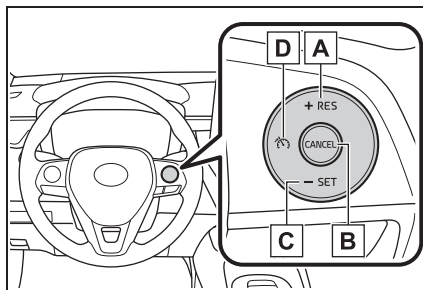

A Переключатель "+RES"

B Переключатель отмены

- C** Переключатель “-SET”
- D** Основной переключатель ограничителя скорости

Настройка скорости автомобиля

- 1 Нажмите основной переключатель ограничителя скорости, чтобы включить ограничитель скорости.

Загорится индикатор ограничителя скорости.

Для того чтобы выключить ограничитель скорости, нажмите переключатель еще раз.

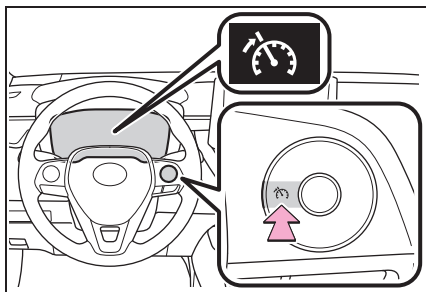

- 2 Увеличьте или уменьшите скорость автомобиля до требуемого значения и нажмите переключатель “-SET”, чтобы настроить требуемую максимальную скорость.

Настроенная скорость отображается на многофункциональном информационном дисплее.

Если переключатель нажимается при скорости автомобиля менее 30 км/ч (км/ч), заданная скорость будет

составлять 30 км/ч (км/ч).

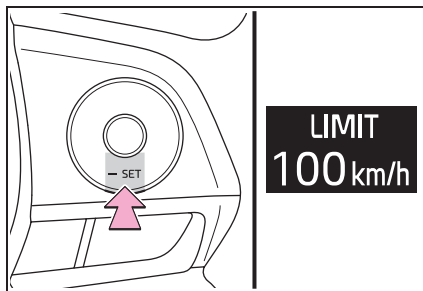

Регулировка настроенной скорости

Для того чтобы изменить настроенную скорость, нажмите переключатель “+RES” или “-SET”, пока не отобразится требуемая скорость.

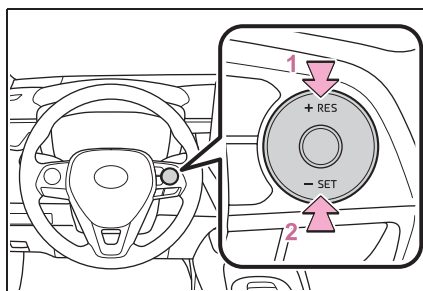

- 1 Увеличивает скорость
- 2 Уменьшает скорость

Точная настройка: Нажмите переключатель в требуемом направлении.

Грубая настройка: Нажмите и удерживайте переключатель.

Настроенная скорость увеличится или уменьшится следующим образом:

Точная настройка: На 1 км/ч (км/ч)^{*1} или 1 mph (миль/ч) (1,6 км/ч (км/ч))^{*2} при каждом нажатии на переключатель

Грубая настройка: Увеличение или

уменьшение с шагом 5 km/h (км/ч)^{*1} или 5 mph (миль/ч) (8 km/h (км/ч))^{*2} до тех пор, пока удерживается переключатель

*1: Когда настроенная скорость отображается в "km/h"

*2: Когда настроенная скорость отображается в "MPH"

Отмена и возобновление работы ограничителя скорости

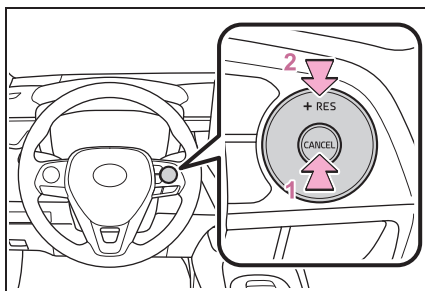

- 1 При нажатии на переключатель отмены ограничитель скорости выключается.
- 2 При нажатии на переключатель "+RES" возобновляется действие ограничителя скорости.

■ Превышение настроенной скорости

В следующих ситуациях скорость автомобиля превышает установленную, и символы на дисплее будут мигать:

- При полном нажатии на педаль акселератора
- При движении вниз по склону

■ Автоматическое выключение ограничителя скорости

Ограничитель скорости автоматически выключается в любой из следующих ситуаций:

- Круиз-контроль включен.

- Когда система VSC или TRC выключается путем нажатия на выключатель системы VSC.

■ Если предупреждающее сообщение о работе ограничителя скорости появляется на многофункциональном информационном дисплее

Выключите и затем перезапустите двигатель. После перезапуска двигателя настройте ограничитель скорости. Если не удается настроить ограничитель скорости, он может быть неисправен. Проверьте автомобиль у дилера Toyota.



ПРЕДУПРЕЖДЕНИЕ

■ Во избежание случайного управления ограничителем скорости

Выключите ограничитель скорости с помощью основного переключателя ограничителя скорости, когда он не используется.

■ Ситуации, не подходящие для ограничителя скорости

Не используйте ограничитель скорости в любой из следующих ситуаций. Это может привести к потере управления и стать причиной аварии со смертельным исходом или серьезными травмами.

- На скользких дорогах, например, покрытых водой, снегом или льдом
- На крутых склонах
- Во время аварийной буксировки

RSA (система подсказки дорожных знаков)*

* При наличии

Система RSA распознает определенные дорожные знаки с помощью передней камеры и/или системы навигации (когда данные доступны) для предоставления информации водителю на дисплее.

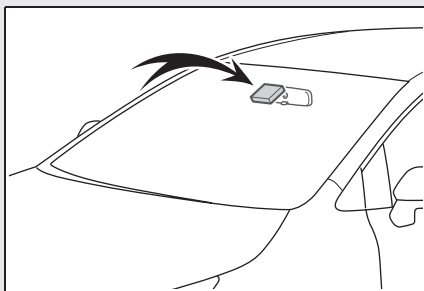

Если система определяет, что автомобиль движется с превышением ограничения скорости, выполняет запрещенные маневры и т.д. относительно дорожных знаков, она предупреждает водителя с помощью предупреждающих показаний и предупреждающего зуммера.

ПРЕДУПРЕЖДЕНИЕ

■ Перед использованием системы RSA

Не полагайтесь исключительно на систему RSA. Система RSA предназначена для помощи водителю, предоставляя информацию, и не является заменой того, что водитель видит и знает. Управляйте автомобилем безопасно, всегда уделяя большое внимание правилам дорожного движения.

Показание на многофункциональном информационном дисплее

Когда передняя камера распознает знак и/или информация о знаке доступна благодаря системе навигации, знак будет отображаться на многофункциональном информационном дисплее.

- Когда выбрана информация системы помощи водителю, могут отобразиться максимум 3 знака. (→стр.137)

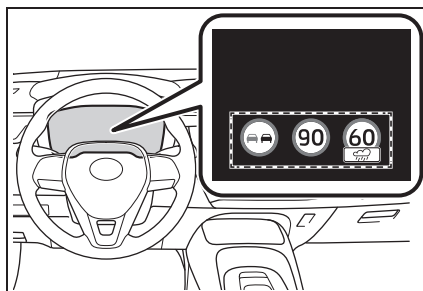

- Когда выбрана другая вкладка, кроме отображения информации системы помощи водителю, может быть отображен только распознанный знак ограничения скорости, знак о запрете въезда* (когда требуется уведомление), знак автомагистрали, знак шоссе или знак жилой зоны. (→стр.137)

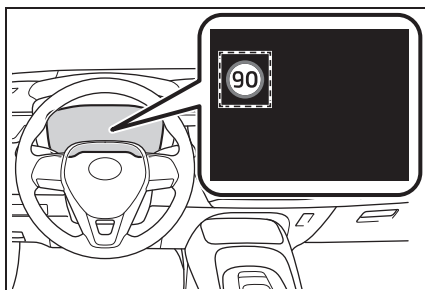

Знаки о запрете обгона и ограничения скорости с дополнительной меткой не отображаются. Однако, если распознаются знаки, кроме знаков ограничения скорости, они отображаются столбиком под текущим знаком ограничения скорости.

*: Для автомобилей с системой навигации

Поддерживаемые типы дорожных знаков

Распознаются следующие типы дорожных знаков, включая электронные знаки и мигающие знаки.

Неофициальный (несоответствующий Венской конвенции) или недавно принятый дорожный знак может не распознаваться.

● Знаки ограничения скорости



Начало зоны ограничения скорости/начало зоны действия максимальной скорости



Окончание зоны ограничения скорости/окончание зоны действия максимальной скорости

● Информация, связанная с ограничением скорости*



Въезд на автостраду



Выезд с автострады



Въезд на шоссе



Выезд с шоссе



Начало городской зоны



Окончание городской зоны



Начало жилой зоны



Окончание жилой зоны



Начало жилой зоны



Окончание жилой зоны

*: Отображается, когда знак распознан, но информация об ограничении скорости для дороги в системе навигации недоступна

● Дорожные знаки о запрете обгона



Начало действия зоны запрета обгона



Окончание действия зоны запрета обгона

● Другие дорожные знаки



Въезд запрещен*



Отмена всех ограничений



Выключение

*: Для автомобилей с системой навигации

● Ограничение скорости с дополнительным знаком*¹



Влажно



Дождь



Лед



Имеется дополнительный знак*²



Съезд с автомагистрали справа*³



Съезд с автомагистрали слева*³



Время

*¹: Отображается одновременно с ограничением скорости

*²: Содержание не распознано.

*³: Если индикатор указателей поворота не используется при перестроении, метка не отображается.

Индикация предупреждения

В следующих ситуациях система RSA будет предупреждать водителя.

- Когда скорость автомобиля превышает предупредительный порог скорости, применяемый к знаку ограничения скорости, отображаемый на многофункциональном информационном дисплее цвет знака изменяется, и звучит зуммер.
- Когда система RSA распознает знак о запрете въезда и обнаруживает, что автомобиль въехал в зону действия этого знака на основании картографической информации системы навигации, будет мигать знак о запрете въезда, и звучать зуммер.*
- Если обнаруживается, что ваш автомобиль совершает обгон, когда знак о запрете обгона отображается на многофункциональном информационном дисплее, знак мигает, и звучит зуммер.

В зависимости от ситуации дорожная обстановка (направление движения, скорость, единица измерения скорости) может обнаруживаться неправильно, и предупреждение может срабатывать неправильно.

*: Для автомобилей с системой навигации/мультимедийной системой

■ Процедура настройки

- 1 Нажмите < или > на переключателях управления приборами и выберите
- 2 Нажмите ^ или v на переключателях управления

приборами и выберите , затем нажмите **OK**

■ Автоматическое выключение отображения знака системы RSA

Один или несколько знаков выключаются автоматически в следующих ситуациях.

- Новый знак не распознается на протяжении определенной дистанции.
- Изменение дороги из-за левого или правого поворота и т.д.

■ Условия, при которых функция может работать или обнаруживать неправильно

В следующих ситуациях система RSA работает неправильно и может не распознавать знаки, отображать неправильные знаки и т.д. Однако, это не указывает на неисправность.

- Передняя камера смещена из-за сильного удара о датчик и т.д.
- Грязь, снег, наклейки и т.д. находятся на ветровом стекле рядом с передней камерой.
- При ненастной погоде, например, в сильный дождь, туман, снег или во время песчаной бури.
- Свет от встречных транспортных средств, солнца и т.д. попадает на переднюю камеру.
- Знак грязный, тусклый, наклонен или изогнут, а в случае с электронным знаком - слабый контраст.
- Весь знак или его часть закрыта листьями дерева, столбом и т.д.
- Знак виден передней камере только в течение короткого времени.
- Схема движения (поворот, перестроение и т.д.) определяется неправильно.
- Даже если знак не относится к текущей полосе движения, такой знак установлен непосредственно после съездов с шоссе, либо на примыкающей полосе движения сразу перед слиянием.

- Наклейки прикреплены сзади транспортного средства, следующего впереди.
- Распознается знак, схожий со знаком, совместимым с системой.
- Могут обнаруживаться и отображаться знаки ограничения скорости на второстепенных дорогах (если они попадают в зону действия передней камеры) во время движения автомобиля по главной дороге.
- Могут обнаруживаться и отображаться знаки ограничения скорости на выездах с кольцевой транспортной развязки (если они попадают в зону действия передней камеры) при движении по кольцевой транспортной развязке.
- Передняя часть автомобиля поднята или опущена из-за перевозимого груза.
- Яркость окружающего участка недостаточная либо изменяется внезапно.
- Когда распознается знак для грузовых автомобилей и т.д.
- Автомобиль движется по территории страны с другим направлением движения.
- Картографические данные системы навигации устарели.
- Система навигации не работает.
- Данные о скорости, отображаемые на панели приборов и системе навигации, могут отличаться из-за использования системой навигации картографических данных.

■ Отображение знака ограничения скорости

Если замок запуска двигателя был выключен, пока знак ограничения скорости отображался на многофункциональном информационном дисплее, тот же знак будет отображаться снова при повороте замка запуска двигателя в положение ON.

■ Если отображается “Неисправность системы RSA. Обратитесь к дилеру.”

Возможно, система неисправна.

Проверьте автомобиль у дилера Toyota.

■ Индивидуальная настройка

Некоторые функции можно настроить индивидуально. (→стр.662)

BSM (система контроля мертвых зон)*

*: При наличии

Система контроля мертвых зон - это система, использующая задние боковые радарные датчики, установленные внутри заднего бампера слева и справа, чтобы помочь водителю при проверке безопасности во время перестроения.



ПРЕДУПРЕЖДЕНИЕ

■ Предостережения, касающиеся использования системы

Водитель несет исключительную ответственность за безопасное вождение. Всегда двигайтесь на автомобиле осторожно, следя за окружающей обстановкой.

Функция системы контроля мертвых зон является вспомогательной функцией, которая предупреждает водителя о наличии транспортного средства в мертвой зоне в наружных зеркалах заднего вида или о быстром приближении транспортного средства сзади из мертвой зоны. Не следует чрезмерно полагаться на систему контроля мертвых зон. Поскольку система не может определить, безопасно ли перестраиваться в другую полосу, если водитель чрезмерно полагается на нее, возникает опасность серьезных или смертельных травм.

Поскольку система может работать неправильно при определенных условиях, водитель должен самостоятельно проверять безопасность обстановки.

Компоненты системы

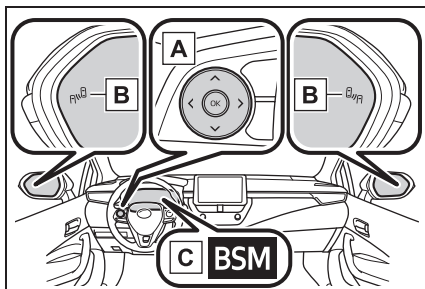

A Переключатели управления приборами

Включение/выключение системы контроля мертвых зон.

B Индикаторы в наружных зеркалах заднего вида

Когда автомобиль обнаруживается в мертвой зоне наружных зеркал заднего вида или быстро приближается к мертвой зоне сзади, индикатор в наружном зеркале заднего вида со стороны обнаружения загорится. Если рычаг переключателя указателей поворота переключается в сторону обнаружения, индикатор в наружном зеркале заднего вида мигает.

C Индикатор системы BSM

Загорается, когда включена система контроля мертвых зон

■ Видимость индикатора в наружном зеркале заднего вида

При сильном солнечном свете индикатор в наружном зеркале заднего вида, возможно, будет сложно увидеть.

■ Когда “Система BSM недоступна” отображается на многофункциональном информационном дисплее

Лед, снег, грязь и т.д. могла попасть на область вокруг датчиков на заднем

бампере. (→стр.356) Должно восстановиться нормальное функционирование системы после удаления льда, снега, грязи и т.д. с заднего бампера. Кроме того, датчики могут работать неправильно при движении в условиях сильной жары или холода.

■ Когда “Неисправность системы BSM Обратитесь к дилеру” отображается на многофункциональном информационном дисплее

Возможно, имеется неисправность из-за нарушения положения датчика. Проверьте автомобиль у дилера Toyota.

■ Индивидуальная настройка

Некоторые функции можно настроить индивидуально. (→стр.662)

 Сертификат

Manufacturer Postal Address ADC Automotive Distance Control Systems GmbH Peter-Dornier-Strasse 10, 88131 Lindau, Germany	
ОПРОСТЕНА ЕС ДЕКЛАРАЦИЯ ЗА СЪОТВЕТСТВИЕ	С настоящото ADC Automotive Distance Control Systems GmbH декларира, че този тип радиосъоръжение SRR 3-A е в съответствие с Директива 2014/53/ЕС. Цялостният текст на ЕС декларацията за съответствие може да се намери на следния интернет адрес: http://continental-automotive-approvals.com/ радиочестотната лента или ленти, в която или които работи радиосъоръжението: 24 05–24 25 GHz максималната радиочестотна мощност, използвана в радиочестотната лента или ленти, в която или които работи радиосъоръжението: 100mW (20 dBm) Peak ERP
DECLARACIÓN UE DE CONFORMIDAD SIMPLIFICADA	Por la presente, ADC Automotive Distance Control Systems GmbH declara que el tipo de equipo radioeléctrico SRR 3-A es conforme con la Directiva 2014/53/UE. El texto completo de la declaración UE de conformidad está disponible en la dirección Internet siguiente: http://continental-automotive-approvals.com/ Banda o bandas de frecuencia en las que opera el equipo radioeléctrico: 24 05–24 25 GHz Potencia máxima de radiofrecuencia transmitida en la banda o bandas de frecuencia en las que opera el equipo radioeléctrico: 100mW (20 dBm) Peak ERP
ZJEDNODUŠENÉ EU PROHLÁSENÍ O SHODĚ	Tento ADC Automotive Distance Control Systems GmbH prohlašuje, že typ rádiového zařízení SRR 3-A je v souladu se směrnicí 2014/53/EU. Úplné znění EU prohlášení o shodě je k dispozici na této internetové adrese: http://continental-automotive-approvals.com/ Kmitočtové pásmo (kmitočtové pásma), v němž (v nichž) rádiové zařízení pracuje: 24 05–24 25 GHz Maximální radiofrekvencní výkon vysílaný v kmitočtovém pásmu (v kmitočtových pásmech), v němž (v nichž) je rádiové zařízení provozováno: 100mW (20 dBm) Peak ERP
FORENPLET EU OVERENSSTEMME LÆSBESKRIVELSE	Hermed erklærer ADC Automotive Distance Control Systems GmbH, at radioudstyrstypen SRR 3-A er i overensstemmelse med direktiv 2014/53/EU. EU-overensstemmelseserklæringens fulde tekst kan findes på følgende Internetadresse: http://continental-automotive-approvals.com/ Frekvensbånd, som radioudstyret fungerer på: 24 05–24 25 GHz Maksimal radiofrekvensseffekt, der udsendes i de frekvensbånd, som radioudstyret fungerer på: 100mW (20 dBm) Peak ERP
VEREINFACHTE EU-KONFORMITÄTSEUR KLÄRUNG	Hiermit erkläre ADC Automotive Distance Control Systems GmbH, dass der Funkanlagentyp SRR 3-A der Richtlinie 2014/53/EU entspricht. Der vollständige Text der EU-Konformitätserklärung ist unter der folgenden Internetadresse verfügbar: http://continental-automotive-approvals.com/ Das Frequenzband oder die Frequenzbänder, in dem bzw. denen die Funkanlage betrieben wird: 24 05–24 25 GHz Die in dem Frequenzband oder den Frequenzbändern, in dem bzw. denen die Funkanlage betrieben wird, abgestrahlte maximale Sendeleistung: 100mW (20 dBm) Peak ERP
LIHTUSTATUS EU VASTAVUSDEKLA RATSIOON	Käesolevaga deklareerb ADC Automotive Distance Control Systems GmbH, et käesolev raadioseadme tüüp SRR 3-A vastab direktiivi 2014/53/EÜ nõuetele. EU vastavusdeklaratsiooni täielik tekst on kättesaadav järgmisel Internetiaadressil: http://continental-automotive-approvals.com/ Sagedusvööd, millel raadioseadme töötab: 24 05–24 25 GHz Raadioseadme tööksagedus/väljastatav maksimumne võimsus: 100mW (20 dBm) Peak ERP
ΑΠΟΤΥΠΩΜΕΝΗ ΣΗΛΩΣΗ ΣΥΜΜΟΡΦΩΣΗΣ ΕΕ	Με την παρούσα δήλωση ADC Automotive Distance Control Systems GmbH, δηλώνω ότι ο παρόντος τύπος SRR 3-A πληροί την οδηγία 2014/53/ΕΕ. Το πλήρες κείμενο της δήλωσης συμμόρφωσης ΕΕ διατίθεται στην ακόλουθη ιστοσελίδα στο διαδίκτυο: http://continental-automotive-approvals.com/ Οι ζώνες συχνοτήτων στις οποίες λειτουργεί ο παρόντος τύπος: 24 05–24 25 GHz Η μέγιστη ραδιοηλεκτρική ισχύς στις ζώνες συχνοτήτων στις οποίες λειτουργεί ο παρόντος τύπος: 100mW (20 dBm) Peak ERP

SIMPLIFIED EU DECLARATION OF CONFORMITY	<p>Hereby, ADC Automotive Distance Control Systems GmbH declares that the radio equipment type SRR 3-A is in compliance with Directive 2014/53/EU. The full text of the EU declaration of conformity is available at the following internet address: http://continental-automotive-approvals.com/ Frequency band(s) in which the radio equipment operates: 24.05–24.25 GHz Maximum radio-frequency power transmitted in the frequency band(s) in which the radio equipment operates: 100mW (20 dBm) Peak EIRP</p>
DECLARATION UE DE CONFORMITE SIMPLIFIEE	<p>Le soussigné, ADC Automotive Distance Control Systems GmbH, déclare que l'équipement radioélectrique du type SRR 3-A est conforme à la directive 2014/53/UE. Le texte complet de la déclaration UE de conformité est disponible à l'adresse internet suivante: http://continental-automotive-approvals.com/ Bandes de fréquences utilisées par l'équipement radioélectrique: 24.05–24.25 GHz Puissance de radiofréquence maximale transmise sur les bandes de fréquences utilisées par l'équipement radioélectrique: 100mW (20 dBm) Peak EIRP</p>
POJEDINOSTAVLJE NA EU (ZJAVA O SUKLADNOSTI)	<p>ADC Automotive Distance Control Systems GmbH ovime izjavljuje da je radijska oprema tipa SRR 3-A u skladu s Direktivom 2014/53/EU. Cjeloviti tekst EU izjave o sukladnosti dostupan je na sljedećoj internetskoj adresi: http://continental-automotive-approvals.com/ Frekvencijski pojas (frekvencijski pojasevi) u kojem (kojima) radijska oprema radi: 24.05–24.25 GHz Najveća radiofrekvencijska snaga koja se prenosi u frekvencijskom pojasu (frekvencijskim pojasevima) u kojem (kojima) radijska oprema radi: 100mW (20 dBm) Peak EIRP</p>
DICHIARAZIONE DI CONFORMITÀ UE SEMPLIFICATA	<p>Il sottoscritto, ADC Automotive Distance Control Systems GmbH, dichiara che il tipo di apparecchiatura radio SRR 3-A è conforme alla direttiva 2014/53/UE. Il testo completo della dichiarazione di conformità UE è disponibile al seguente indirizzo internet: http://continental-automotive-approvals.com/ Bande di frequenza di funzionamento dell'apparecchiatura radio: 24.05–24.25 GHz Massima potenza a radiofrequenza trasmessa nelle bande di frequenza in cui opera l'apparecchiatura radio: 100mW (20 dBm) Peak EIRP</p>
VIENKĀRŠĪTA ES ATBILSTĪBAS DEKLARĀCIJA	<p>Ar šo ADC Automotive Distance Control Systems GmbH deklarē, ka radioiekārtas SRR 3-A atbilst Direktīvai 2014/53/ES. Pilna ES atbilstības deklarācijas teksts ir pieejams šādā internetā vietnē: http://continental-automotive-approvals.com/ Frekvēņu jostā(-ās), kurā(-ās) radioiekārtas darbojas: 24.05–24.25 GHz Frekvēņu jostā(-ās), kurā(-ās) darbojas radioiekārtas, maksimālo pārraidītā signāla jaudu: 100mW (20 dBm) Peak EIRP</p>
SUFARRASTINTA ES ATYTIKTISS DEKLARACIJA	<p>Aš, ADC Automotive Distance Control Systems GmbH, patvirtinu, kad radijo įrenginys tipas SRR 3-A atitinka Direktyvą 2014/53/ES. Visas ES atitikties deklaracijos tekstas pakeičiamas šiuo interneto adresu: http://continental-automotive-approvals.com/ Dažnių juosta (-os), kurių(-ose) veikia radijo įrenginys: 24.05–24.25 GHz Didžiausia radijo dažnių galia, perduodama juose (ose) dažnių juostoje (-ose), kurių(-ose) veikia radijo įrenginys: 100mW (20 dBm) Peak EIRP</p>
EQYSZERUBITETT EU MEGFELELŐSEGI NYILATKOZAT	<p>ADC Automotive Distance Control Systems GmbH igazolja, hogy a SRR 3-A típusú rádióberendezés megfelel a 2014/53/EU irányelvnek. Az EU-megfelelőségi nyilatkozat teljes szövege elérhető a következő internetes címen: http://continental-automotive-approvals.com/ Az(az) a frekvenciasáv(ok), amely(ek)en a rádióberendezés működik: 24.05–24.25 GHz Az ebben a frekvenciasávban vagy azokban a frekvenciasávokban továbbított maximális teljesítmény, amely(ek)en a rádióberendezés izomer: 100mW (20 dBm) Peak EIRP</p>
DOKLARAŻCJONIE SSKRÓPLIKOWANA TA KONFORMIETA TAJLIE	<p>Wznan, ADC Automotive Distance Control Systems GmbH, radiokarę i dan li-taj typu tagħmir tar-radiju SRR 3-A huwa konformi mad-Direttiva 2014/53/UE. It-test kollu tad-doklarnażzjoni ta' konformita ta-UE huwa disponibbli f'dan l-indirizz ta-internet li (je): http://continental-automotive-approvals.com/ Il-medda/meded ta-frekwenza li jgħaddi minn il-tagħmir tar-radiju: 24.05–24.25 GHz Il-potenza massima ta-frekwenza tar-radiju trasmessa f'il-medda/meded ta-frekwenza li jgħaddi minn il-tagħmir tar-radiju: 100mW (20 dBm) Peak EIRP</p>

VEREENVOUWDE EU-CONFORMITEITSEV ERKLARING	<p>Waarbij verklaart de ADC Automotive Distance Control Systems GmbH, dat het type radioapparatuur SRR 3-A conform is met Richtlijn 2014/53/EU. De volledige tekst van de EU-conformiteitsverklaring kan worden geraadpleegd op het volgende internetadres: http://continental-automotive-approvals.com/</p> <p>Frequentieband(en) waarin de radioapparatuur functioneert: 24 05–24 25 GHz</p> <p>Maximaal radiofrequent vermogen uitgezonden in de frequentieband(en) waarin de radioapparatuur functioneert: 100mW (20 dBm) Peak EIRP</p>
UPPOŚCZONA DEKLARACJA ZGODNOŚCI UE	<p>ADC Automotive Distance Control Systems GmbH niniejszym oświadcza, że typ urządzenia radiowego SRR 3-A jest zgodny z dyrektywą 2014/53/UE. Pełny tekst deklaracji zgodności UE jest dostępny pod następującym adresem internetowym: http://continental-automotive-approvals.com/</p> <p>Zakres(-ów) częstotliwości, w którym (których) pracuje urządzenie radiowe: 24 05–24 25 GHz</p> <p>Maksymalna moc czynnika(-ów) radiowej emisji(-ów) czynnika(-ów), w którym (których) pracuje urządzenie radiowe: 100mW (20 dBm) Peak EIRP</p>
DECLARAÇÃO UE DE CONFORMIDADE SIMPPLICADA	<p>O(s) abaixo assinado(s) ADC Automotive Distance Control Systems GmbH declara que o presente tipo de equipamento de rádio SRR 3-A está em conformidade com a Diretiva 2014/53/UE. O texto integral da declaração de conformidade está disponível no seguinte endereço de Internet: http://continental-automotive-approvals.com/</p> <p>A(s) banda(s) de frequências em que o equipamento de rádio funciona: 24 05–24 25 GHz</p> <p>A potência máxima de radiofrequências transmitidas na(s) banda(s) de frequências em que o equipamento de rádio funciona: 100mW (20 dBm) Peak EIRP</p>
DECLARAȚIA UE DE CONFORMITATE SIMPPLICATĂ	<p>Prin prezenta, ADC Automotive Distance Control Systems GmbH declară că tipul de echipament radio SRR 3-A este în conformitate cu Directiva 2014/53/UE. Textul integral al declarației UE de conformitate este disponibil la următoarea adresă internet: http://continental-automotive-approvals.com/</p> <p>Banda (bande) de frecvențe în care funcționează echipamentul radio: 24 05–24 25 GHz</p> <p>Puterea maximă de radiofrecvență transmisă în banda (bande) de frecvențe în care funcționează echipamentul radio: 100mW (20 dBm) Peak EIRP</p>
ZJEDNOTUŠENÉ EU VYHLÁSENÍ O ZHODE	<p>ADC Automotive Distance Control Systems GmbH tímto vyhlásuje, že rádiové zařízení typu SRR 3-A je v souladu se směrnicí 2014/53/EU. Úplné EU vyhlášení o zhodě je k dispozici na této internetové adrese: http://continental-automotive-approvals.com/</p> <p>Frekvenční pásmo resp. pásma, v kterých rádiové zařízení pracuje: 24 05–24 25 GHz</p> <p>Maximální vysokočinný výkon přenesaný ve frekvenčním pásmu, resp. pásmech, v kterých rádiové zařízení pracuje: 100mW (20 dBm) Peak EIRP</p>
FOENÓSTAVLEJNA SŽAVA EU O SKLADNOSTI	<p>ADC Automotive Distance Control Systems GmbH potvrdjuje, da je tip radijske opreme SRR 3-A skladen z Direktivo 2014/53/EU. Celotna besedilo Ugave EU o skladnosti je na voljo na naslednjem spletnem naslovu: http://continental-automotive-approvals.com/</p> <p>Frekvenčni pas ali pasovi, na katerih deluje radijska oprema: 24 05–24 25 GHz</p> <p>Največja energija za radiovo frekvenčno prenosno po frekvenčnem pasu ali pasovih, na katerih radijska oprema deluje: 100mW (20 dBm) Peak EIRP</p>
YKSIKERTÄKSET EU VAATIMUSTENMUK AISUSVAKUUTUS	<p>ADC Automotive Distance Control Systems GmbH vakuuttaa, että radiolaitetyyppi SRR 3-A on direktiivin 2014/53/EU mukainen. EU-vaatimustenmukaisuusvakuutuksen täysimittainen teksti on saatavilla seuraavassa internetosoitteessa: http://continental-automotive-approvals.com/</p> <p>Radioaika-alueet, joilla radiolaitte toimii: 24 05–24 25 GHz</p> <p>Suurin mahdollinen lähetysteho radiotaajuuksilla, joilla radiolaitte toimii: 100mW (20 dBm) Peak EIRP</p>
FÖRENKLAD EUFÖRSÄKRING OM ÖVERENSSTÄMMSE LSE	<p>Härmed försäkrar ADC Automotive Distance Control Systems GmbH att denna typ av radioutrustning SRR 3-A överensstämmer med direktiv 2014/53/EU. Den fullständiga texten till EU-försäkran om överensstämmelse finns på följande webbadress: http://continental-automotive-approvals.com/</p> <p>Det eller de frekvensband där radioutrustningen arbetar: 24 05–24 25 GHz</p> <p>Den maximala radiofrekvenseffekt som överförs inom det eller de frekvensband där radioutrustningen arbetar: 100mW (20 dBm) Peak EIRP</p>



TRC' s type approval certificate number: TRC/LPD/2014/254

From the Lebanese Telecommunications Ministry:
Type Approval Number: 12421/O&M/2014



ПРЕДУПРЕЖДЕНИЕ

■ Уход за задним боковым радарным датчиком

Датчики системы контроля мертвых зон установлены за левой и правой сторонами заднего бампера соответственно. Соблюдайте следующие меры для обеспечения правильной работы системы контроля мертвых зон.

- Всегда держите датчики и окружающие зоны на заднем бампере в чистоте.

Если датчик или окружающая его зона на заднем бампере грязная или покрыта снегом, система контроля мертвых зон может не работать, будет отображаться предупреждающее сообщение (→стр.352). В этой ситуации удалите грязь или снег и совершите поездку на автомобиле при рабочих условиях функции системы BSM (→стр.359) длительностью приблизительно 10 минут. Если предупреждающее сообщение не исчезает, проверьте автомобиль у дилера Toyota.

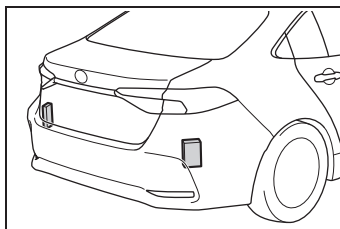







**ПРЕДУПРЕЖДЕНИЕ**

- Не устанавливайте на датчик или окружающую область на заднем бампере аксессуары и не наклеивайте на них наклейки (включая прозрачные наклейки), алюминиевую ленту и т.д.
- Не подвергайте датчик или окружающую его зону на заднем бампере сильным ударам. Если датчик смещается даже немного из своего положения, система может быть неисправна, и автомобили могут обнаруживаться неправильно. В следующих ситуациях проверьте автомобиль у дилера Toyota.
 - Датчик или окружающая его зона подверглись сильному удару.
 - Если окружающая зона датчика поцарапана или смята, или их часть отсоединилась.
- Не разбирайте датчик.
- Не модифицируйте датчик или окружающую зону на заднем бампере.

- Если требуется снять/установить или заменить датчик или задний бампер, обращайтесь к дилеру Toyota.
- Не красьте задний бампер в какой-либо цвет, кроме официального цвета Toyota.

Включение/выключение системы контроля мертвых зон

Используйте переключатели управления приборами, чтобы включить/выключить функцию.

- 1 Нажмите  или , чтобы выбрать .
- 2 Нажмите  или , чтобы выбрать , а затем нажмите ОК .

Действие системы контроля мертвых зон

■ **Транспортные средства, которые не могут обнаруживаться системой контроля мертвых зон**

Система контроля мертвых зон использует задние боковые радарные датчики для обнаружения следующих транспортных средств, движущихся по соседним полосам движения, и предупреждает водителя о наличии таких транспортных средств с помощью индикаторов в наружных зеркалах заднего вида.

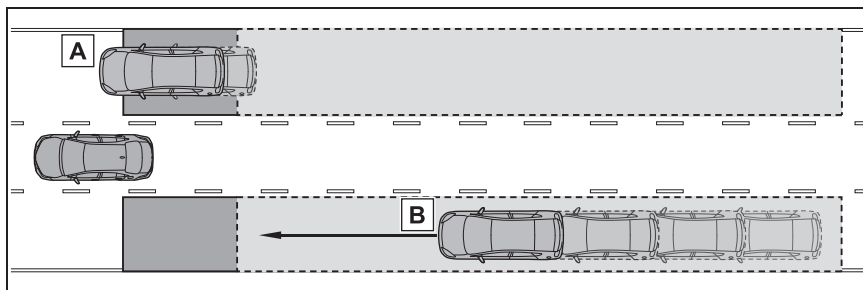

- A** Транспортные средства, движущиеся в зонах, которые не видны в наружных зеркалах заднего вида (мертвые зоны)
- B** Автомобили, быстро приближающиеся сзади, из зон, которые не видны в наружных зеркалах заднего вида (мертвые зоны)

■ Зоны обнаружения системы контроля мертвых зон

Зоны, в которых могут быть обнаружены транспортные средства, представлены ниже.

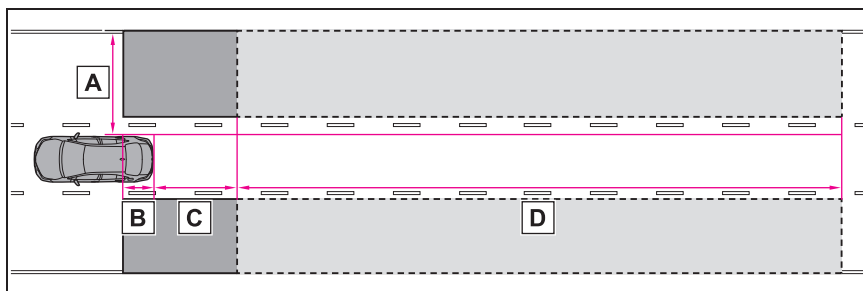

Диапазон каждой зоны обнаружения составляет:

- A** Приблизительно 0,5 м (м) - 3,5 м (м) с любой стороны автомобиля ^{*1}
- B** Приблизительно 1 м (м) перед задним бампером
- C** Приблизительно 3 м (м) от заднего бампера
- D** Приблизительно 3 м (м) - 60 м (м) от заднего бампера ^{*2}

^{*1}: Зона между боковой стороной автомобиля и 0,5 м (м) сбоку автомобиля не может быть обнаружена.

^{*2}: Чем больше разница скорости между вашим автомобилем и обнаруженным транспортным средством, тем дальше будет обнаруживаться транспортное средство, вызывая горение или мигание индикатора в наружном зеркале заднего вида.

■ Система контроля мертвых зон работает, когда

Система контроля мертвых зон готова к

работе, когда выполнены все следующие условия:

- Система контроля мертвых зон

включена.

- Рычаг переключения передач не находится в положении R.
- Скорость автомобиля превышает приблизительно 16 km/h (км/ч).

■ Система контроля мертвых зон обнаружит автомобиль, когда

Система контроля мертвых зон обнаружит транспортное средство в зоне обнаружения в следующих ситуациях:

- Автомобиль на соседней полосе обгоняет ваш автомобиль.
- Вы медленно обгоняете автомобиль, движущийся по соседней полосе.
- Другой автомобиль входит в зону обнаружения при перестроении.

■ Условия, при которых система контроля мертвых зон не обнаружит автомобиль

Система контроля мертвых зон не предназначена для определения следующих типов транспортных средств и/или объектов:

- Небольшие мотоциклы, велосипеды, пешеходы и т.д.*
- Транспортные средства, движущиеся в противоположном направлении
- Ограждения, стены, знаки, припаркованные автомобили и аналогичные неподвижные объекты*
- Следование за транспортными средствами, движущимися по той же полосе*
- Транспортные средства, движущиеся через 2 полосы от вашего автомобиля*
- Транспортные средства, которые ваш автомобиль быстро обгоняет*

*: В зависимости от условий может произойти обнаружение транспортного средства и/или объекта.

■ Условия, при которых система контроля мертвых зон может работать неправильно

- Система контроля мертвых зон может неправильно обнаруживать транспортные средства в следующих ситуациях:
 - Когда датчик не выровнен из-за сильного удара об окружающую его зону
 - Когда грязь, снег, лед, наклейка и т.д. закрывает датчик или окружающую зону на заднем бампере
 - При движении по дороге с влажной поверхностью из-за стоячей воды в плохую погоду, например, во время сильного дождя, снегопада или тумана
 - При приближении нескольких автомобилей с малым зазором между каждым автомобилем
 - Когда расстояние между вашим автомобилем и следующим за вами транспортным средством короткое
 - Когда существует значительная разница между скоростью вашего автомобиля и скоростью автомобиля, входящего в зону обнаружения
 - Когда разница скорости между вашим и другим автомобилем изменяется
 - Когда автомобиль входит в зону обнаружения со скоростью, приблизительно равной скорости вашего автомобиля
 - Когда ваш автомобиль начинает движение, транспортное средство остается в зоне обнаружения
 - Во время движения вверх и вниз по нескольким подряд крутым склонам, например, по холмам, впадинам на дороге и т.д.
 - При движении по дорогам с крутыми поворотами, несколькими подряд поворотами или с неровной поверхностью
 - Когда полосы движения автомобилей широкие, или когда при движении по краю полосы движения автомобиль в соседней полосе движения находится далеко от вашего автомобиля
 - При буксировке прицепа
 - Когда сзади автомобиля установлен аксессуар (например, крепление для велосипедов)

- Когда существует значительная разница между высотой вашего автомобиля и транспортным средством, входящим в зону обнаружения
- Сразу же после включения системы контроля мертвых зон
- Случаи ненужного обнаружения системой контроля мертвых зон транспортных средств и/или объектов могут участиться в следующих ситуациях:
 - Когда датчик не выровнен из-за сильного удара об окружающую его зону
 - Когда расстояние между вашим автомобилем и отбойником, стеной и т.д., входящим в зону обнаружения, короткое
 - Во время движения вверх и вниз по нескольким подряд крутым склонам, например, по холмам, впадинам на дороге и т.д.
 - Когда полосы движения автомобилей узкие, или при движении по краю полосы движения в то время, как транспортное средство из других полос, кроме смежной, входит в зону обнаружения
 - При движении по дорогам с крутыми поворотами, несколькими подряд поворотами или с неровной поверхностью
 - Когда шины буксуют или проскальзывают
 - Когда расстояние между вашим автомобилем и следующим за вами транспортным средством короткое
 - Когда сзади автомобиля установлен аксессуар (например, крепление для велосипедов)

Датчик системы помощи при парковке Toyota*

*: При наличии

При выполнении параллельной парковки или маневрировании в гараже расстояние от автомобиля до таких объектов, как стена, измеряется датчиками и отображается на многофункциональном информационном дисплее, проекционном дисплее (при наличии), дисплее аудиосистемы (при наличии) и передается с помощью зуммера. При использовании этой системы всегда контролируйте обстановку вокруг автомобиля.

Компоненты системы

■ Типы датчиков

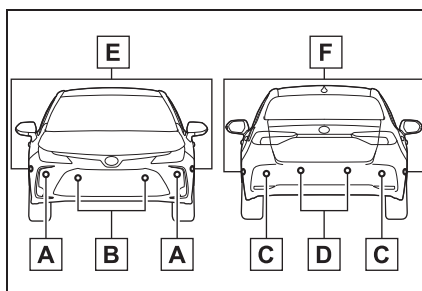

- A** Передние угловые датчики
- B** Передние центральные датчики
- C** Задние угловые датчики
- D** Задние центральные датчики
- E** Передние боковые датчики (при наличии)

F Задние боковые датчики (при наличии)

■ Дисплей

Когда датчики обнаруживают объект, такой как стена, графическое изображение отображается на многофункциональном информационном дисплее, проекционном дисплее (при наличии) и дисплее аудиосистемы (при наличии) в зависимости от положения и расстояния до объекта.

- Многофункциональный информационный дисплей и проекционный дисплей



A Обнаружение передним угловым датчиком

B Обнаружение передним центральным датчиком

C Обнаружение передних боковых датчиков (при наличии)*

D Обнаружение задних боковых датчиков (при наличии)*

E Обнаружение задним угловым датчиком

F Обнаружение задним центральным датчиком

*: Показания боковых датчиков не отображаются, пока сканирование

боковых участков не будет завершено.

● Дисплей аудиосистемы

Графика видна, когда отображаются показания системы помощи при парковке Toyota.

При обнаружении объекта на дисплее аудиосистемы отображается упрощенное изображение.

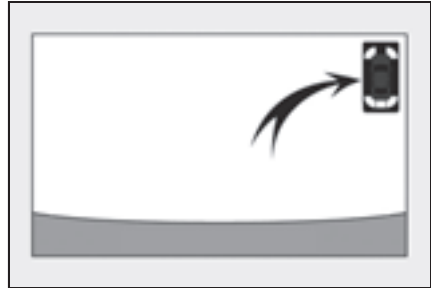



Включение/выключение датчика системы помощи при парковке Toyota

Используйте переключатели управления приборами, чтобы включить/выключить датчик системы помощи при парковке Toyota. (→стр.138)

- 1 Нажмите **<** или **>**, чтобы выбрать .
- 2 Нажмите **^** или **v**, чтобы выбрать , а затем нажмите **OK**.

Когда функция датчика системы помощи при парковке Toyota отключена, загорается индикатор выключения датчика системы помощи при парковке Toyota (→стр.118).

Для повторного включения системы,

когда она отключена, выберите  на многофункциональном информационном дисплее, выберите  и затем **оп.** В случае отключения с использованием этого способа система не будет включаться повторно при выключении замка запуска двигателя и последующем его повороте в положение ON.



ПРЕДУПРЕЖДЕНИЕ

■ При использовании датчика системы помощи при парковке Toyota

Соблюдайте следующие меры предосторожности. Пренебрежение ими может привести к небезопасному вождению и может стать причиной аварии.

- Не используйте датчик на скорости выше 10 km/h (км/ч).
- Зоны обнаружения датчиков и время реакции ограничены. При движении вперед или назад убедитесь, что зоны вокруг автомобиля (особенно сбоку автомобиля) безопасны, и ведите автомобиль медленно, пользуясь педалью тормоза для управления скоростью автомобиля.
- Не устанавливайте аксессуары в зоне обнаружения датчиков.
- Зона непосредственно под бамперами не обнаруживается. Узкие стойки или низкие объекты, которые датчик может не обнаружить при приближении, даже если они уже были обнаружены ранее.

■ Боковые датчики (при наличии)

В следующих ситуациях парктроник может работать неправильно, что может стать причиной неожиданной аварии. Управляйте автомобилем аккуратно.

- Объекты могут не обнаруживаться по бокам, пока автомобиль не проедет в течение короткого времени, и не будет завершено сканирование боковых участков. (→стр.363)
- Даже после завершения сканирования боковых участков такие объекты, как транспортные средства, люди или животные, приближающиеся по сторонам, не могут быть обнаружены.
- Даже после завершения сканирования боковых участков объекты могут не обнаруживаться в зависимости от обстановки вокруг автомобиля. В этот момент показания боковых датчиков (→стр.361) временно выключаются.

■ Когда отключать функцию

В следующих ситуациях отключите функцию, т.к. она может срабатывать даже при отсутствии вероятности столкновения.

- Автомобиль оборудован брызговиком, беспроводной антенной или противотуманными фарами.
- Передний или задний бампер, либо датчик подверглись сильному удару.
- Установлена неоригинальная подвеска Toyota (заниженная подвеска и т.д.).
- Установлены буксировочные проушины.
- Установлен регистрационный знак с подсветкой.

■ При использовании датчика системы помощи при парковке Toyota

В следующих ситуациях система может работать неправильно из-за неисправности датчиков и т.д. Проверьте автомобиль у дилера Toyota.

**ПРЕДУПРЕЖДЕНИЕ**

- Рабочие показания датчика системы помощи при парковке Toyota мигают или горят непрерывно, и звучат звуковые сигналы при отсутствии обнаруженных объектов.
- Если зона вокруг датчика сталкивается с чем-либо или подвергся сильному удару.
- Если бампер или решетка с чем-то сталкивается.
- Если показание на дисплее мигает или отображается непрерывно, а зуммер не звучит, кроме случаев включения функции выключения звука.
- Если возникает ошибка дисплея, сначала проверьте датчик. Если возникают ошибки даже при отсутствии льда, снега или грязи на датчике, возможно, датчик неисправен.

Примечания касательно мойки автомобиля

Следите за тем, чтобы на область датчика не попадали сильные струи воды или пара.

Это может привести к неисправности датчика.

- При использовании мойки высокого давления для мытья автомобиля не направляйте струю непосредственно на датчик, т.к. это может вызвать его неисправность.
- При использовании пара для очистки автомобиля не направляйте струю пара слишком близко к датчикам, т.к. это может привести к неисправности датчика.

Системой можно управлять, когда

- Замок запуска двигателя находится в положении ON.
- Функция датчика системы помощи при парковке Toyota включена.

- Скорость автомобиля составляет примерно менее 10 км/ч (км/ч).
- Рычаг переключения передач не установлен в положение P.
- Рулевое колесо повернуто приблизительно на 90° или более (передние боковые датчики, задние боковые датчики) (при наличии)

Функция предупреждения об объектах (при наличии)

Когда объект по бокам находится в пределах траектории движения автомобиля, пока он движется вперед или назад, эта функция информирует водителя с помощью дисплея и зуммера.

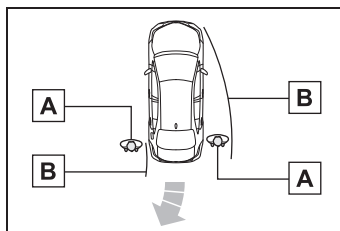

- A** Объект
- B** Вычисленная траектория автомобиля

Обнаружение объектов по бокам (при наличии)

- Объекты по бокам обнаруживаются во время движения путем сканирования боковых участков боковыми датчиками. Распознанные объекты сохраняются в памяти на срок приблизительно до 2 минут.
- Объекты могут не обнаруживаться по бокам, пока сканирование не будет завершено. После включения замка запуска двигателя сканирование завершается, когда автомобиль проедет в течение короткого времени.
- Когда объект, такой как другое транспортное средство, пешеход или животное, обнаруживается боковыми датчиками, объект может по-прежнему обнаруживаться даже после того, как покинет зону обнаружения бокового датчика.

■ **Если “Система помощи при парковке недоступна Очистите датчик системы помощи при парковке” отображается на многофункциональном информационном дисплее**

Датчик может быть покрыт льдом, снегом, грязью и т.д. Удалите с датчика лед, снег, грязь и т.д., чтобы восстановить нормальную работу системы.

Кроме того, из-за образования льда на датчике при низких температурах может отображаться предупреждающее сообщение или датчик может быть не в состоянии обнаружить объект. По мере таяния льда будет восстанавливаться нормальная работа системы.

■ **Информация об обнаружении препятствий датчиками**

Следующие ситуации могут возникнуть во время эксплуатации.

- Датчики могут обнаруживать только объекты рядом с передним и задним бампером.
- В зависимости от формы объекта и других факторов расстояние обнаружения может сократиться или обнаружение может быть невозможным.
- Если объект находится крайне близко к датчику, он может не обнаруживаться.
- Это приведет к краткосрочной задержке между обнаружением объекта и отображением. Даже при низкой скорости, возможно, появится объект в зонах обнаружения датчика до появления изображения и звучания предупреждающего звукового сигнала.
- Зуммер может быть плохо слышен из-за громко работающей аудиосистемы или шума потока воздуха системы кондиционирования воздуха.
- Может быть трудно услышать зуммер, если звучат зуммеры других систем.

■ **Условия, при которых система может работать неправильно**

Некоторые состояния автомобиля и окружающие условия могут негативно влиять на способность датчика правильно обнаруживать объекты. Ниже

перечислены конкретные случаи, при которых это может произойти.

- Датчик покрыт грязью, снегом или льдом. (Очистка датчиков устранил эту проблему).
- Датчик замерз. (Оттаивание этой области устранил проблему). В особенно холодную погоду, если датчик замерз, на экране может отображаться необычное изображение с датчика, или объекты, такие как стена, могут не обнаруживаться.
- Датчик чем-нибудь закрыт.
- Когда датчик или участок вокруг него крайне горячий или холодный.
- Движение по очень неровной дороге, по наклонной поверхности, гравию или траве.
- Близость автомобиля к источникам сильного шума, вырабатывающим ультразвуковые волны, таким как звуковые сигналы автомобилей, двигатели мотоциклов, пневмомотороза больших автомобилей и др.
- Вблизи автомобиля находятся другие автомобили, оборудованные парковочными датчиками.
- Датчик покрыт слоем водяной пыли или идет сильный дождь.
- Если датчик испытывает ударное воздействие большого количества воды, например, при движении по затопленной дороге.
- Если автомобиль существенно наклонен.
- Автомобиль приближается к высокому или изогнутому бордюру.
- Если объекты находятся слишком близко к датчику.

■ **Объекты, которые могут обнаруживаться неправильно**

Форма объекта может помешать датчику обнаружить его. Особое внимание уделите следующим объектам:

- Провода, изгороди, тросы и т.д.
- Вата, снег и другие материалы, которые

- могут поглощать звуковые волны
- Объекты с острыми углами
- Низкие объекты
- Высокие объекты с верхними секциями, выступающими наружу в направлении вашего автомобиля

Люди могут не обнаруживаться, если они носят определенный тип одежды.

Показания обнаружения датчиком, расстояние до объекта

■ Рабочий диапазон датчиков

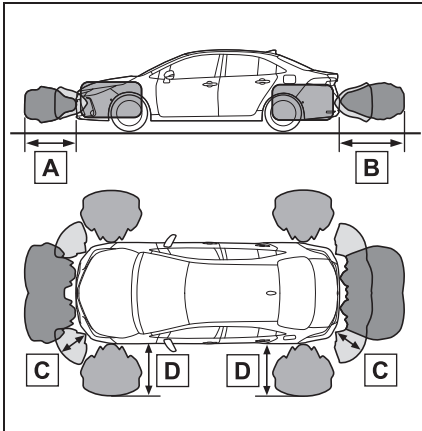

■ Многофункциональный информационный дисплей, проекционный дисплей (при наличии) и дисплей аудиосистемы (при наличии)

Когда объект обнаруживается датчиком, приблизительное расстояние до объекта будет отображаться на многофункциональном информационном дисплее, дисплее аудиосистемы (при наличии) и проекционном дисплее (при наличии). (По мере сокращения расстояния до объекта сегменты указания дистанции могут мигать).

Показания передних боковых датчиков и задних боковых датчиков (при наличии) не отображаются, пока сканирование боковых участков не будет завершено.



- Приблизительное расстояние до объекта: 150 см (см) - 60 см (см)* (задний центральный датчик)

- A** Приблизительно 100 см (см)
- B** Приблизительно 150 см (см)
- C** Приблизительно 60 см (см)
- D** Приблизительно 115 см (см)
(автомобили с передними боковыми датчиками и задними боковыми датчиками)

На схеме изображен рабочий диапазон датчиков. Обратите внимание, что датчики могут не обнаружить объекты в чрезмерной близости от автомобиля.

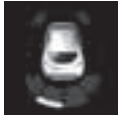

Для получения сведений об обнаружении объектов по бокам. (→стр.363)

Диапазон датчиков может изменяться в зависимости от формы объектов и т.д.

Многофункциональный информационный дисплей	Дисплей аудиосистемы	Проекционный дисплей
		



*: Функция автоматического выключения звука зуммера включена. (→стр.367)

- Приблизительное расстояние до объекта: 100 см (см) - 60 см (см)* (передний центральный датчик)

Многофункциональный информационный дисплей	Дисплей аудиосистемы	Проекционный дисплей
		



*: Функция автоматического выключения звука зуммера включена. (→стр.367)

- Приблизительное расстояние до объекта: 60 см (см) - 45 см (см)* (кроме переднего бокового датчика, заднего бокового датчика)
115 см (см) - 70 см (см)* (передний боковой датчик, задний боковой датчик)

Многофункциональный информационный дисплей	Дисплей аудиосистемы	Проекционный дисплей
		



*: Функция автоматического выключения звука зуммера включена. (→стр.367)

- Приблизительное расстояние до объекта: 45 см (см) - 30 см (см)* (кроме переднего бокового датчика, заднего бокового датчика)
70 см (см) - 30 см (см)* (передний боковой датчик, задний боковой датчик)

Многофункциональный информационный дисплей	Дисплей аудиосистемы	Проекционный дисплей
		

*: Функция автоматического выключения звука зуммера включена. (→стр.367)



- Приблизительное расстояние до объекта: 30 см (см) - 15 см (см)^{*1}

Многофункциональный информационный дисплей ^{*2}	Дисплей аудиосистемы ^{*2}	Проекционный дисплей
		

^{*1}: Функция автоматического выключения звука зуммера выключена. (→стр.367)

^{*2}: Сегменты указания дистанции будут мигать медленно.

- Приблизительное расстояние до объекта: Менее 15 см (см)^{*1}

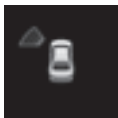
Многофункциональный информационный дисплей ^{*2}	Дисплей аудиосистемы ^{*2}	Проекционный дисплей
		

^{*1}: Функция автоматического выключения звука зуммера выключена. (→стр.367)

^{*2}: Сегменты указания дистанции будут мигать быстро.

■ Работа зуммера и расстояние до объекта

Зуммер звучит при работе датчиков.



- По мере приближения автомобиля к объекту зуммер звучит чаще. Когда автомобиль приближается к объекту на расстояние в пределах приблизительно 30 см (см), зуммер звучит непрерывно.
- Когда одновременно обнаружено 2 объекта или более, звук зуммера указывает на ближайший объект. Если одно или оба объекта будут находиться в пределах около 30 см (см), раздастся длительный звук зуммера, за которым последуют короткие звуковые сигналы.
- Функция автоматического выключения звука зуммера: После начала звучания зуммера, если расстояние между автомобилем и

обнаруженным объектом не сокращается, звук зуммера будет выключен автоматически. (Однако, если расстояние между автомобилем и объектом составляет 30 см (см) или менее, эта функция не будет работать).

■ Регулировка громкости зуммера

Громкость зуммера можно регулировать на многофункциональном информационном дисплее. Громкость зуммеров датчика системы помощи при парковке Toyota и системы RCTA (при наличии) будет регулироваться одновременно.

Используйте переключатели управления приборами на рулевом колесе, чтобы изменить настройки. (→стр.138)

- 1 Нажмите **<** или **>**, чтобы выбрать .
- 2 Нажмите **^** или **v**, чтобы выбрать , а затем нажмите и удерживайте **OK**.
- 3 Выберите громкость и затем нажмите **OK**.

При каждом нажатии на переключатель уровень громкости будет изменяться между 1, 2 и 3.

■ Выключение звука зуммера

Кнопка выключения звука будет отображаться на многофункциональном информационном дисплее, когда обнаруживается объект. Для того чтобы выключить звук зуммера, нажмите **OK**.

Громкость зуммеров датчика системы помощи при парковке Toyota и системы RCTA (при наличии) будет выключена одновременно.

Выключение звука будет отменяться автоматически в следующих ситуациях:

- Когда переключается рычаг переключения передач.
- Когда скорость автомобиля превышает определенное значение.
- Когда рабочая функция временно отключается.
- Когда рабочая функция отключается вручную.
- Когда выключается замок запуска двигателя.

Функция системы RCTA (система помощи при выезде задним ходом)/RCTA (система предупреждения о пересечении потока сзади)*

*: При наличии

Система RCTA использует задние боковые датчики системы BSM, установленные за задним бампером. Эта система предназначена для помощи водителю контролировать участки, сложные для обзора, при движении задним ходом.

Компоненты системы

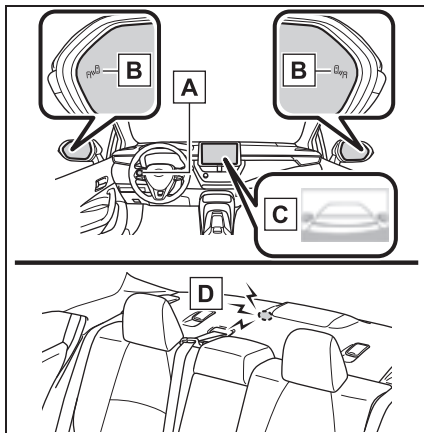

A Переключатели управления приборами

Включение/выключение системы RCTA.

Когда система RCTA отключена, загорается индикатор RCTA OFF.

B Индикаторы в наружных зеркалах заднего вида

Когда обнаруживается автомобиль, приближающийся сзади справа или

слева, оба индикатора в наружных зеркалах заднего вида будут мигать.

C Дисплей аудиосистемы (при наличии)





Если обнаруживается, что автомобиль приближается справа или слева сзади автомобиля, значок RCTA (→стр.370) для стороны обнаружения будет отображаться на дисплее аудиосистемы. На этой иллюстрации представлен пример, когда автомобиль приближается с обеих сторон автомобиля.

D Зуммер системы RCTA

Если обнаруживается автомобиль, приближающийся сзади справа или слева, будет звучать зуммер. Зуммер также звучит в течение приблизительно 1 секунды сразу после включения системы RCTA.

Включение/выключение системы RCTA

Используйте переключатели управления приборами, чтобы включить/выключить систему RCTA. (→стр.138)

- 1 Нажмите  или , чтобы выбрать .
- 2 Нажмите  или , чтобы выбрать "RCTA", а затем нажмите ОК .

Когда система RCTA отключена, загорается индикатор RCTA OFF (→стр.118). (Каждый раз, когда замок запуска двигателя выключается и затем переключается в положение ON, система RCTA будет включена автоматически).



ПРЕДУПРЕЖДЕНИЕ

Предостережения, касающиеся использования функции

Водитель несет исключительную ответственность за безопасное вождение. Всегда двигайтесь на автомобиле осторожно, следя за окружающей обстановкой.

Функция системы RCTA является только дополнительной функцией, которая предупреждает водителя о том, что транспортное средство приближается справа или слева сзади автомобиля. Поскольку функция системы RCTA может работать неправильно при определенных условиях, водитель должен самостоятельно проверять безопасность обстановки. Если вы чрезмерно полагаетесь на эту функцию, это может привести к аварии с серьезными или смертельными травмами.

■ Видимость индикатора в наружном зеркале заднего вида

При сильном солнечном свете индикатор в наружном зеркале заднего вида, возможно, будет сложно увидеть.

■ Распознавание звукового сигнала системы RCTA

Зуммер системы RCTA может быть сложно услышать из-за громких шумов, например, если настроена высокая громкость аудиосистемы.

■ Когда "Система RCTA недоступна" отображается на многофункциональном информационном дисплее

Вода, снег, грязь и т.д. могла попасть на область вокруг датчиков на заднем бампере. (→стр.356) Удаление воды, снега, грязи т.д. из области вокруг датчиков на заднем бампере должно восстановить нормальную работу.

Кроме того, система может работать неправильно, когда используется в очень жаркую или очень холодную погоду.

■ Задние боковые радарные датчики

→стр.356

Система RCTA

■ Управление системой RCTA

Система RCTA использует задние боковые радарные датчики для обнаружения транспортных средств, приближающихся справа или слева сзади автомобиля, и предупреждает водителя о наличии таких транспортных средств, включая мигающий режим индикаторов в наружных зеркалах заднего вида и зуммер.

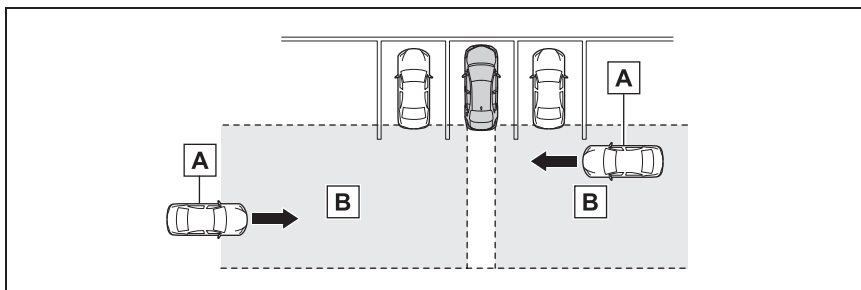

A Приближающиеся транспортные средства

B Зоны обнаружения приближающихся транспортных средств

■ Отображение значка RCTA

Когда обнаруживается, что автомобиль приближается справа или слева сзади автомобиля, на дисплее аудиосистемы (при наличии) будет отображаться следующее.

- Система безопасной парковки Toyota (при наличии): Автомобили приближаются с обеих сторон автомобиля

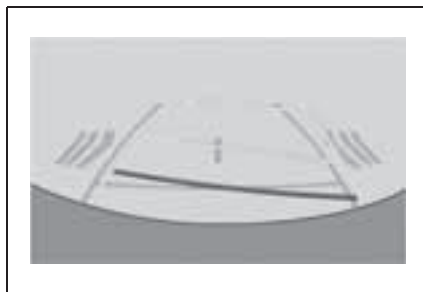

■ Зоны обнаружения функции системы RCTA

Зоны, в которых могут быть обнаружены транспортные средства, представлены ниже.

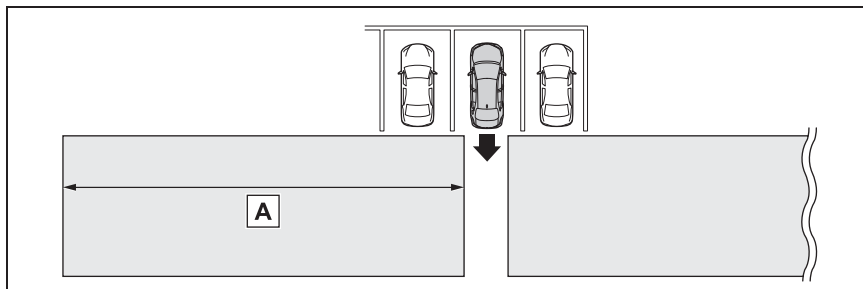

Зуммер может предупредить водителя о транспортных средствах, приближающихся быстрее с большей дистанции.

Пример:

Скорость приближающегося транспортного средства	A Приблизительное расстояние для предупреждения
28 км/ч (км/ч) (быстро)	20 м (м)
8 км/ч (км/ч) (медленно)	5,5 м (м)

■ Система RCTA готова к работе, когда

Система RCTA работает, когда выполнены все следующие условия:

- Замок запуска двигателя находится в положении ON.
- Система RCTA включена.
- Рычаг переключения передач находится в положении R.
- Скорость автомобиля составляет менее приблизительно 8 км/ч (км/ч).
- Скорость приближающегося транспортного средства составляет приблизительно от 8 км/ч (км/ч) до 28 км/ч (км/ч).

■ Регулировка громкости зуммера

Громкость зуммера можно регулировать на многофункциональном информационном дисплее. Громкость зуммеров датчика системы помощи при

парковке Toyota и системы RCTA будет регулироваться одновременно.

Используйте переключатели управления приборами на рулевом колесе, чтобы изменить настройки. (→стр.138)

- 1 Нажмите **<** или **>**, чтобы выбрать .
- 2 Нажмите **^** или **v**, чтобы выбрать “RCTA”, и затем нажмите и удерживайте **OK**.
- 3 Выберите громкость и затем нажмите **OK**.

При каждом нажатии на переключатель уровень громкости будет изменяться между 1, 2 и 3.

■ Выключение звука зуммера

Кнопка выключения звука будет отображаться на многофункциональном информационном дисплее, когда обнаруживается объект. Для того чтобы

выключить звук зуммера, нажмите **OK**.

Громкость зуммеров датчика системы помощи при парковке Toyota и системы RCTA будет выключена одновременно.

Выключение звука будет отменяться автоматически в следующих ситуациях:

- Когда переключается рычаг переключения передач.
- Когда скорость автомобиля превышает определенное значение.
- Когда рабочая функция временно отключается.

- Когда рабочая функция отключается вручную.
- Когда выключается замок запуска двигателя.

■ Условия, при которых система RCTA не обнаружит автомобиль

Система RCTA не предназначена для обнаружения следующих типов транспортных средств и/или объектов:

- Транспортные средства, приближающиеся непосредственно сзади
- Транспортные средства, движущиеся задним ходом к парковочному месту рядом с вашим автомобилем
- Транспортные средства, которые датчики не обнаруживают из-за препятствий

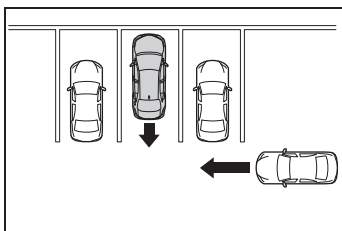

- Ограждения, стены, знаки, припаркованные автомобили и аналогичные неподвижные объекты *
- Небольшие мотоциклы, велосипеды, пешеходы и т.д. *
- Транспортные средства, движущиеся в направлении от вашего автомобиля
- Транспортные средства, приближающиеся от парковочных мест рядом с вашим автомобилем *

*: В зависимости от условий может произойти обнаружение транспортного средства и/или объекта.

■ Условия, при которых система RCTA может работать неправильно

- Система RCTA может неправильно обнаружить транспортные средства в следующих ситуациях:

- Когда датчик не выровнен из-за сильного удара об окружающую его зону
- Когда грязь, снег, лед, наклейка и т.д. закрывает датчик или окружающую зону на заднем бампере
- При движении по дороге с влажной поверхностью из-за стоячей воды в плохую погоду, например, во время сильного дождя, снегопада или тумана
- При приближении нескольких автомобилей с малым зазором между каждым автомобилем
- Когда транспортное средство быстро приближается сзади вашего автомобиля
- Когда буксировочная проушина установлена сзади автомобиля.
- При движении задним ходом вверх по склону с резким перепадом уклона

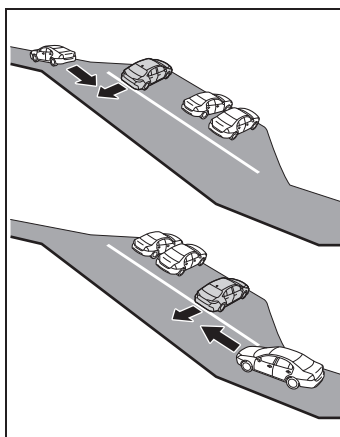

- При движении задним ходом из узкого углового парковочного места

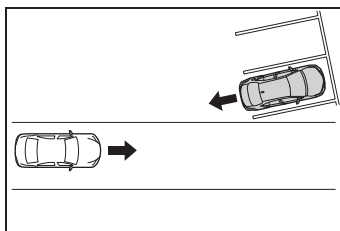

- Сразу после включения системы RCTA
- Сразу после пуска двигателя с включенной системой RCTA
- Когда датчики не могут обнаружить транспортное средство из-за препятствий

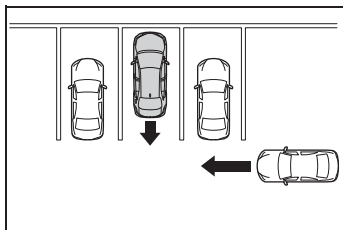

- Случаи ненужного обнаружения системой RCTA транспортных средств и/или объектов могут участиться в следующих ситуациях:
 - Когда транспортное средство проезжает сбоку вашего автомобиля
 - Когда парковочное место выходит на улицу, и по улице движутся автомобили

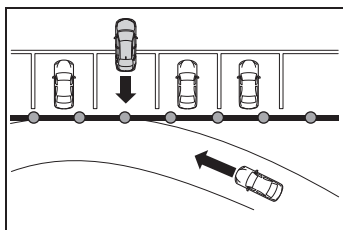

- Когда расстояние между вашим автомобилем и металлическими объектами, такими как отбойник, стена, знак или припаркованный автомобиль, которые могут отражать электрические волны к задней части автомобиля, короткое
- Когда буксировочная проушина установлена сзади автомобиля

Система PKSB (система вспомогательного торможения при парковке)*

*: При наличии

Система вспомогательного торможения при парковке состоит из следующих функций, которые срабатывают при движении с низкой скоростью или при движении задним ходом, например, во время парковки. Когда система определяет, что вероятность столкновения с обнаруженным объектом высокая, предупреждение информирует водителя о необходимости совершить маневр уклонения. Если система определяет, что вероятность столкновения с обнаруженным объектом крайне высока, автоматически применяется торможение для предотвращения столкновения или снижения ударного воздействия при столкновении.

Система PKSB (система вспомогательного торможения при парковке)

- Система вспомогательного торможения при парковке (для неподвижных объектов) (при наличии)

Ультразвуковые датчики используются для обнаружения неподвижных объектов, например, стены, в зоне обнаружения во время движения на низкой скорости или

при движении задним ходом.
(→стр.380)

■ **Система вспомогательного торможения при парковке (для автомобилей, движущихся сзади) (при наличии)**

Задние радарные датчики используются для обнаружения приближающихся транспортных средств в зоне обнаружения за автомобилем при движении задним ходом. (→стр.387)



ПРЕДУПРЕЖДЕНИЕ

■ **Ограничения в работе системы вспомогательного торможения при парковке**

Не полагайтесь на систему сверх меры, т.к. это может привести к аварии.

- Водитель несет исключительную ответственность за безопасное вождение. Всегда двигайтесь на автомобиле осторожно, следя за окружающей обстановкой. Система вспомогательного торможения при парковке рассчитана на предоставление поддержки с целью снизить степень серьезности столкновений. Однако она может не работать в некоторых ситуациях.
- Система вспомогательного торможения при парковке не рассчитана на полную остановку автомобиля. Кроме того, даже если система остановила автомобиль, необходимо сразу же нажать на педаль тормоза, т.к. управление тормозами будет отключено приблизительно через 2 секунды.



ВНИМАНИЕ

■ **Если “Система PKSB недоступна” отображается на многофункциональном информационном дисплее, и мигает индикатор PKSB OFF**





Если это сообщение отображается сразу после переключения замка запуска двигателя в положение ON, управляйте автомобилем аккуратно, обращая внимание на окружающую обстановку. Может потребоваться проехать на автомобиле некоторое время, прежде чем восстановится нормальная работа системы. (Если нормальная работа системы не восстанавливается после поездки в течение определенного времени, очистите датчики и окружающую их область на бамперах).

Включение/отключение системы вспомогательного торможения при парковке

Систему вспомогательного торможения при парковке можно включить/выключить на многофункциональном информационном дисплее. Все функции системы вспомогательного торможения при парковке (для неподвижных объектов и движущихся сзади транспортных средств) включаются/выключаются одновременно.

Систему вспомогательного торможения при парковке можно включить/выключить на многофункциональном информационном дисплее.

Используйте переключатели управления приборами, чтобы включить/выключить систему вспомогательного торможения при парковке. (→стр.138)

- 1 Нажмите  или , чтобы выбрать .
- 2 Нажмите  или , чтобы выбрать , а затем нажмите ОК .

Когда система вспомогательного торможения при парковке отключена, загорается индикатор PKSB OFF (→стр.118).

Для повторного включения системы, когда она отключена, выберите  на многофункциональном информационном дисплее, выберите  и затем Оп. В случае отключения с использованием этого способа система не будет включаться повторно при выключении замка запуска двигателя и последующем его повороте в положение ON.

Показания и зуммеры для управления ограничением мощности двигателя и тормозами

Если срабатывает управление ограничением мощности двигателя или управление тормозами, будет звучать зуммер, и отображаться сообщение на дисплее аудиосистемы (при наличии) и многофункциональном информационном дисплее, чтобы предупредить водителя. На автомобилях с проекционным дисплеем на этом дисплее отображается то же сообщение, что и на многофункциональном информационном дисплее.

В зависимости от ситуации управление ограничением мощности двигателя будет срабатывать, чтобы либо ограничить ускорение, либо для ограничения

мощности, насколько это возможно.

- Управление ограничением мощности двигателя работает (ограничение ускорения)

Ускорение больше определенного уровня ограничивается системой.

Дисплей аудиосистемы: Предупреждения не отображаются

Многофункциональный информационный дисплей: “Обнаружен объект. Реакция на педаль акселератора снижена.”

Индикатор PKSB OFF: Не горит

Зуммер: Не звучит

- Управление ограничением мощности двигателя работает (мощность ограничена насколько это возможно)

Система определила, что требуется более мощное торможение, чем обычно.

Дисплей аудиосистемы: “ТОРМОЗИТЕ!”

Многофункциональный информационный дисплей: “ТОРМОЗИТЕ!”

Индикатор PKSB OFF: Не горит

Зуммер: Краткий звуковой сигнал

- Работает управление тормозами

Система определила, что требуется экстренное торможение.

Дисплей аудиосистемы: “ТОРМОЗИТЕ!”

Многофункциональный информационный дисплей: “ТОРМОЗИТЕ!”

Индикатор PKSB OFF: Не горит

Зуммер: Краткий звуковой сигнал

- Автомобиль остановлен системой
- Автомобиль был остановлен после срабатывания управления тормозами.

Дисплей аудиосистемы: “Тормозите”

Многофункциональный информационный дисплей: “Начинайте торможение” (если педаль акселератора не нажата, будет

отображаться “Тормозите”).

Зуммер: Краткий звуковой сигнал

Индикатор PKSB OFF: Горит

Обзор системы

Если система вспомогательного торможения при парковке обнаруживает возможность столкновения с обнаруженным объектом, мощность двигателя будет ограничена, чтобы предотвратить любое увеличение скорости автомобиля. (Управление ограничением мощности двигателя: см. рисунок 2). Кроме того, если педаль акселератора продолжает нажиматься, тормоза сработают автоматически, чтобы снизить скорость автомобиля. (Управление тормозами: см. рисунок 3).

- Рисунок 1: Когда система PKSB (система вспомогательного торможения при парковке) выключена

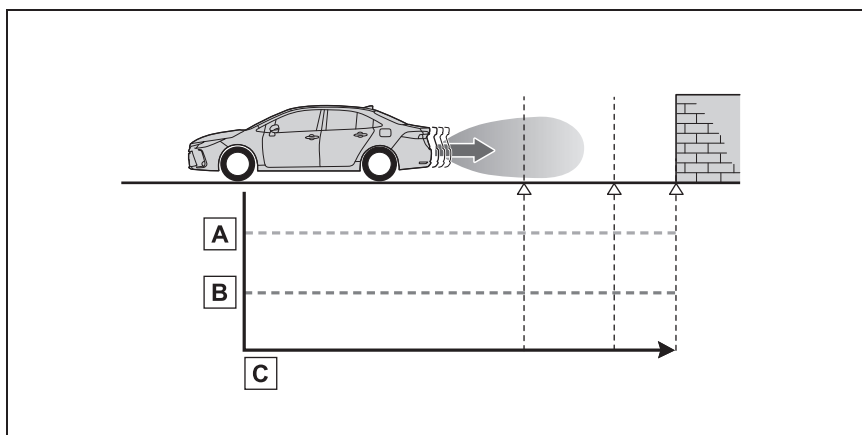

A Мощность двигателя

B Тормозное усилие

C Время

- Рисунок 2: Когда срабатывает управление ограничением мощности двигателя

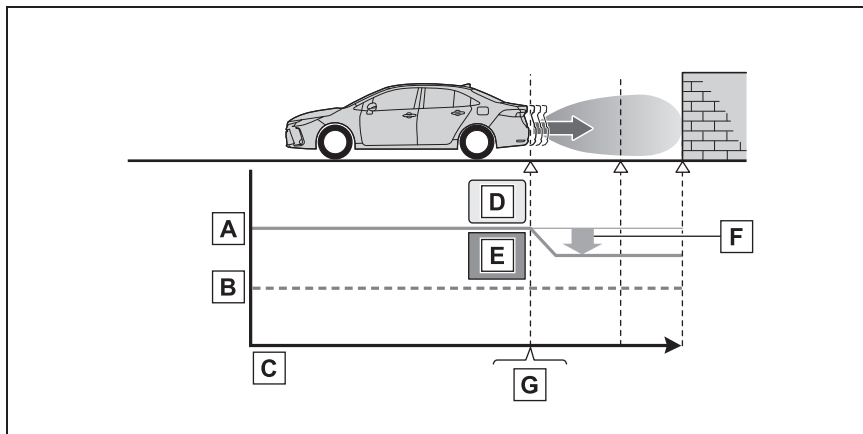

- A** Мощность двигателя
- B** Тормозное усилие
- C** Время
- D** Управление ограничением мощности двигателя начинает работать.
- E** Система определяет высокую вероятность столкновения с обнаруженным объектом
- F** Мощность двигателя ограничена
- G** Пример: Многофункциональный информационный дисплей: "ТОРМОЗИТЕ!"

● Рисунок 3: Когда срабатывает система управления тормозами

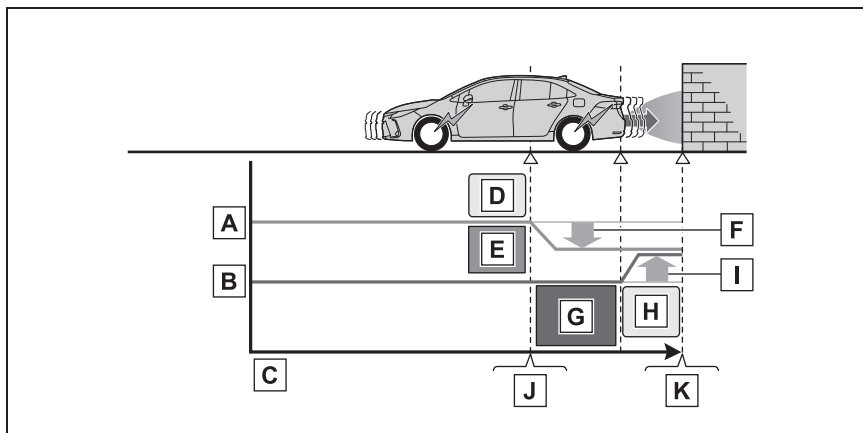

- A** Мощность двигателя

- B** Тормозное усилие
- C** Время
- D** Управление ограничением мощности двигателя начинает работать.
- E** Система определяет высокую вероятность столкновения с обнаруженным объектом
- F** Мощность двигателя ограничена
- G** Система определяет крайне высокую вероятность столкновения с обнаруженным объектом
- H** Начинает работать управление тормозами
- I** Степень управления тормозами увеличивается
- J** Пример: Многофункциональный информационный дисплей: “ТОРМОЗИТЕ!”
- K** Пример: Многофункциональный информационный дисплей: “Начинайте торможение”

■ **Если срабатывает система вспомогательного торможения при парковке**

Если автомобиль остановлен вследствие срабатывания системы вспомогательного торможения при парковке, система вспомогательного торможения при парковке будет выключена, а индикатор PKSB OFF будет гореть. Если система вспомогательного торможения при парковке срабатывает без необходимости, управление тормозами можно выключить, нажав на педаль тормоза или подождяв приблизительно 2 секунды до ее автоматического отключения. Затем автомобилем можно управлять путем нажатия на педаль акселератора.

■ **Повторное включение системы вспомогательного торможения при парковке**

Для повторного включения системы вспомогательного торможения при парковке, когда она отключена из-за срабатывания системы вспомогательного торможения при парковке, включите систему еще раз (→стр.374) или выключите замок запуска двигателя и

затем снова поверните его в положение ON. Кроме того, если объект более не находится по направлению движения автомобиля или это направление изменяется (например, движение вперед сменяется движением назад, либо наоборот), система автоматически включится повторно.

■ **Если “Система PKSB недоступна” отображается на многофункциональном информационном дисплее, и мигает индикатор PKSB OFF**

Если автомобиль остановлен вследствие срабатывания системы вспомогательного торможения при парковке, система вспомогательного торможения при парковке будет выключена, а индикатор PKSB OFF будет гореть.

- Датчик может быть покрыт льдом, снегом, грязью и т.д. Удалите с датчика лед, снег, грязь и т.д., чтобы восстановить нормальную работу системы. Кроме того, из-за образования льда на датчике при низких температурах может отображаться предупреждающее

сообщение или датчик может быть не в состоянии обнаружить объект. По мере таяния льда будет восстанавливаться нормальная работа системы.

- Если отображается это сообщение, датчик на переднем или заднем бампере может быть загрязнен. Очистите датчики и окружающую их область на бамперах.
- Если это сообщение по-прежнему отображается даже после очистки датчика, либо отображается даже несмотря на то, что датчик чистый, проверьте автомобиль у дилера Toyota.
- Инициализация может быть не выполнена после отсоединения и повторного подключения контакта аккумуляторной батареи. Инициализируйте систему. (→стр.379) Если это сообщение по-прежнему отображается даже после инициализации, проверьте автомобиль у дилера Toyota.

■ **В случае отсоединения и повторного подключения контакта аккумуляторной батареи**

Система должна быть инициализирована. Для инициализации системы двигайтесь на автомобиле прямо в течение 5 секунд или более со скоростью приблизительно 35 км/ч (км/ч) или выше. Кроме того, на автомобилях с системой вспомогательного торможения при парковке, полностью поверните рулевое колесо влево и вправо, когда автомобиль стоит.

Система вспомогательного торможения при парковке (для неподвижных объектов)*

*: При наличии

Если датчики обнаруживают неподвижный объект, например, стену, в направлении движения автомобиля, и система определяет, что столкновение возможно из-за внезапного движения автомобиля вперед вследствие нажатия на педаль акселератора, движения автомобиля не в том направлении, которое было задумано, из-за неправильного выбора включенной передачи, либо во время парковки или движения на низкой скорости, система будет срабатывать, чтобы уменьшить силу удара об обнаруженный неподвижный объект и связанные с этим повреждения.

Примеры действия системы

Эта система будет срабатывать в ситуациях, примеры которых приведены ниже, если объект обнаруживается в направлении движения автомобиля.

- При движении на малой скорости без нажатия на педаль тормоза, либо с поздним нажатием

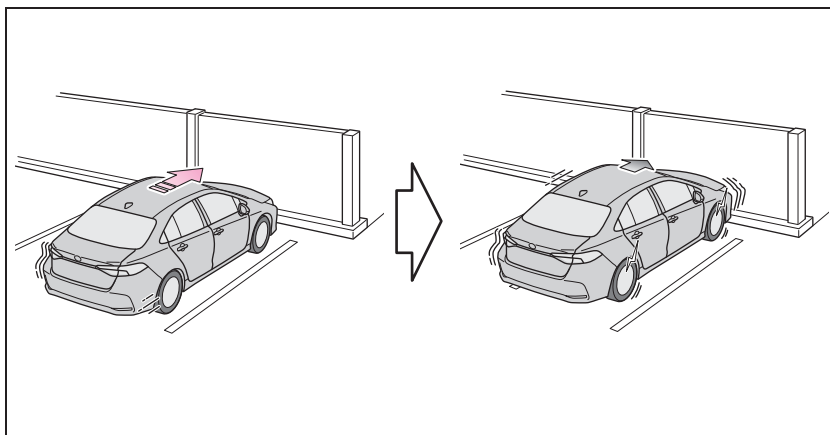

■ Когда педаль акселератора нажата чрезмерно

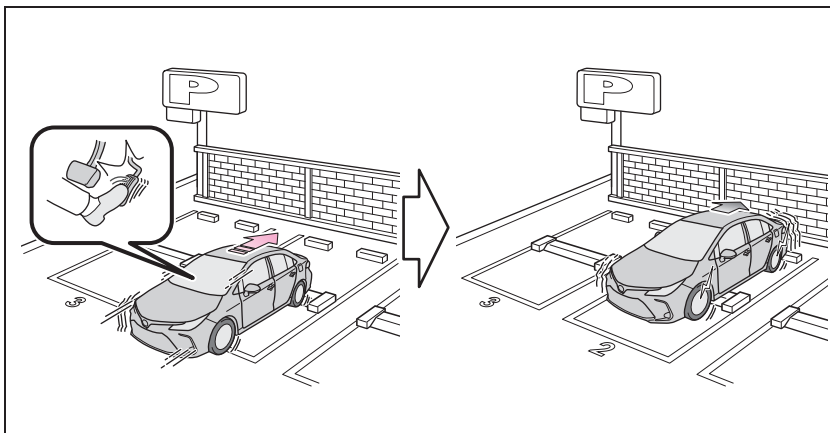

■ Когда автомобиль движется в незапланированном направлении из-за неправильно включенной передачи

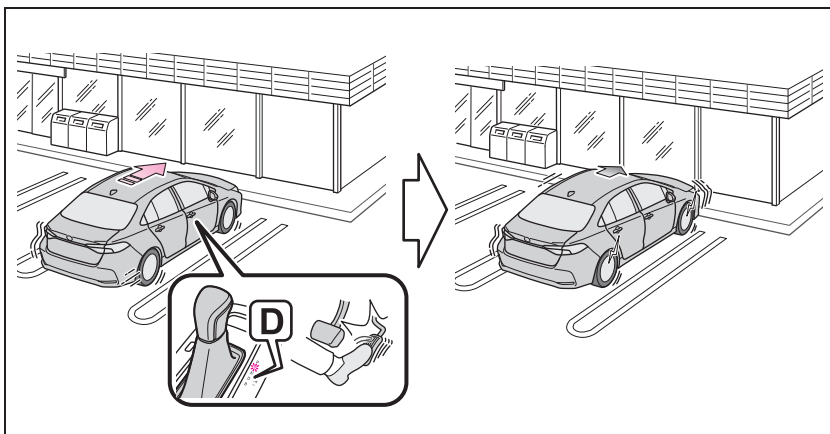

Типы датчиков

→стр.360

⚠ ПРЕДУПРЕЖДЕНИЕ

■ Для обеспечения надлежащей работы системы вспомогательного торможения при парковке

Соблюдайте следующие меры предосторожности относительно датчиков (→стр.360). Несоблюдение этих мер может привести к неправильной работе датчика, а также к аварии.



ПРЕДУПРЕЖДЕНИЕ

- Не модифицируйте, не разбирайте и не окрашивайте датчики.
- Не заменяйте датчик деталью, отличной от оригинальной детали.
- Не подвергайте датчик или окружающий его участок сильным ударам.
- Не допускайте повреждения датчиков и всегда поддерживайте их в чистоте.
- Если участок вокруг радарного датчика подвергается удару, система может работать неправильно из-за неисправности датчика. Проверьте автомобиль у дилера Toyota.

■ Обращение с подвеской

Не модифицируйте подвеску, т.к. изменения высоты или угла наклона автомобиля могут препятствовать правильному обнаружению датчиками объектов, либо привести к тому, что система не будет работать или будет срабатывать без надобности.

■ Если система вспомогательного торможения при парковке (для неподвижных объектов) срабатывает без необходимости, например, на железнодорожном переезде

Если система вспомогательного торможения при парковке (для неподвижных объектов) срабатывает без необходимости, например, на железнодорожном переезде, управление тормозами отключается приблизительно через 2 секунды, обеспечивая возможность проехать вперед и покинуть участок; управление тормозами можно также отключить, нажав на педаль тормоза. При нажатии на педаль акселератора после отмены управления тормозами можно проехать вперед и покинуть участок.

■ Примечания касательно мойки автомобиля

Следите за тем, чтобы на область датчика не попадали сильные струи воды или пара.

Это может привести к неисправности датчика.

- При использовании мойки высокого давления для мытья автомобиля не направляйте струю непосредственно на датчик, т.к. это может вызвать его неисправность.
- При использовании пара для очистки автомобиля не направляйте струю пара слишком близко к датчикам, т.к. это может привести к неисправности датчика.

■ Когда требуется выключить систему вспомогательного торможения при парковке

В следующих ситуациях отключайте систему вспомогательного торможения при парковке, т.к. она может срабатывать даже при отсутствии вероятности столкновения.

- Во время проверки автомобиля с использованием роликового стенда, динамического стенда или стенда свободного хода
- При погрузке автомобиля на катер, грузовик или другое транспортное судно
- Если подвески была модифицирована или установлены шины размера, отличного от предписанного
- Если передняя часть автомобиля поднята или опущена из-за перевозимого груза
- Когда установлено оборудование, которое может загромождать датчик, например, буксировочная проушина, защита бампера (дополнительная накладка и т.д.), устройство для перевозки велосипедов или снегоуборочный плуг

**ПРЕДУПРЕЖДЕНИЕ**

- При использовании автоматической автомобильной мойки

■ Система вспомогательного торможения при парковке (для неподвижных объектов) будет срабатывать, когда

Система будет срабатывать, когда индикатор PKSB OFF не загорается или не мигает (→стр.116, 118) и выполнены все следующие условия:

- Управление ограничением мощности двигателя
- Система вспомогательного торможения при парковке включена.
- Скорость автомобиля составляет 15 km/h (км/ч) или менее.
- Неподвижный объект находится по направлению движения автомобиля, на удалении от 2 до 4 м (м).
- Система вспомогательного торможения при парковке определяет, что требуется более сильное чем, обычно нажатие на педаль тормоза во избежание столкновения.
- Управление тормозами
- Управление ограничением мощности двигателя работает
- Система вспомогательного торможения при парковке определяет, что требуется незамедлительное торможение во избежание столкновения.

■ Система вспомогательного торможения при парковке (для неподвижных объектов) будет выключаться, когда

Функция перестанет работать, когда выполнены любые из следующих условий:

- Управление ограничением мощности двигателя
- Система вспомогательного торможения при парковке отключена.
- Система определяет, что столкновения можно избежать при обычном торможении.
- Неподвижный объект более не находится на удалении 2 - 4 м (м) от

автомобиля или по направлению движения автомобиля.

- Управление тормозами
- Система вспомогательного торможения при парковке отключена.
- Приблизительно 2 секунды истекли с момента остановки автомобиля системой управления тормозами.
- Педаль тормоза нажимается после того, как автомобиль был установлен за счет управления тормозами.
- Неподвижный объект более не находится на удалении 2 - 4 м (м) от автомобиля или по направлению движения автомобиля.

■ Повторное включение системы вспомогательного торможения при парковке (для неподвижных объектов)

→стр.378

■ Диапазон обнаружения системы вспомогательного торможения при парковке (для неподвижных объектов)

Диапазон обнаружения системы вспомогательного торможения при парковке (для неподвижных объектов) отличается от диапазона обнаружения датчика системы помощи при парковке Toyota. (→стр.365) Поэтому даже если датчик системы помощи при парковке Toyota обнаруживает объект и подает предупреждение, система вспомогательного торможения при парковке (для неподвижных объектов) может не начать работать.

■ Объекты, которые могут не обнаруживаться системой вспомогательного торможения при парковке (для неподвижных объектов)

Датчики могут быть не в состоянии обнаружить определенные объекты, например, следующие:

- Пешеход
- Хлопковую ткань, снег или другие материалы, являющиеся слабыми отражателями ультразвуковых волн
- Объекты, расположенные не

перпендикулярно земле, не перпендикулярно направлению движения автомобиля, не параллельно или качающиеся

- Низкие объекты
- Тонкие объекты, такие как провода, изгороди, веревки или дорожные указатели
- Объекты, расположенные крайне близко к бамперу
- Объекты с острыми углами
- Высокие объекты с верхними секциями, выступающими наружу в направлении вашего автомобиля

■ Зуммер датчика системы помощи при парковке Toyota

Независимо от того, включен зуммер датчика системы помощи при парковке Toyota или нет (→стр.361), если включена система вспомогательного торможения при парковке (для неподвижных объектов) (→стр.374), передние или задние датчики обнаруживают объект и выполняется управление тормозами, зуммер датчика системы помощи при парковке Toyota будет звучать, чтобы уведомить водителя о приблизительном расстоянии до объекта.

■ Ситуации, при которых может сработать система вспомогательного торможения при парковке (для неподвижных объектов) даже при отсутствии вероятности столкновения

В некоторых ситуациях, примеры которых приведены ниже, система вспомогательного торможения при парковке (для неподвижных объектов) может сработать даже при отсутствии вероятности столкновения.

- Обстановка вокруг автомобиля
- При движении по узкой дороге

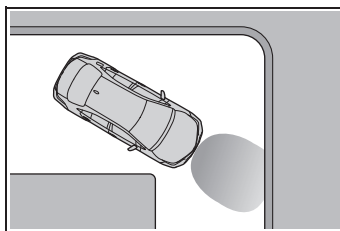

- При движении по гравийной дороге или на участке с высокой травой

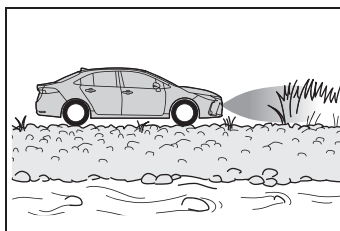

- При движении по направлению к плакату, флагу, низко свисающей ветке или шлагбауму (например, к тем, которые используются на железнодорожных переездах, на платных дорогах или парковках)
- Во время движения по узкому пути, окруженному сооружениями, например, в туннеле или по стальному мосту
- Во время параллельной парковки
- Когда в дорожном покрытии имеется колея или выбоина
- При движении по металлическому покрытию (решетка), например, используемому для сточных канав
- При движении по крутому склону
- Если датчик испытывает ударное воздействие большого количества воды, например, при движении по затопленной дороге
- Погода
- Если датчик покрыт льдом, снегом, грязью и т.д. (после очистки возобновится нормальная работа системы)
- Если сильный дождь или вода ударяет о датчик
- При движении в условиях ненастной погоды, например, в туман, снегопад или во время песчаной бури
- Когда дует сильный ветер

- Другие источники ультразвуковых волн
- Когда рядом с автомобилем находятся автомобильные звуковые сигналы, автомобильные детекторы, двигатели мотоциклов, пневматические тормоза больших автомобилей, парктроники других автомобилей или другие устройства, излучающие ультразвуковые волны
- Если наклейка или электронный компонент, например, подсвечиваемый регистрационный номер (особенно флуоресцентного типа), противотуманные фары, брызговик или беспроводная антенна установлены рядом с датчиком
- Изменения положения автомобиля
- Если автомобиль слегка наклонен
- Если передняя часть автомобиля поднята или опущена из-за перевозимого груза
- Если ориентация датчика была изменена из-за столкновения или другого ударного воздействия
- Если датчик был покрашен или на него наклеили наклейку и т.д.

■ Ситуации, когда система вспомогательного торможения при парковке (для неподвижных объектов) может работать неправильно

В некоторых ситуациях, например, в перечисленных ниже, эта система может работать неправильно.

- Погода
- Когда датчик или участок вокруг него крайне горячий или холодный

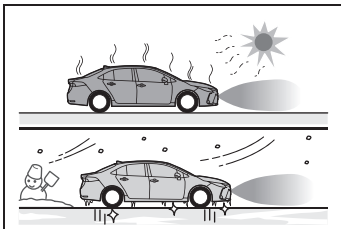

- Когда дует сильный ветер

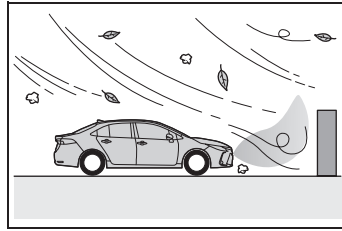

- Если датчик покрыт льдом, снегом, грязью и т.д. (после очистки возобновится нормальная работа системы)
- Если сильный дождь или вода ударяет о датчик
- При движении в условиях ненастной погоды, например, в туман, снегопад или во время песчаной бури
- Когда датчик замерз (если он оттаивает, восстанавливается нормальная работа системы)
- Обстановка вокруг автомобиля
- Когда объект, который не может быть обнаружен, находится между автомобилем и обнаруженным объектом
- Если объект, например, автомобиль, мотоцикл или пешеход резко пересекает дорогу перед автомобилем, либо выбегает сбоку автомобиля
- Автомобиль приближается к высокому или изогнутому бордюру.
- Движение по очень неровной дороге, по наклонной поверхности, гравию или траве.
- Если объекты находятся слишком близко к датчику.
- Другие источники ультразвуковых волн
- Когда рядом с автомобилем находятся автомобильные звуковые сигналы, автомобильные детекторы, двигатели мотоциклов, пневматические тормоза больших автомобилей, парктроники других автомобилей или другие устройства, излучающие ультразвуковые волны
- Если наклейка или электронный компонент, например, подсвечиваемый регистрационный номер (особенно флуоресцентного типа), противотуманные фары, брызговик или беспроводная антенна установлены

рядом с датчиком

- Изменения положения автомобиля
- Если автомобиль слегка наклонен
- Если передняя часть автомобиля поднята или опущена из-за перевозимого груза
- Если ориентация датчика была изменена из-за столкновения или другого ударного воздействия
- Когда установлено оборудование, которое может загромождать датчик, например, защита бампера (дополнительная накладка и т.д.), устройство для перевозки велосипедов или снегоуборочный плуг
- Если подвески была модифицирована или установлены шины размера, отличного от предписанного
- Если датчик был покрашен или на него наклеили наклейку и т.д.

Система вспомогательного торможения при парковке (для автомобилей, движущихся сзади)*

*: При наличии

Если задний радарный датчик обнаруживает транспортное средство, приближающееся справа или слева сзади автомобиля, и система определяет, что вероятность столкновения высока, эта функция будет управлять тормозами, чтобы снизить вероятность столкновения с приближающимся транспортным средством.

Примеры действия системы

Эта система будет срабатывать в ситуациях, примеры которых приведены ниже, если автомобиль обнаруживается в направлении движения автомобиля.

- При движении задним ходом, автомобиль приближается, и педаль тормоза не нажата, либо нажимается поздно

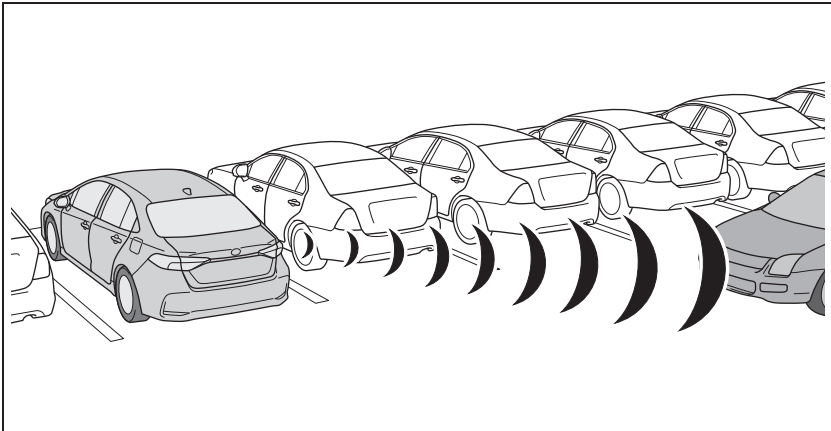

Типы датчиков

→стр.356



ПРЕДУПРЕЖДЕНИЕ

Соблюдайте следующие меры предосторожности относительно задних радарных датчиков (→стр.356). Несоблюдение этих мер может привести к неправильной работе датчика, а также к аварии.

- Не модифицируйте, не разбирайте и не окрашивайте датчики.
- Не заменяйте задний радарный датчик деталью, отличной от оригинальной детали.
- Не допускайте повреждения задних радарных датчиков и всегда поддерживайте задние радарные датчики и окружающие их участки на бампере в чистоте.



ПРЕДУПРЕЖДЕНИЕ

■ Во избежание неисправности заднего радарного датчика

- Если участок вокруг заднего радарного датчика подвергается удару, система может работать неправильно из-за неисправности датчика. Проверьте автомобиль у дилера Toyota.

■ Система вспомогательного торможения при парковке (для автомобилей, движущихся сзади) будет срабатывать, когда

Система будет срабатывать, когда индикатор PKSB OFF не загорается или не мигает (→стр.116, 118) и выполнены все следующие условия:

- Управление ограничением мощности двигателя
- Система вспомогательного торможения при парковке включена.
- Скорость автомобиля составляет 15 km/h (км/ч) или менее.
- Транспортные средства, приближающиеся справа или слева сзади автомобиля со скоростью ниже приблизительно 8 km/h (км/ч)
- Рычаг переключения передач находится в положении R.
- Система вспомогательного торможения при парковке определяет, что требуется более сильное, чем обычно, торможение, чтобы избежать столкновения с приближающимся транспортным средством.
- Управление тормозами
- Управление ограничением мощности двигателя работает
- Система вспомогательного торможения при парковке определяет, что требуется экстренное торможение, чтобы избежать столкновения с приближающимся транспортным средством.

■ Система вспомогательного торможения при парковке (для автомобилей, движущихся сзади) перестанет срабатывать, когда

Функция перестанет работать, когда выполнены любые из следующих условий:

- Управление ограничением мощности двигателя
- Система вспомогательного торможения при парковке отключена.
- Столкновения можно избежать при обычном торможении.
- Транспортное средство более не приближается слева или справа сзади автомобиля.
- Управление тормозами
- Система вспомогательного торможения при парковке отключена.
- Приблизительно 2 секунды истекли с момента остановки автомобиля системой управления тормозами.
- Педаль тормоза нажимается после того, как автомобиль был установлен за счет управления тормозами.
- Транспортное средство более не приближается слева или справа сзади автомобиля.

■ Диапазон обнаружения системы вспомогательного торможения при парковке (для автомобилей, движущихся сзади)

Диапазон обнаружения системы вспомогательного торможения при парковке (для автомобилей, движущихся сзади) отличается от зоны обнаружения системы RCTA (→стр.389). Поэтому даже если система RCTA обнаруживает транспортное средство и подает предупреждение, система вспомогательного торможения при парковке (для автомобилей, движущихся сзади) может не начать работу.

■ Условия, при которых система вспомогательного торможения при парковке (для автомобилей, движущихся сзади) не будет обнаруживать транспортные средства

Система вспомогательного торможения при парковке (для движущихся сзади

автомобилей) не предназначена для обнаружения следующих типов транспортных средств и/или объектов:

- Транспортные средства, приближающиеся непосредственно сзади
- Транспортные средства, движущиеся задним ходом к парковочному месту рядом с вашим автомобилем
- Транспортные средства, которые датчики не обнаруживают из-за препятствий

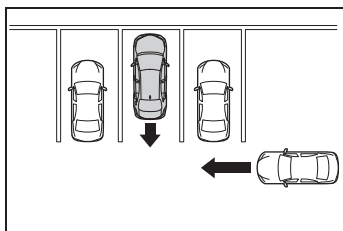

- Автомобили, которые внезапно ускоряются или замедляются рядом с вашим автомобилем
- Ограждения, стены, знаки, припаркованные автомобили и аналогичные неподвижные объекты
- Небольшие мотоциклы, велосипеды, пешеходы и т.д.
- Транспортные средства, движущиеся в направлении от вашего автомобиля
- Транспортные средства, приближающиеся от парковочных мест рядом с вашим автомобилем
- Объекты, расположенные крайне близко к радарному датчику
- Транспортные средства, приближающиеся справа или слева сзади автомобиля со скоростью ниже приблизительно 8 км/ч (км/ч)
- Транспортные средства, приближающиеся справа или слева сзади автомобиля со скоростью выше приблизительно 24 км/ч (км/ч)

■ Зуммер системы PKSB

Если система вспомогательного торможения при парковке включена и

выполняется управление тормозами, зуммер будет звучать для уведомления водителя.

■ Ситуации, при которых система может сработать даже при отсутствии вероятности столкновения

В некоторых ситуациях, примеры которых приведены ниже, система вспомогательного торможения при парковке (для автомобилей, движущихся сзади) может сработать даже при отсутствии вероятности столкновения.

- Когда парковочное место выходит на улицу, и по улице движутся автомобили

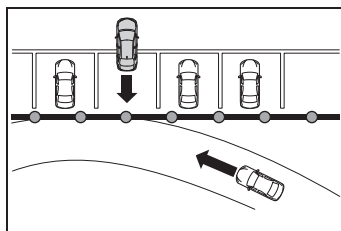

- Когда обнаруженное транспортное средство поворачивает во время приближения к автомобилю

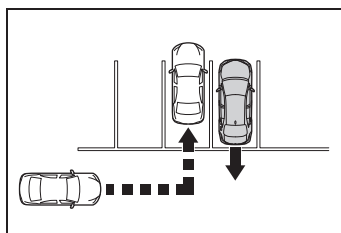

- Когда транспортное средство проезжает сбоку вашего автомобиля

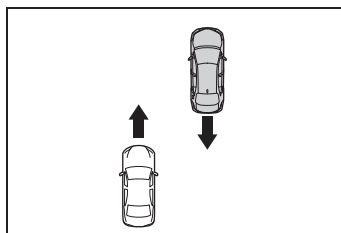

- Когда расстояние между вашим автомобилем и металлическими объектами, такими как отбойник, стена, знак или припаркованный автомобиль,

которые могут отражать электрические волны к задней части автомобиля, короткое

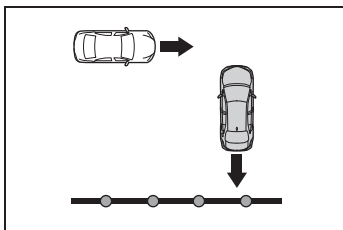

- Когда рядом с вашим автомобилем находятся вращающиеся объекты, например, вентиляторы системы кондиционирования воздуха
 - Когда вода расплескивается или распыляется в направлении заднего бампера, например, от поливочной машины
- **Ситуации, когда система вспомогательного торможения при парковке (для автомобилей, движущихся сзади) может работать неправильно**

В некоторых ситуациях, таких как перечисленные ниже, радарные датчики могут не обнаруживать объект, и эта функция может работать неправильно

- Неподвижные объекты
- Когда датчик или участок вокруг него крайне горячий или холодный
- Когда задний бампер покрыт льдом, снегом, грязью и т.д.
- Когда сильный дождь или вода ударяет об автомобиль
- Если автомобиль слегка наклонен
- Когда установлено оборудование, которое может загораживать датчик, например, буксировочная проушина, защита бампера (дополнительная накладка и т.д.), устройство для перевозки велосипедов или снегоуборочный плуг
- Если подвески была модифицирована или установлены шины размера, отличного от предписанного
- Если передняя часть автомобиля

поднята или опущена из-за перевозимого груза

- Если электронный компонент, например, подсвечиваемый регистрационный номер (особенно флуоресцентного типа), противотуманные фары, брызговик или беспроводная антенна установлены рядом с радарным датчиком
- Если ориентация радарного датчика была изменена
- При приближении нескольких автомобилей с малым зазором между каждым автомобилем
- Когда транспортное средство быстро приближается сзади вашего автомобиля
- Ситуации, когда радарный датчик может не обнаруживать транспортное средство
- Когда транспортное средство приближается справа или слева сзади автомобиля, пока вы поворачиваете при движении задним ходом
- При повороте во время движения задним ходом

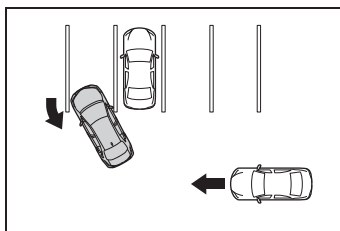

- При движении задним ходом из узкого углового парковочного места

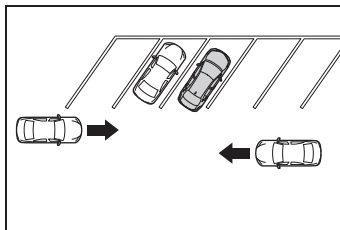

- При движении задним ходом вверх по склону с резким перепадом уклона

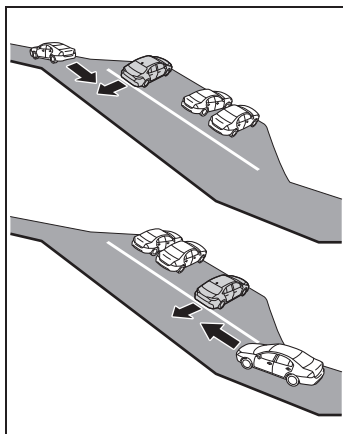

- Когда транспортное средство поворачивает в зону обнаружения

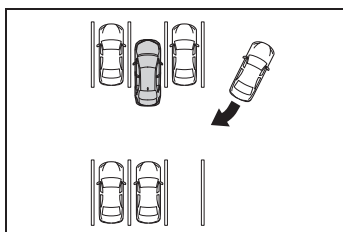

S-IPA (простая система интеллектуальной парковки)*

*: При наличии

Простая система интеллектуальной парковки

■ Краткое описание функций

Простая система интеллектуальной парковки автоматически управляет рулевым колесом, чтобы помочь при движении задним ходом на участок рядом с парковочным местом, а также при выезде с места параллельной парковки. (Управление рычагом переключения передач и регулировка скорости при движении вперед или назад не выполняется автоматически).

- Простая система интеллектуальной парковки не выполняет автоматическую парковку автомобиля. Эта система предоставляет поддержку при выезде с места перпендикулярной или параллельной парковки.
 - Простая система интеллектуальной парковки помогает при управлении рулевым колесом для продвижения автомобиля к выбранному месту парковки. Выбранное парковочное место может не всегда быть доступно, в зависимости от дорожных условий и состояния автомобиля в момент парковки, а также от расстояния до намеченного места парковки.
- **Связь с системой PKSB (система вспомогательного торможения при парковке) (при наличии)**

Пока простая система

интеллектуальной парковки работает, если система обнаруживает препятствие, которое может привести к столкновению, срабатывает система экстренного торможения независимо от того, включена система PKSB (система вспомогательного торможения при парковке) или нет. (→стр.393)



ПРЕДУПРЕЖДЕНИЕ

- **При использовании простой системы интеллектуальной парковки**
- При движении задним ходом или вперед обязательно непосредственно проверяйте безопасность участка спереди или сзади, а также вокруг автомобиля, и медленно двигайтесь задним ходом или вперед, регулируя скорость автомобиля с помощью педали тормоза.
- Если кажется, что автомобиль может столкнуться с пешеходом, другим транспортным средством или другими препятствиями, остановите автомобиль, нажав на педаль тормоза, а затем нажмите выключатель системы S-IPA (→стр.394), чтобы выключить систему.

Схема вспомогательных режимов и функций простой системы интеллектуальной парковки

Вспомогательный режим	Тип парковки	Краткое описание функций	См. страницу
Вспомогательный режим параллельной парковки	Параллельная парковка	Подсказки предоставляются для обнаружения намеченного парковочного места и достижения положения, откуда будет начинаться движение задним ходом. Помощь предоставляется с того момента, когда автомобиль начинает движение задним ходом, до достижения намеченного парковочного места.	стр.396

Вспомогательный режим	Тип парковки	Краткое описание функций	См. страницу
Вспомогательный режим выезда с места параллельной парковки	Выезд с места параллельной парковки	Помощь начинает оказываться после параллельной парковки автомобиля. Помощь предоставляется для ведения автомобиля с парковочного места в положение, откуда он сможет начать движение.	стр.401
Вспомогательный режим парковки задним ходом (с функцией подсказок при движении вперед)	Парковка задним ходом	Помощь предоставляется после остановки автомобиля перед намеченным парковочным местом и оказывается для заезда на парковочное место задним ходом, включая подсказки для перемещения в место, откуда начнется движение задним ходом.	стр.406

■ Система PKSB (система вспомогательного торможения при парковке), пока работает простая система интеллектуальной парковки

Пока простая система интеллектуальной парковки работает, если система обнаруживает препятствие, которое может привести к столкновению, срабатывает система управления уменьшением мощности двигателя и функция управления тормозами системы PKSB (система вспомогательного торможения при парковке) независимо от того, включена система PKSB (система вспомогательного торможения при парковке) или нет. (→стр.374)

- После срабатывания системы PKSB (система вспомогательного торможения при парковке), действие простой системы интеллектуальной парковки временно прекращается, а действие системы PKSB (система вспомогательного торможения при парковке) указывается на многофункциональном информационном дисплее. (→стр.375)
- Когда действие простой системы интеллектуальной парковки

прекращается 3 раза путем управления системой PKSB (система вспомогательного торможения при парковке), простая система интеллектуальной парковки выключается.

- После того как простая система интеллектуальной парковки будет доступна после срабатывания системы PKSB (система вспомогательного торможения при парковке), на многофункциональном информационном дисплее появится сообщение с требованием переключить передачу. Действие простой системы интеллектуальной парковки можно возобновить путем переключения согласно команде на многофункциональном информационном дисплее и нажатием на выключатель системы S-IPA (→стр.394) еще раз.

■ Переключение во время работы простой системы интеллектуальной парковки

Если система определяет, что водитель намеревается проехать вперед или совершить маневр задним ходом, помощь продолжает оказываться, даже если

водитель переключает передачу до получения соответствующей подсказки системы. Однако, поскольку действия водителя отличаются от подсказок системы, количество маневров с вращением рулевого колеса может увеличиться.

Переключение вспомогательного режима

■ Переключение с помощью выключателя системы S-IPA

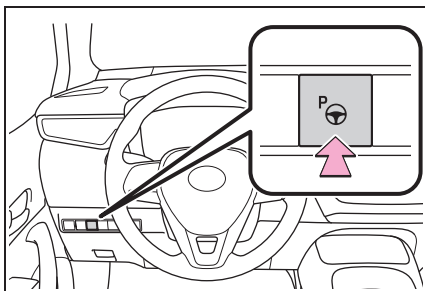

Нажмите переключатель.

Это обеспечивает переключение функций и отменяет или перезапускает вспомогательные режимы.

Пока замок запуска двигателя включен, скорость автомобиля составляет приблизительно 30 km/h (км/ч) или менее, каждый раз при нажатии на выключатель системы S-IPA функция переключается следующим образом.

Выбранная функция указывается в зоне рабочих показаний многофункционального информационного дисплея (→стр.394).

- ▶ При каждом нажатии на выключатель системы S-IPA, когда рычаг переключения передач не находится в положении P, режим переключается следующим

образом:

Режим системы параллельной парковки → Вспомогательный режим парковки задним ходом* → Выкл.

- ▶ При каждом нажатии на выключатель системы S-IPA, когда рычаг переключения передач находится в положении P, режим переключается следующим образом:

Вспомогательный режим выезда с места параллельной парковки → Выкл.

- *: Вспомогательный режим парковки задним ходом может быть включен, когда выполнены его рабочие условия (→стр.400). Когда рабочие условия не выполнены, он выключается.

Экран с подсказками

Экран с подсказками отображается на многофункциональном информационном дисплее.



А Зона рабочих показаний

Показывает рабочие условия простой системы интеллектуальной парковки.

В Показания об остановке

Когда горит, нажмите на педаль тормоза и

сразу же остановите автомобиль.

C Индикатор уровня помощи

Отображает указатель, отображающий уровень, пока не будет достигнуто положение остановки

автомобиля/положение, в котором управление помощью завершится.

D Значок выключателя системы S-IPA

Отображается, когда вспомогательный режим можно переключить, а система может быть выключена или включена с помощью выключателя системы S-IPA.

E Показания датчиков системы помощи при парковке Toyota/показания положения двери (открыта/закрыта)

→стр.361

F Показания автоматического режима управления рулевым колесом

Отображается, когда рулевое колесо используется в режиме автоматического управления.

G Показания с советами

Следуйте инструкциям на дисплее и выполните любые указанные действия. В качестве примера на иллюстрации представлен дисплей, указывающий на необходимость нажать на педаль тормоза, чтобы управлять скоростью автомобиля, и проверить обстановку вокруг автомобиля.

■ Индикатор системы S-IPA внутри прибора (→стр.118)

Этот индикатор загорается, когда выполняется автоматическое управление рулевым колесом простой системой интеллектуальной парковки. По

завершении управления индикатор мигает короткое время и затем гаснет.

■ Всплывающие показания датчиков системы помощи при парковке Toyota

Пока простая система интеллектуальной парковки работает, если система PKSB (система вспомогательного торможения при парковке) обнаруживает препятствие, показания датчиков системы помощи при парковке Toyota автоматически всплывают на экране с подсказками (→стр.361), независимо от того, включена система PKSB (система вспомогательного торможения при парковке) или нет. (→стр.361)

Отмена или выключение вспомогательного режима

Вспомогательный режим будет отменен или выключен в следующих случаях.

- ▶ Действие вспомогательного управления отменяется, когда
 - Срабатывает функция сохранения температуры системы
 - Система неисправна
 - Система определила, что обстановка вокруг парковочного места больше не подходит для продолжения работы вспомогательной системы

Когда действие вспомогательной системы отменяется, нажмите на педаль тормоза и остановите автомобиль.

Снова начните сначала, поскольку система уже выключилась. При продолжении процесса парковки вручную управляйте рулевым колесом, как обычно.

- ▶ Вспомогательная система выключается, когда
 - Используется рулевое колесо
 - Скорость автомобиля превышает

7 km/h (км/ч) во время действия вспомогательной системы

- Срабатывает система PKSB (система вспомогательного торможения при парковке)

Когда вспомогательная система выключена, ее работу можно возобновить, следуя инструкциям на экране.

■ Если скорость автомобиля почти превысила скоростное ограничение во время действия вспомогательной системы

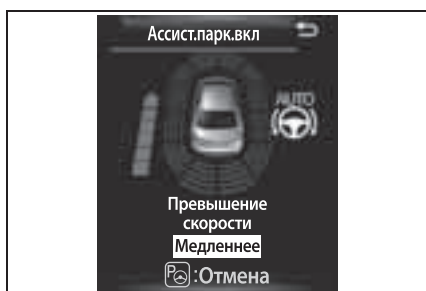

Будет звучать зуммер, и сообщение, указывающее на то, что скорость автомобиля может превышать максимальную предельную скорость для срабатывания системы. Когда отображается сообщение, незамедлительно нажмите на педаль тормоза для замедления. Если автомобиль продолжает ускоряться, вспомогательная система выключится, когда скорость автомобиля превысит определенное значение. (→стр.415)

Порядок параллельной парковки (вспомогательный режим параллельной парковки)

■ Краткое описание функций

Если парковочное место может быть обнаружено, будет передана подсказка проехать вперед, пока не достигните положения начала

управления вспомогательной системой, а затем можно использовать вспомогательный режим параллельной парковки. Кроме того, в зависимости от парковочного места и других условий в случае необходимости предоставляется вспомогательное управление при многократном маневрировании.

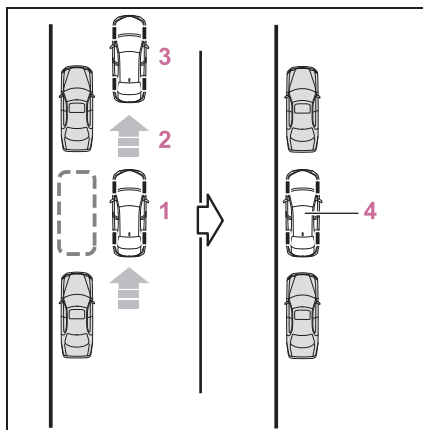

- 1 Продолжайте движение вперед на автомобиле параллельно бордюру или дороге и остановитесь так, чтобы центр целевого парковочного места отображался практически перпендикулярно автомобилю. Затем нажмите выключатель системы S-IPA 1 раз, чтобы выбрать вспомогательный режим параллельной парковки.
- 2 Двигайтесь прямо вперед параллельно дороге или бордюру, чтобы было обнаружено парковочное место.
- 3 Раздается звук, и появляется показание с уведомлением о том, когда автомобиль достигнет

места, где можно использовать вспомогательную систему для начала движения задним ходом, а затем, когда рычаг переключения передач переключается согласно подсказкам системы, начинается автоматическое управление рулевым колесом.

Если обнаруженное парковочное место или ширина дороги (расстояние до стороны дороги напротив парковочного места) узкое, либо имеются препятствия перед автомобилем, подсказки не передаются.

4 Парковка завершена.

Это завершает вспомогательный режим. В зависимости от состояния парковочного места подсказки относительно начальных точек для движения вперед и движения задним ходом, а также для автоматического управления рулевым колесом повторяются всегда, когда требуется многократное маневрирование после этапа 3 с того момента, когда автомобиль начинает движение задним ходом, до завершения парковки.

■ Лампа

1 Остановитесь так, чтобы центр целевого парковочного места отображался практически перпендикулярно автомобилю. Затем нажмите выключатель системы S-IPA 1 раз и проверьте, что показания на многофункциональном информационном дисплее

переключаются на “Парал.парковка”.

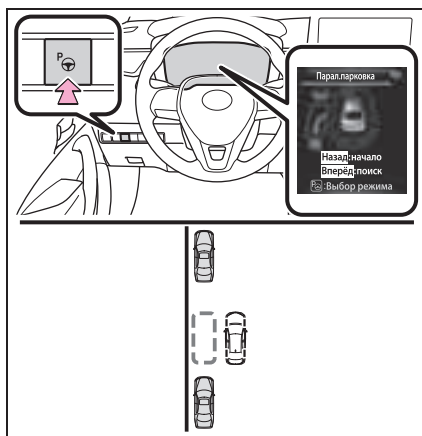

- Режим переключается при каждом нажатии на выключатель системы S-IPA. (→стр.394)
 - Когда скорость автомобиля составляет приблизительно 30 km/h (км/ч) или выше, нажатие на выключатель системы S-IPA не приведет к переключению экрана на показания “Парал.парковка”.
- 2 Двигайтесь прямо вперед параллельно дороге (или бордюру) и поддерживайте зазор

приблизительно 1 м (м) до любых припаркованных автомобилей.

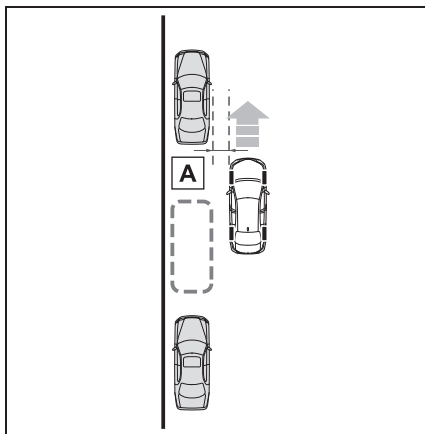

A 1 м (м)



- Выполняйте действия медленно.
- Система начнет искать парковочное место.
- Во время поиска места рычаг переключателя указателей поворота (→стр.256) можно использовать для выбора парковочного места слева или справа.
- При выключении функции нажмите выключатель системы S-IPA один раз, чтобы выключить функцию.
- При обнаружении парковочного места экран сменится.

- 3 Когда раздается ровный звуковой сигнал, и показания об остановке (→стр.394) появляются на дисплее, остановите автомобиль.

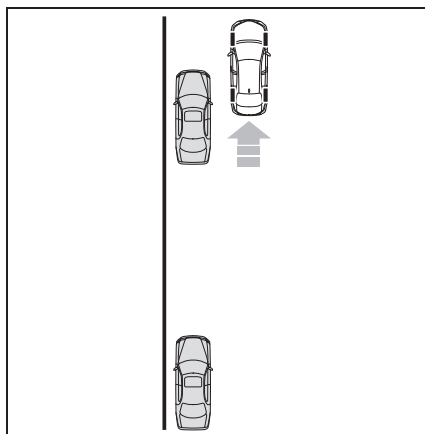

- 4 Когда рычаг переключения передач переключается в положение R, раздается высокий звуковой сигнал, и начинается действие вспомогательной системы.
 - Когда включается автоматический режим управления рулевым колесом, соответствующее показание и индикатор уровня помощи (→стр.394) появятся в отображаемой области.
 - Для прекращения действия вспомогательной системы нажмите выключатель системы S-IPA.
- 5 Примите обычное положение для движения задним ходом, свободно положите руки на рулевое колесо, не прилагая никакого усилия, самостоятельно проверьте безопасность участка сзади и вокруг автомобиля,

убедитесь в отсутствии препятствий на парковочном месте и медленно двигайтесь задним ходом, регулируя скорость нажатием на педаль тормоза.

- Когда скорость автомобиля при движении задним ходом слишком высокая, раздается резкий звуковой сигнал, и действие вспомогательной системы прекращается. (→стр.395)
 - Когда автомобиль не может свободно заехать на целевое парковочное место с первой попытки и требуется несколько маневров, переходите к этапу 6. Когда несколько маневров не требуются, переходите к этапу 12.
- 6 Когда раздается ровный звуковой сигнал, и показания об остановке (→стр.394) появляются на дисплее, остановите автомобиль.

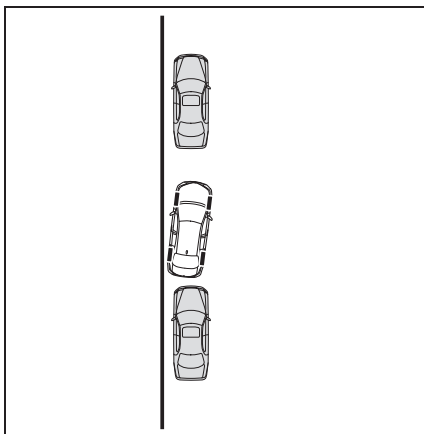

- 7 Переключите рычаг переключения передач в положение D или M.
- 8 Примите обычное положение водителя, свободно положите

руки на рулевое колесо, не прилагая никакого усилия, самостоятельно проверьте безопасность участка спереди и вокруг автомобиля и медленно двигайтесь вперед, регулируя скорость нажатием на педаль тормоза.

- 9 Когда раздается ровный звуковой сигнал, и показания об остановке (→стр.394) появляются на дисплее, остановите автомобиль.
- 10 Переключите рычаг переключения передач в положение R.
- 11 Примите обычное положение для движения задним ходом, свободно положите руки на рулевое колесо, не прилагая никакого усилия, самостоятельно проверьте безопасность участка сзади и вокруг автомобиля, медленно двигайтесь задним ходом, регулируя скорость нажатием на педаль тормоза.

В зависимости от состояния парковочного места может потребоваться выполнить этапы 6 - 11 повторно.

- 12 Когда автомобиль практически полностью занял целевое парковочное место, раздается высокий звуковой сигнал, и показания об остановке отображаются на дисплее, остановите автомобиль.

При этом завершается действие вспомогательного режима параллельной парковки.

- После остановки вы можете

выполнить любой маневр, чтобы автомобиль занял требуемое парковочное место.

- При движении задним ходом обязательно проверяйте участок спереди и сзади автомобиля самостоятельно и с помощью зеркал заднего вида.

■ Рабочие условия вспомогательного режима параллельной парковки

- Для правильного управления вспомогательным режимом параллельной парковки двигайтесь медленно (со скоростью, при которой автомобиль можно быстро остановить) параллельно дороге (или обочине), поддерживая расстояние приблизительно 1 м (м) до любых припаркованных автомобилей.
- Использование функции невозможно, когда скорость автомобиля составляет приблизительно 30 km/h (км/ч) или выше.
- Передние боковые и задние боковые датчики используются для обнаружения припаркованных автомобилей и определения парковочного места. Поэтому когда обнаружение невозможно (→стр.418), подсказки не передаются.
- Если нет припаркованных автомобилей, определение парковочного места невозможно. Поэтому использовать вспомогательный режим параллельной парковки невозможно.
- Если невозможно обнаружить условия вокруг парковочного места вспомогательный режим параллельной парковки может не работать.
- Подсказки будут передаваться, пока скорость автомобиля не будет равна или не превысит приблизительно 30 km/h (км/ч) или функция не будет выключена с помощью выключателя системы S-IPA.

■ Время нажатия на выключатель системы S-IPA

В следующих случаях вспомогательный режим может также работать во время выполнения действий парковки с использованием вспомогательного режима параллельной парковки. Однако в этих случаях выполняйте процедуры парковки согласно информации на многофункциональном информационном дисплее.

- На этапе 1 выключатель системы S-IPA нажимается после того, как вы уже проедете целевое парковочное место. Если автомобиль не останавливается на этапе 1 нажатие на выключатель системы S-IPA 1 раз во время движения автомобиля обеспечит выбор “Парал.парковка” и переход непосредственно к этапу 2.
- Автомобиль движется до положения на этапе 3 без нажатия на выключатель системы S-IPA. Затем выключатель системы S-IPA нажимается после переключения рычага переключения передач в положение R.



ВНИМАНИЕ

■ При использовании вспомогательного режима параллельной парковки

- Если поверхность дороги имеет ямы или наклоны, целевое парковочное место может быть настроено неправильно. Поэтому автомобиль может быть припаркован под углом или может отклониться от парковочного места. В этих случаях не используйте вспомогательный режим параллельной парковки.

**ВНИМАНИЕ**

- Когда другой припаркованный автомобиль узкий или припаркован крайне близко к бордюру, управлением вспомогательными системами будет также передавать подсказки о перемещении автомобиля близко к бордюру. Если кажется, что автомобиль может столкнуться с бордюром или какими-либо другими препятствиями, либо если кажется, что положение колес отклоняется от намеченного парковочного места, остановите автомобиль, нажав на педаль тормоза, а затем нажав на выключатель системы S-IPA, чтобы выключить систему.

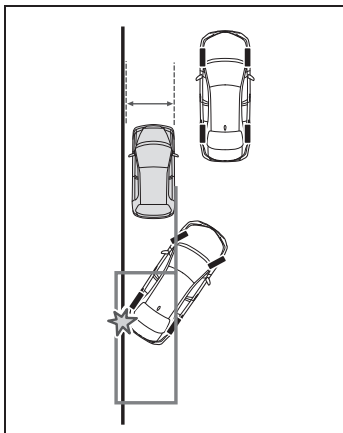

- При наличии стены или другого препятствия внутри парковочного места, либо когда другой припаркованный автомобиль выезжает на дорогу со своего парковочного места, целевое парковочное место может быть настроено в положении, немного захватывающим дорогу.

- В зависимости от окружающей обстановки, например, наличие других припаркованных автомобилей, автомобиль может быть припаркован под углом или может отклониться от парковочного места. Вручную отрегулируйте положение автомобиля согласно необходимости.
- Система предоставляет подсказки по движению автомобиля на основании положения соседних автомобилей, даже если имеются препятствия, кочки, ямы или бордюрные камни на парковочном месте. Если кажется, что автомобиль может столкнуться, остановите автомобиль, нажав на педаль тормоза, а затем нажмите выключатель системы S-IPA, чтобы выключить систему.
- Может быть невозможно обнаружить объекты, расположенные низко к земле. Непосредственно проверьте безопасность обстановки вокруг, если кажется, что автомобиль может столкнуться с препятствием, остановите автомобиль, нажав на педаль тормоза.

Порядок выезда с места параллельной парковки (вспомогательный режим выезда с места параллельной парковки)

■ Краткое описание функций

При выезде с места параллельной парковки выберите направление, в котором хотите выехать, и будет предоставлена помощь в управлении рулевым колесом, чтобы вывести автомобиль в положение, откуда можно быть выехать.

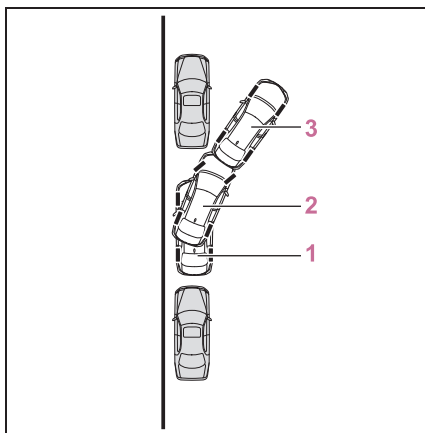

- 1 Когда рычаг переключения передач находится в положении P, нажмите выключатель системы S-IPA, выберите вспомогательный режим выезда с места параллельной парковки и затем управляйте рычагом переключателя указателей поворота, чтобы выбрать требуемое направление выезда.
- 2 Автоматическое управление рулевым колесом начинается при переключении рычага переключения передач согласно подсказкам системы.
- 3 Подается звук и появляется дисплей, указывая на то, когда автомобиль достигнет положения, где можно будет выехать.

В зависимости от состояния парковочного места подсказки относительно начальных точек для движения вперед и движения задним ходом, а также для автоматического управления рулевым колесом повторяются всегда, когда требуется многократное маневрирование

с момента, когда включается режим автоматического управления рулевым колесом на этапе 2 пока автомобиль не достигнет положения, откуда он сможет начать движение.

■ Использование вспомогательного режима выезда с места параллельной парковки, чтобы выехать

- 1 Когда рычаг переключения передач находится в положении P, нажмите выключатель системы S-IPA и проверьте, что показания на многофункциональном информационном дисплее переключаются на “Выезд с парал.парк.”.

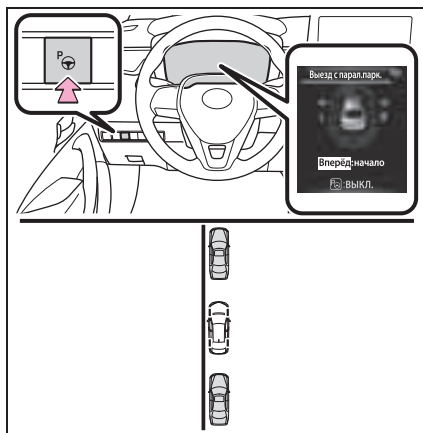

- 2 Управляйте рычагом переключателя указателей поворота (→стр.256), чтобы выбрать направление выезда: налево или направо.

Если имеются какие-либо препятствия в направлении выезда автомобиля, система определяет, чтобы невозможно выехать и управление вспомогательными системами выключается.

- 3 Когда рычаг переключения передач переключается в положение R (или D) согласно отображаемым советам на экране (→стр.394), раздается высокий звуковой сигнал, и начинается действие вспомогательной системы.

Этап 4 и далее предназначен для случаев, когда отображается совет “Shift to R” после управления рычагом переключателя указателей поворота для выбора направления выезда.

- Когда включается автоматический режим управления рулевым колесом, соответствующее показание и индикатор уровня помощи (→стр.394) появятся в отображаемой области.
 - Для прекращения действия вспомогательной системы нажмите выключатель системы S-IPA.
- 4 Примите обычное положение для движения задним ходом, свободно положите руки на рулевое колесо, не прилагая никакого усилия, самостоятельно проверьте безопасность участка сзади и вокруг автомобиля и медленно двигайтесь задним ходом, регулируя скорость нажатием на педаль тормоза.
- Когда скорость автомобиля при движении задним ходом слишком высокая, раздается резкий звуковой сигнал, и действие вспомогательной системы прекращается. (→стр.395).
- 5 Когда раздается ровный звуковой сигнал, и показания об остановке

(→стр.394) появляются на дисплее, остановите автомобиль.

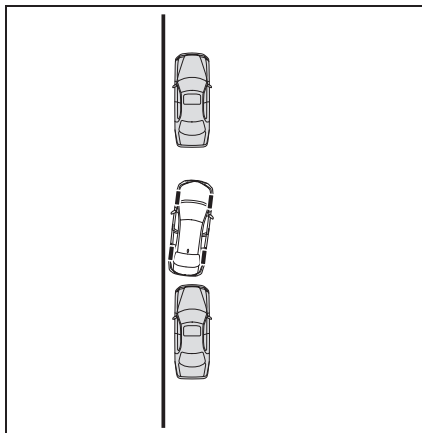

- 6 Переключите рычаг переключения передач в положение D или M.
- 7 Примите обычное положение водителя, свободно положите руки на рулевое колесо, не прилагая никакого усилия, самостоятельно проверьте безопасность участка спереди и вокруг автомобиля и медленно двигайтесь вперед, регулируя скорость нажатием на педаль тормоза.
- Когда не удается выехать с первой попытки и требуется несколько маневров, переходите к этапу 8.
 - Когда несколько маневров не требуются, переходите к этапу 14.
- 8 Когда раздается ровный звуковой сигнал, и показания об остановке

(→стр.394) появляются на дисплее, остановите автомобиль.

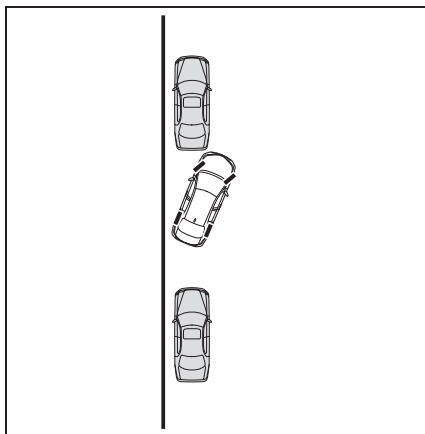

- 9 Переключите рычаг переключения передач в положение R.
- 10 Примите обычное положение для движения задним ходом, свободно положите руки на рулевое колесо, не прилагая никакого усилия, самостоятельно проверьте безопасность участка сзади и вокруг автомобиля и медленно двигайтесь задним ходом, регулируя скорость нажатием на педаль тормоза.

В зависимости от состояния парковочного места может потребоваться выполнить этапы 5 - 10 повторно.

- 11 Когда раздается ровный звуковой сигнал, и показания об остановке

(→стр.394) появляются на дисплее, остановите автомобиль.

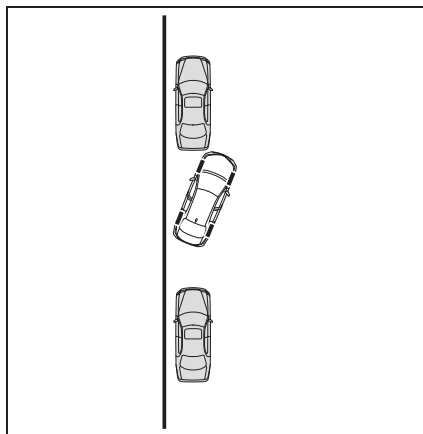

- 12 Переключите рычаг переключения передач в положение D или M.
- 13 Примите обычное положение водителя, свободно положите руки на рулевое колесо, не прилагая никакого усилия, самостоятельно проверьте безопасность участка спереди и вокруг автомобиля и медленно двигайтесь вперед, регулируя скорость нажатием на педаль тормоза.
- 14 Когда автомобиль практически достиг точки выезда, звучит высокий звуковой сигнал, и действие вспомогательной системы прекращается. С этого

момента возьмитесь за рулевое колесо и двигайтесь вперед.

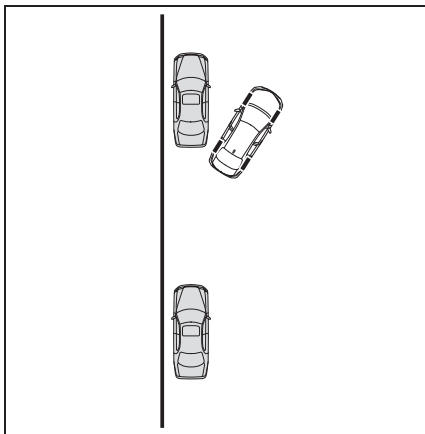

■ Вспомогательный режим выезда с места параллельной парковки

- Во время управления вспомогательными системами, если водитель определяет, что находится в положении, когда возможен выезд и управляет рулевым колесом, управление вспомогательными системами выключается в этом положении.
- Управление вспомогательными системами невозможно использовать, если впереди нет припаркованных автомобилей, либо если зазор между передней частью вашего автомобиля и припаркованным впереди автомобилем слишком большой.
- При использовании вспомогательного режима выезда с места параллельной парковки вспомогательный режим может не работать в зависимости от окружающих условий.

■ При использовании вспомогательного режима выезда с места параллельной парковки

Не используйте вспомогательный режим выезда с места параллельной парковки в следующих ситуациях, поскольку он может работать неправильно:

- Когда поверхность дороги не имеет

твердого покрытия или неровная, например, гравийная дорога.

- При наличии колеи или других углублений на дороге сбоку от вашего автомобиля.
- Когда дорога сбоку вашего автомобиля имеет уклон.
- Когда любой из следующих объектов оказывается сзади вашего автомобиля, в пределах участка, куда будет двигаться выезжающий автомобиль:
 - Деревья или столбики
 - Пожарные гидранты
 - Высокая трава, клумбы и т.д.
 - Стены вокруг автомобиля
 - Автомобили, ожидающие рядом с парковочным местом
 - Металлические двутавровые балки
 - Стены с выступами
 - Дыры



ПРЕДУПРЕЖДЕНИЕ

■ При использовании вспомогательного режима выезда с места параллельной парковки

В следующей ситуации обязательно двигайтесь аккуратно, поскольку боковые датчики могут неправильно обнаруживать объекты, что может стать причиной аварии.

Когда объект находится на участке, выходящем за пределы диапазона обнаружения боковых датчиков.

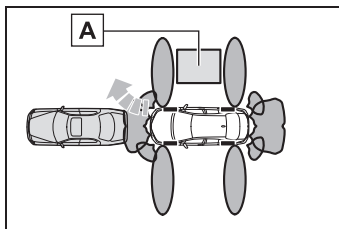

A Объект



ВНИМАНИЕ

■ При использовании вспомогательного режима выезда с места параллельной парковки

- Используйте вспомогательный режим выезда с места параллельной парковки только для выезда с места параллельной парковки.

Если вспомогательная система включается случайно, нажмите на педаль тормоза и остановите автомобиль, нажмите выключатель системы S-IPA, чтобы отменить действие вспомогательной системы.

- Диапазон обнаружения датчиков (→стр.365) ограничен. Непосредственно проверьте безопасность обстановки вокруг, если существует вероятность аварии со столкновением, остановите автомобиль, нажав на педаль тормоза.
- Может быть невозможно обнаружить объекты, расположенные низко к земле. Непосредственно проверьте безопасность обстановки вокруг, если кажется, что автомобиль может столкнуться с препятствием, остановите автомобиль, нажав на педаль тормоза.
- При выезде в положение, откуда можно начать движение, непосредственно проверьте безопасность обстановки вокруг.

Порядок парковки рядом с другими автомобилями (вспомогательный режим парковки задним ходом)

■ Краткое описание функций

Остановитесь так, чтобы центр целевого парковочного места отображался практически перпендикулярно автомобилю. Если пространство может быть обнаружено, можно использовать

функцию подсказок при движении вперед. Кроме того, в зависимости от парковочного места и других условий в случае необходимости предоставляется вспомогательное управление при многократном маневрировании.

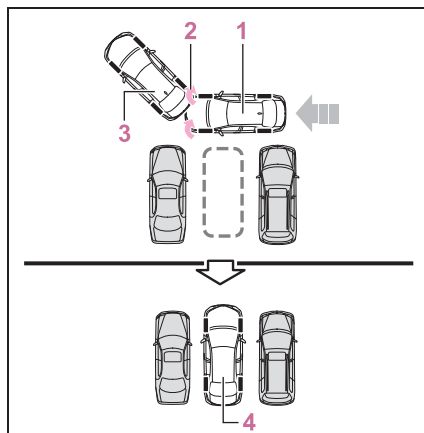

- 1 Остановитесь так, чтобы центр целевого парковочного места отображался практически перпендикулярно автомобилю. Затем нажмите выключатель системы S-IPA 2 раза, чтобы выбрать вспомогательный режим парковки задним ходом.
- 2 Автоматическое управления рулевым колесом начинается, когда автомобиль начинает двигаться.
- 3 Подается звук и появляется дисплей, указывая на то, когда автомобиль достигнет положения, чтобы начать движение задним ходом.

Если обнаруженное парковочное место или ширина дороги (расстояние до стороны дороги напротив парковочного места) узкое, либо имеются препятствия

перед автомобилем, подсказки не передаются.

4 Парковка завершена.

Это завершает вспомогательный режим.

В зависимости от состояния парковочного места подсказки относительно начальных точек для движения вперед и движения задним ходом, а также для автоматического управления рулевым колесом повторяются всегда, когда требуется многократное маневрирование после этапа 3 с того момента, когда автомобиль начинает движение задним ходом, до завершения парковки.

■ Лампа

- 1 Остановитесь так, чтобы центр целевого парковочного места отображался практически перпендикулярно автомобилю. Затем нажмите выключатель системы S-IPA 2 раза и проверьте, что показания на многофункциональном информационном дисплее переключаются на “Парк.задом”.

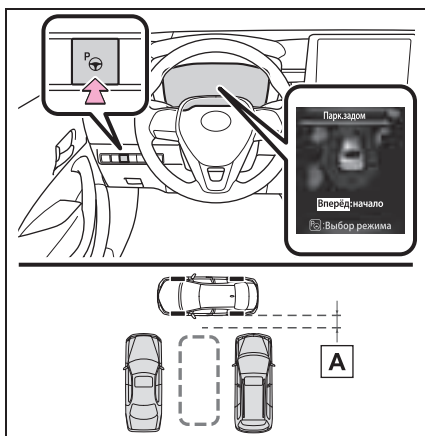

A 1 м (м)

- Осмотрите участок в направлении

стрелки, указывающей направление вращения рулевого колеса в автоматическом режиме, и целевое парковочное место на дисплее.

- Режим переключается при каждом нажатии на выключатель системы S-IPA. (→стр.394)
 - Когда рычаг переключения передач не находится в положении D или M, или когда была обнаружена скорость автомобиля, нажатие на выключатель системы S-IPA не приведет к переключению экрана на показание “Парк.задом”.
 - Можно управлять рычагом переключателя указателей поворота (→стр.256), чтобы выбрать направление парковки: слева или справа.
 - Систему невозможно использовать, когда парковочное место узкое или недостаточно площади для действия вспомогательной системы. См. информацию, указанную на многофункциональном информационном дисплее, для использования другого парковочного места.
- 2 Примите обычное положение водителя, свободно положите руки на рулевое колесо, не прилагая никакого усилия, самостоятельно проверьте безопасность участка спереди и вокруг автомобиля и медленно двигайтесь вперед, регулируя скорость нажатием на педаль тормоза. По завершении этого действия раздастся высокий звуковой сигнал, и одновременно на панели приборов загорится

индикатор, после чего вспомогательная система начнет работать.

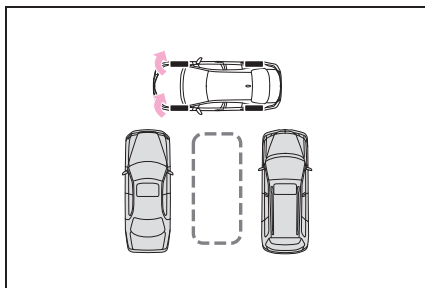

- Когда включается автоматический режим управления рулевым колесом, соответствующее показание и индикатор уровня помощи (→стр.394) появятся в отображаемой области.
 - Для прекращения действия вспомогательной системы нажмите выключатель системы S-IPA.
 - Когда скорость автомобиля слишком высокая, раздается резкий звуковой сигнал, и действие вспомогательной системы прекращается. (→стр.395)
 - Если пространство оказывается слишком узким после начала действия вспомогательной системы, раздастся резкий звуковой сигнал, и действие вспомогательной системы прекратится.
- 3 Когда раздается ровный звуковой сигнал, и показания об остановке

(→стр.394) появляются на дисплее, остановите автомобиль.

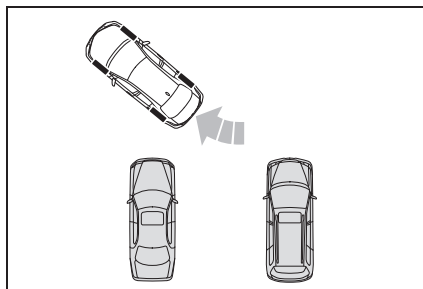

- 4 Переключите рычаг переключения передач в положение R.
- 5 Примите обычное положение для движения задним ходом, свободно положите руки на рулевое колесо, не прилагая никакого усилия, самостоятельно проверьте безопасность участка сзади и вокруг автомобиля, убедитесь в отсутствии препятствий на парковочном месте и медленно двигайтесь задним ходом, регулируя скорость нажатием на педаль тормоза.
- Когда автомобиль не может свободно заехать на целевое парковочное место с первой попытки и требуется несколько маневров, переходите к этапу 6.
 - Когда несколько маневров не требуются, переходите к этапу 12.
- 6 Когда раздается ровный звуковой сигнал, и показания об остановке

(→стр.394) появляются на дисплее, остановите автомобиль.

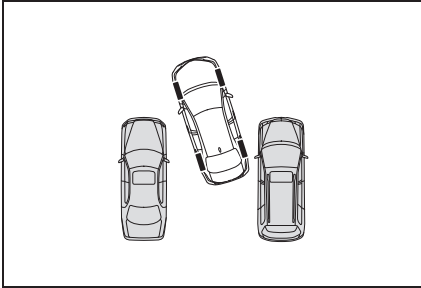

- 7 Переключите рычаг переключения передач в положение D или M.

Когда вы хотите прекратить действие вспомогательной системы в текущем местоположении, переключите рычаг переключения передач в положение P.

- 8 Примите обычное положение водителя, свободно положите руки на рулевое колесо, не прилагая никакого усилия, самостоятельно проверьте безопасность участка спереди и вокруг автомобиля и медленно двигайтесь вперед, регулируя скорость нажатием на педаль тормоза.
- 9 Когда раздается ровный звуковой сигнал, и показания об остановке

(→стр.394) появляются на дисплее, остановите автомобиль.

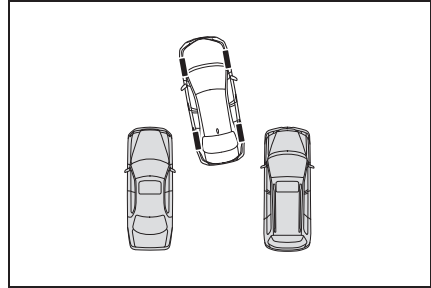

- 10 Переключите рычаг переключения передач в положение R.
- 11 Примите обычное положение для движения задним ходом, свободно положите руки на рулевое колесо, не прилагая никакого усилия, самостоятельно проверьте безопасность участка сзади и вокруг автомобиля, медленно двигайтесь задним ходом, регулируя скорость нажатием на педаль тормоза.

В зависимости от состояния парковочного места может потребоваться выполнить этапы 6 - 11 повторно.

- 12 Когда автомобиль практически полностью занял целевое парковочное место, раздается высокий звуковой сигнал, показания об остановке отображаются на дисплее (→стр.394), остановите автомобиль.

При этом завершается действие вспомогательного режима парковки задним ходом.

- В целях безопасности зуммер слегка звучит, прежде чем

автомобиль полностью займет целевое парковочное место. Более того, в этот момент действие системы также прекратится. Крепко держитесь за рулевое колесо и медленно двигайтесь задним ходом, регулируя скорость нажатием на педаль тормоза, чтобы занять требуемое парковочное место.

- При движении задним ходом обязательно проверяйте участок спереди и сзади автомобиля самостоятельно и с помощью зеркал заднего вида.

■ Рабочие условия вспомогательного режима парковки задним ходом

- Для правильного управления функцией двигайтесь медленно (со скоростью, при которой автомобиль можно быстро остановить). Полностью остановитесь, чтобы центр парковочного места располагался практически перпендикулярно автомобилю, а затем управляйте выключателем системы S-IPA.
- Использование функции невозможно, когда скорость автомобиля составляет приблизительно 30 км/ч (км/ч) или выше.
- Передние боковые и задние боковые датчики используются для обнаружения припаркованных автомобилей и определения парковочного места. Поэтому когда обнаружение невозможно (→стр.418), подсказки не передаются.
- Если нет припаркованных автомобилей, определение парковочного места невозможно. Поэтому использовать вспомогательный режим парковки задним ходом невозможно.
- Если невозможно обнаружить условия вокруг парковочного места вспомогательный режим парковки задним ходом может не работать.
- В зависимости от состояния

парковочного места, если недостаточно пространства перед автомобилем, требуемого для парковки, целевое парковочное место может быть недостижимым.

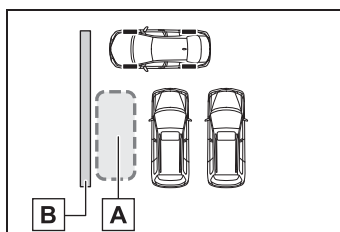

A Намеченное парковочное место

B Стена

■ Советы по использованию вспомогательного режима парковки задним ходом

- 1 Оставьте зазор приблизительно 1 м (м) до любых припаркованных автомобилей и приблизьтесь к целевому парковочному месту. Если зазор между автомобилем и любыми припаркованными автомобилями слишком большой, передние и задние боковые датчики могут быть не в состоянии обнаружить припаркованные автомобили.

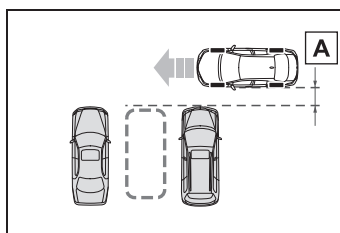

A 1 м (м)

- 2 Остановитесь так, чтобы центр целевого парковочного места располагался перпендикулярно автомобилю. Кроме того, нажимайте на выключатель системы S-IPA, только

когда автомобиль полностью остановлен.

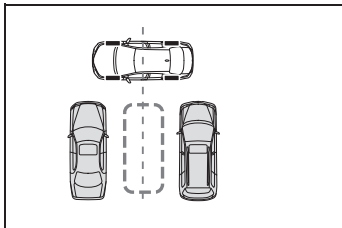

ВНИМАНИЕ

■ При использовании вспомогательного режима парковки задним ходом

- Если поверхность дороги имеет ямы или наклоны, целевое парковочное место может быть настроено неправильно. Поэтому автомобиль может быть припаркован под углом или может отклониться от парковочного места. В этих случаях не используйте вспомогательный режим парковки задним ходом.

- При парковке в узком пространстве автомобиль приблизится к соседним автомобилям. Если кажется, что автомобиль может столкнуться, остановите автомобиль, нажав на педаль тормоза.
- Может быть невозможно обнаружить объекты, расположенные низко к земле. Непосредственно проверьте безопасность обстановки вокруг, если кажется, что автомобиль может столкнуться с препятствием, остановите автомобиль, нажав на педаль тормоза.
- В зависимости от окружающей обстановки, например, наличие других припаркованных автомобилей, автомобиль может быть припаркован под углом или может отклониться от парковочного места. Вручную отрегулируйте положение автомобиля согласно необходимости.

Сообщения многофункционального информационного дисплея

Когда невозможно использовать простую систему интеллектуальной парковки или когда действие прекращено, отменено и т.д., на многофункциональном информационном дисплее появится одно из следующих сообщений. Примите надлежащие меры согласно показаниям на дисплее.

■ Когда управление невозможно

Сообщение	Ситуация/способ исправления
“Проверка системы IPA. Обратитесь к дилеру.”	Возможно, система неисправна. → Выключите замок запуска двигателя и затем запустите двигатель. Если сообщение появляется снова, проверьте автомобиль у дилера Toyota.

Сообщение	Ситуация/способ исправления
“Недоступна в наст. время”	Возможно, имеется неисправность системы.
	Временный перегрев компонентов электроусилителя рулевого управления. → Выключите замок запуска двигателя, подождите немного, а затем снова запустите двигатель.
	Двигатель не работает. → Запустите двигатель.
	Лед, снег, грязь и т.д. попала на датчик. Удалите лед, снег, грязь и т.д. → Удалите лед, снег, грязь и т.д.
	Датчик замерз. → По мере оттаивания датчика будет восстанавливаться нормальная работа системы.
	Аккумуляторная батарея была снята и установлена на место. → Двигайтесь на автомобиле прямо вперед в течение 5 секунд или более со скоростью приблизительно 35 km/h (км/ч) или выше.
“Превышение скорости”	Выключатель системы S-IPA используется, когда скорость автомобиля превышает 30 km/h (км/ч). → Управляйте переключателем, когда скорость автомобиля составляет приблизительно 30 km/h (км/ч) или менее.
“Недоступна” “Try Another Location”	Выключатель системы S-IPA используется на участке, где нет парковочных мест, или там, где ширина дороги для парковки узкая. → Вспомогательную систему невозможно использовать, поскольку нет парковочного места. Двигайтесь до парковочного места, ширина которого составляет приблизительно 2,6 m (м) или более. → Вспомогательную систему невозможно использовать, поскольку ширина дороги узкая. Двигайтесь до парковочного места, где ширина дороги составляет приблизительно 4,5 m (м) или более.

Сообщение	Ситуация/способ исправления
<p>“Узкое место”</p> <p>“Try Another Location”</p>	<p>Выключатель системы S-IPA используется, когда недостаточно пространства спереди и сзади автомобиля при выезде с места параллельной парковки.</p> <p>→ Вспомогательную систему невозможно использовать, поскольку нет парковочного места. Двигайтесь до парковочного места, ширина которого составляет приблизительно 2,6 м (м) или более.</p>
<p>“Нет места”</p> <p>“Try Another Location”</p>	<p>Выключатель системы S-IPA используется на участке с препятствиями перед автомобилем и автомобиль не может двигаться вперед до начальной точки для движения задним ходом.</p> <p>→ Вспомогательную систему невозможно использовать из-за наличия препятствий перед автомобилем. Используйте парковочные места, перед которыми нет препятствий.</p>
<p>“Узкое место”</p>	<p>Выключатель системы S-IPA используется, когда недостаточно пространства спереди и сзади автомобиля при выезде с места параллельной парковки.</p> <p>→ Автомобиль не может выехать с помощью управления вспомогательными системами, т.к. недостаточно места перед и сзади автомобиля. Проверьте безопасность обстановки вокруг, прежде чем выехать.</p>
<p>“Недоступна”</p>	<p>Выключатель системы S-IPA используется на участке, где нет препятствий перед автомобилем или имеются препятствия сбоку, и автомобиль не может выехать с места параллельной парковки.</p> <p>→ Вспомогательную систему невозможно использовать для выезда из-за наличия препятствий сбоку автомобиля, либо можно легко выехать в режиме ручного управления. Проверьте безопасность обстановки вокруг, прежде чем выехать.</p>

Сообщение	Ситуация/способ исправления
“Усилие на рулевом колесе”	Вспомогательная система включается, пока удерживается рулевое колесо. → Положите руки на рулевое колесо свободно, не прилагая никакого усилия. Включится вспомогательная система.
“Stop the Vehicle”	Автомобиль движется, и вспомогательная система включается, пока удерживается рулевое колесо. → Остановите автомобиль и следуйте подсказкам системы для включения вспомогательной системы.

■ Когда действие отменяется

Сообщение	Ситуация/способ исправления
“Помощь при парк. отключена”	Пока вспомогательная система работает, водитель переключает рычаг переключения передач в положение Р или управляет выключателем системы S-IPA.
“Превышение скорости”	Скорость автомобиля превышает 30 км/ч (км/ч) во время поиска места для включения вспомогательного режима параллельной парковки.
“Узкое место”	Вспомогательная система включается на участке с узкими парковочными местами.
“Направлен. выезд?”	Рычаг переключения передач переключается без использования рычага переключателя указателей поворота для выбора направления выезда, когда используется вспомогательный режим выезда с места параллельной парковки. → Следуйте инструкциям системы.

Сообщение	Ситуация/способ исправления
“Неверное направление”	<p>Когда вспомогательная система включается, автомобиль движется в направлении, противоположном указанному.</p> <p>→ Следуйте инструкциям системы для движения вперед.</p>
“Положение недостижимо”	<p>Максимальное количество маневров достигнуто во время действия вспомогательной системы или не удается заехать на целевое парковочное место из-за использования вспомогательной системы на дороге с крутым уклоном.</p> <p>→ Следуйте инструкциям вспомогательной системы и используйте системы на широком пространстве без крутого уклона.</p>

■ **Когда действие приостанавливается**

Сообщение	Ситуация/способ исправления
“Повёрнуто рулевое колесо”	<p>Водитель удерживает рулевое колесо во время действия вспомогательной системы.</p> <p>→ Остановите автомобиль и положите руки на рулевое колесо свободно, не прилагая никакого усилия. Затем нажмите выключатель системы S-IPA, чтобы перезапустить вспомогательную систему.</p>
“Превышение скорости”	<p>Скорость автомобиля превышает 7 km/h (км/ч) во время действия вспомогательной системы.</p> <p>→ Остановите автомобиль и положите руки на рулевое колесо свободно, не прилагая никакого усилия. Затем нажмите выключатель системы S-IPA, чтобы перезапустить вспомогательную систему.</p>
“Усилие на рулевом колесе”	<p>Выключатель системы S-IPA нажимается, пока вспомогательная система временно выключена и рулевое колесо крепко удерживается.</p> <p>→ Положите руки на рулевое колесо свободно, не прилагая никакого усилия. Затем остановите автомобиль, чтобы перезапустить вспомогательную систему.</p>

Сообщение	Ситуация/способ исправления
“Stop the Vehicle”	<p>Выключатель системы S-IPA нажимается, пока вспомогательная система временно выключена и автомобиль движется.</p> <p>→ Положите руки на рулевое колесо свободно, не прилагая никакого усилия. Затем остановите автомобиль, чтобы перезапустить вспомогательную систему.</p>
“Возобновить”	<p>Вспомогательная система временно выключена (возможен перезапуск)</p> <p>→ Остановите автомобиль и положите руки на рулевое колесо свободно, не прилагая никакого усилия. Затем нажмите выключатель системы S-IPA, чтобы перезапустить вспомогательную систему.</p>
“Впереди препятств.” “Shift to R”	<p>Автомобиль приблизился слишком близко к препятствию перед автомобилем.</p> <p>→ Нажмите выключатель системы S-IPA после переключения рычага переключения передач в положение R, чтобы перезапустить вспомогательную систему.</p>
“Препятствие сзади слишком близко” “Shift to D”	<p>Автомобиль приблизился слишком близко к препятствию за автомобилем.</p> <p>→ Нажмите выключатель системы S-IPA после переключения рычага переключения передач в положение D, чтобы перезапустить вспомогательную систему.</p>

Меры предосторожности во время использования

■ Датчики

Обнаружьте автомобиль, чтобы помочь определить парковочное место.

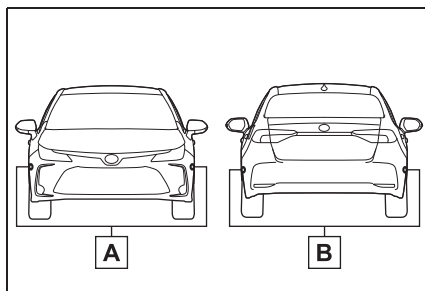

A Передние боковые датчики

B Задние боковые датчики

■ Меры предосторожности во время использования

- Диапазон обнаружения датчика при использовании вспомогательного режима парковки задним ходом

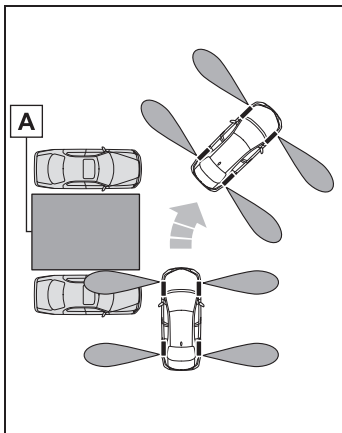

A Намеченное парковочное место

- Диапазон обнаружения датчика при использовании вспомогательного режима параллельной парковки

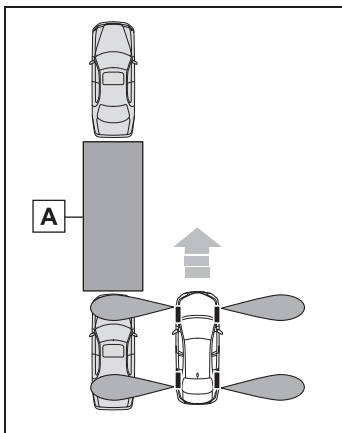

A Намеченное парковочное место

- Когда автомобиль припаркован на целевом парковочном месте, он может не обнаруживаться из-за расстояния. Кроме того, в зависимости от формы препятствия и других

факторов диапазон обнаружения может сократиться или обнаружение может быть невозможным.

- Объекты, кроме припаркованных автомобилей, например, столбики и стены, могут не обнаруживаться. Также, даже если эти объекты могут быть обнаружены, целевое парковочное место может отклониться.

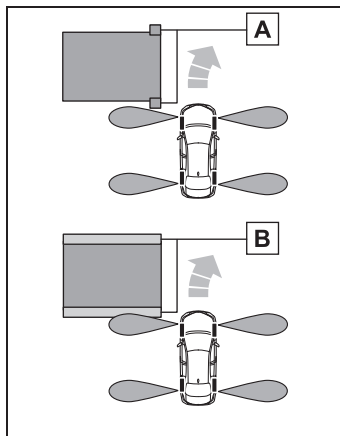

A Столбики

B Стена

- Кроме того, целевое парковочное место может отклониться при обнаружении пешехода и т.д.

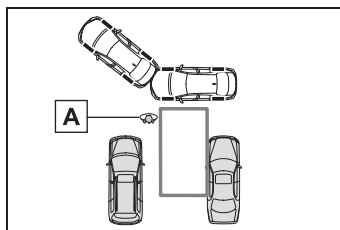

A Пешеход

- Простая система интеллектуальной парковки может не работать в случае обнаружения решетки, рифленых металлических пластин или аналогичных материалов на поверхности парковочного места.

**ПРЕДУПРЕЖДЕНИЕ****■ При использовании простой системы интеллектуальной парковки**

- Не полагайтесь исключительно на простую систему интеллектуальной парковки. Как и на автомобилях без такой системы, проедьте вперед и назад аккуратно, непосредственно контролируя безопасности вокруг и сзади автомобиля.
- Не двигайтесь задним ходом, смотря на многофункциональный информационный дисплей. Движение задним ходом, смотря на экран системы, может привести к столкновению или к аварии, т.к. изображение на экране системы может отличаться от фактических условий. Обязательно визуально проверяйте обстановку вокруг и сзади автомобиля с помощью и без помощи зеркал при движении задним ходом.
- Двигайтесь медленно, регулируя скорость путем нажатия на педаль тормоза при движении назад или вперед.
- Если кажется, что автомобиль может столкнуться с пешеходом, другим транспортным средством или другими препятствиями, остановите автомобиль, нажав на педаль тормоза, а затем нажмите выключатель системы S-IPA, чтобы выключить систему.
- Используйте систему на стоянке с ровной поверхностью.

- Соблюдайте следующие меры предосторожности по мере автоматического вращения рулевого колеса во время использования.
- Существует опасность захвата шейного платка, шарфа, вашей руки и т.д. на рулевом колесе. Не допускайте того, чтобы верхняя часть вашего тела располагалась близко к рулевому колесу. Кроме того, не разрешайте детям находиться рядом с рулевым колесом.
- Существует вероятность травмы при вращении рулевого колеса, если у вас длинные ногти.
- В экстренном случае остановите автомобиль, нажав на педаль тормоза, а затем нажмите выключатель системы S-IPA, чтобы выключить систему.
- Всегда проверяйте наличие надлежащего места, прежде чем пытаться припарковать автомобиль и использовать систему.
- Не используйте систему в следующих ситуациях, т.к. система может быть не в состоянии правильно помочь вам в достижении целевого парковочного места и может стать причиной неожиданной аварии.
- На участке, не являющемся стоянкой
- Стоянка, немошенная и без парковочной разметки, например, песчаная или гравийная стоянка
- Стоянка с уклоном или неровностями на дороге
- Обледенелая, покрытая снегом или скользкая дорога
- Асфальт плавится из-за жары
- Нет препятствия между автомобилем и целевым парковочным местом
- Использование цепей или компактного запасного колеса (при наличии)

**ПРЕДУПРЕЖДЕНИЕ**

- Используйте только колесо, предоставляемое производителем. Система может работать неправильно. При замене шин обращайтесь к дилеру Toyota.
- Система может быть не в состоянии расположить автомобиль в настроенном месте в следующих ситуациях.
 - Шины слишком изношены или давление в них низкое
 - Автомобиль перевозит очень тяжелый груз
 - Автомобиль наклонен из-за багажа и т.д., расположенного с одной стороны автомобиля
 - На стоянке установлены обогреватели для предотвращения замерзания дорожной поверхности.

В любых других ситуациях, когда настроенное положение и положение автомобиля существенно отличаются, проверьте автомобиль у дилера Toyota.

- Обязательно соблюдайте следующие меры предосторожности относительно вспомогательного режима выезда с места параллельной парковки. Вспомогательный режим выезда с места параллельной парковки представляет собой функцию, используемую при выезде с места параллельной парковки. Однако эта функция может быть непригодна к использованию, либо люди обнаруживаются перед автомобилем. Используйте эту функцию только при выезде с места параллельной парковки. Когда работает рулевое управление, либо выключите систему с помощью выключателя системы S-IPA, либо управляйте рулевым колесом, чтобы прекратить управление.

- Если вспомогательный режим выезда с места параллельной парковки используется ошибочно в следующих ситуациях, автомобиль может столкнуться с препятствием. Функция выезда используется в направлении, где имеется препятствие, но препятствие не обнаруживается боковыми датчиками (ситуации, когда, например, автомобиль находится непосредственно рядом со столбиком).
- Соблюдайте следующие меры предосторожности, т.к. датчики могут перестать функционировать должным образом, чтобы может стать причиной аварии.
 - Не подвергайте датчик сильным ударам и т.д. Датчики могут работать неправильно.
 - При использовании мойки высокого давления для мытья автомобиля не распыляйте воду непосредственно на датчики. Оборудование может работать неправильно, если оно подвергается ударному воздействию струи воды под сильным напором. Если бампер автомобиля ударяется обо что-либо, оборудование может работать неправильно из-за неисправности датчика. Проверьте автомобиль у дилера Toyota.
- В следующих ситуациях датчики могут работать неправильно, что может стать причиной аварии. Управляйте автомобилем аккуратно.
 - Препятствия не могут быть обнаружены по бокам, пока сканирование боковых участков не будет завершено. (→стр.363)
 - Даже после завершения сканирования боковых участков такие препятствия, как транспортные средства, люди или животные, приближающиеся по сторонам, могут не обнаруживаться.



ПРЕДУПРЕЖДЕНИЕ

- Датчик замерз (если он оттаивает, восстанавливается нормальная работа системы). Предупреждающее сообщение может отображаться при особенно низких температурах из-за замерзания датчика, и может не обнаруживать припаркованные автомобили.
- Датчик заблокирован чьей-либо рукой.
- Автомобиль сильно наклонен.
- Температура чрезвычайно высокая или низкая.
- Автомобиль движется по волнообразным дорогам, склонам, гравийным дорогам, в местах с высокой травой и т.д.
- Источник ультразвуковых волн находится поблизости, например, звуковой сигнал или датчики другого автомобиля, двигатель мотоцикла или пневматические тормоза большого автомобиля.
- Сильный дождь или вода ударят об автомобиль.
- Угол датчика может отклониться, когда включается вспомогательная система, даже если припаркованный автомобиль находится на целевом парковочном месте. Проверьте автомобиль у дилера Toyota.
- Не устанавливайте никакие аксессуары на автомобиль в пределах рабочего диапазона датчика.

Селектор режимов движения*

*: При наличии

Режимы движения можно выбирать, исходя из условий движения.

Выбор режима движения

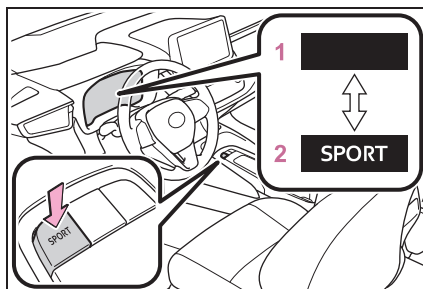

При каждом нажатии на переключатель система переключается между спортивным и обычным режимами.

1 Обычный режим

Обеспечивает оптимальный баланс экономии топлива, тишины и динамики. Подходит для обычного движения.

2 Спортивный режим

Управление коробкой передач и двигателем для быстрого и мощного ускорения. В этом режиме также изменяется ощущение от управления рулевым колесом, что делает режим подходящим для условий, требующих быстрой реакции на изменение ситуации на дороге, например, во время движения по дорогам с множеством поворотов.

Когда выбран спортивный режим, загорится индикатор спортивного режима.

■ Автоматическое отключение спортивного режима

Если замок запуска двигателя выключается после движения в

спортивном режиме, режим движения будет изменен на обычный режим.

Системы помощи водителю

Для поддержания безопасности движения и улучшения ходовых характеристик автомобиля следующие системы автоматически реагируют на различные ситуации, возникающие во время движения. Однако необходимо знать, что эти системы являются вспомогательными и на них не следует излишне полагаться во время управления автомобилем.

Краткое описание систем помощи водителю

■ ABS (антиблокировочная тормозная система)

Помогает избежать блокировки колес при резком включении тормозов или при включении тормозов во время движения по скользкой дороге

■ Система помощи при торможении

Увеличивает силу торможения после нажатия на педаль тормоза, если система обнаруживает, что педаль нажата в режиме экстренного торможения

■ VSC (система курсовой устойчивости автомобиля)

Помогает водителю предотвращать скольжение при резком заносе или повороте на скользкой дороге. Обеспечивает согласованное управление системами ABS, TRC, VSC и EPS.

Помогает обеспечивать устойчивость движения при заносе на скользкой

дороге путем управления характеристиками рулевого управления.

■ Система контроля раскачивания прицепа (при наличии)

Помогает водителю управлять раскачиванием прицепа, выборочно нагнетая давление в тормозной системе для отдельных колес и снижая крутящий момент, когда обнаруживается раскачивание прицепа.

■ TRC (противобуксовочная система)

Помогает поддерживать мощность привода и предохраняет колеса от пробуксовки в начале движения автомобиля или при ускорении на скользких дорогах

■ Система активного управления в поворотах (ACA)

Помогает предотвратить скольжение автомобиля наружу поворота за счет подтормаживания колеса, находящегося внутри дуги при попытке ускорения в повороте

■ Система помощи при трогании на склоне

Помогает уменьшить откат назад при начале движения автомобиля на склоне

■ EPS (электроусилитель рулевого управления)

Использует электродвигатель для уменьшения усилия, которое требуется приложить, чтобы повернуть рулевое колесо.

■ Сигнал экстренного торможения

При резком торможении автоматически загораются лампы аварийной сигнализации, предупреждая водителя транспортного средства, движущегося сзади.

■ Система торможения после столкновения (при наличии)

Когда датчик подушки безопасности системы SRS обнаруживает столкновение, и срабатывает система, тормоза и стоп-сигналы автоматически управляются для снижения скорости автомобиля, что помогает снизить вероятность дальнейших повреждений из-за повторного столкновения.

■ Когда работают системы TRC/VSC/система контроля раскачивания прицепа

Индикатор скользкой дороги будет мигать, пока работают системы TRC/VSC/система контроля раскачивания прицепа.

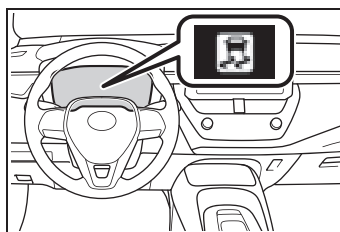

■ Отключение системы TRC

Если автомобиль застрял в слякоти, грязи или снегу, система TRC может снизить мощность, передаваемую от двигателя к

колесам. При нажатии на  для выключения системы, возможно, будет легче раскатать автомобиль, чтобы освободить его.

Для выключения системы TRC быстро нажмите и отпустите .

Автомобили с дисплеем системы контроля параметров движения: Загорится индикатор "TRC OFF".

Автомобили с многофункциональным информационным дисплеем: "Система TRC выключена." будет отображаться на многофункциональном информационном дисплее.

Нажмите  еще раз, чтобы снова включить систему.



A Дисплей системы контроля параметров движения

B Многофункциональный информационный дисплей

■ Выключение системы TRC, VSC и системы контроля раскачивания прицепа

Для выключения систем TRC, VSC и системы контроля раскачивания прицепа

нажмите и удерживайте  более 3 секунд, пока автомобиль стоит.

Индикатор VSC OFF загорится, и “Система TRC выключена.” будет отображаться на многофункциональном информационном дисплее.*

Нажмите  еще раз, чтобы снова включить систему.

*: На автомобилях с системой PCS (система предупреждения столкновения) система PCS будет также отключена (доступно только предупреждение о столкновении). Загорится сигнальная лампа системы PCS, и на многофункциональном информационном дисплее появится сообщение. (→стр.297)

■ Когда на многофункциональном информационном дисплее отображается сообщение о выключении системы TRC, даже если

 не была нажата

Система TRC временно отключена. Если информация продолжает отображаться, обратитесь к дилеру Toyota.

■ Рабочие условия системы помощи при трогании на склоне

Когда следующие четыре условия выполнены, система помощи при трогании на склоне будет работать:

- Автомобили с бесступенчатой трансмиссией: Рычаг переключения передач находится не в положении P или N (при начале движения вперед/назад вверх по склону).
- Автомобили с механической коробкой передач не находится в положении R при начале движения вперед вверх по склону, либо рычаг переключения передач находится в положении R при начале движения назад вверх по склону.
- Автомобиль остановлен
- Педаль акселератора не нажата
- Стояночный тормоз не затянут

■ Автоматическое выключение системы помощи при трогании на склоне

Система помощи при трогании на склоне выключится в следующих ситуациях:

- Автомобили с бесступенчатой трансмиссией: Рычаг переключения передач переключается в положение P или N.
- Автомобили с механической коробкой передач: Рычаг переключения передач переключается в положение R при начале движения вперед вверх по склону, либо рычаг переключения передач переключается в положение, кроме R, при начале движения назад вверх по склону.
- Нажата педаль акселератора

- Стояночный тормоз затянут
- Максимум 2 секунды прошло после того, как водитель отпустил педаль тормоза
- **Звуки и вибрации, вызываемые системой ABS, системой помощи при экстренном торможении, VSC, системой контроля раскачивания прицепа, TRC и системой помощи при трогании на склоне**
- Из моторного отсека может слышаться звук, если педаль тормоза неоднократно нажимается во время пуска двигателя или сразу после начала движения автомобиля. Этот звук не указывает на неисправность какой-либо из этих систем.
- Во время работы указанных выше систем может возникнуть одно из следующих состояний. Ни одно из них не указывает на неисправность.
 - Через кузов и рулевое колесо автомобиля могут передаваться вибрации.
 - После остановки автомобиля может также слышаться звук электродвигателя.
 - После срабатывания системы ABS педаль тормоза может слегка пульсировать.
 - После срабатывания системы ABS педаль тормоза может слегка опуститься.

■ **Звуки и вибрация при срабатывании системы активного управления в поворотах**

При срабатывании системы активного управления в поворотах тормозная система может приводить к образованию рабочих звуков и вибрации, что не является неисправностью.

■ **Рабочий звук системы EPS**

При вращении рулевого колеса может быть слышен звук электродвигателя (жужжащий звук). Это не указывает на неисправность.

■ **Автоматическое повторное включение систем TRC, системы контроля раскачивания прицепа и VSC**

После выключения систем TRC, системы контроля раскачивания прицепа и VSC они автоматически снова включатся в следующих ситуациях:

- Когда выключается замок запуска двигателя
- Если выключена только система TRC, система TRC включится, когда скорость автомобиля увеличится. Если выключены обе системы TRC и VSC, при увеличении скорости автоматическое повторное включение данных систем не произойдет.

■ **Рабочие условия системы активного управления в поворотах**

Система срабатывает в следующих ситуациях.

- Система TRC/VSC может работать
- Водитель пытается выполнить ускорение в повороте
- Система обнаруживает, что автомобиль скользит наружу поворота
- Педаль тормоза отпущена

■ **Снижение эффективности системы EPS**

Эффективность системы EPS снижается во избежание перегрева системы при интенсивных нагрузках на рулевое управление в течение длительного периода времени. В результате может создаться ощущение, что рулевым колесом стало тяжелее управлять. Если это произошло, воздержитесь от интенсивного управления рулевым колесом или остановите автомобиль и выключите двигатель. Система EPS должна вернуться в нормальное состояние в течение 10 минут.

■ **Рабочие условия сигнала экстренного торможения**

Когда выполнены следующие условия, включается сигнал экстренного торможения:

- Выключены лампы аварийной сигнализации
- Фактическая скорость автомобиля превышает 55 km/h (км/ч)
- По замедлению автомобиля система определяет, что это резкое торможение.

■ **Автоматическое системное выключение сигнала экстренного торможения**

Сигнал экстренного торможения выключится в любой из следующих ситуаций:

- Включены лампы аварийной сигнализации.
- По замедлению автомобиля система определяет, что это не резкое торможение

■ **Рабочие условия системы торможения после столкновения (при наличии)**

Система срабатывает, когда датчик подушки безопасности системы SRS обнаруживает столкновение, пока автомобиль движется. Однако система не работает в любой из следующих ситуаций.

- Скорость автомобиля составляет ниже 10 km/h (км/ч)
- Имеются поврежденные компоненты

■ **Автоматическое выключение системы торможения после столкновения (при наличии)**

Система автоматически выключается в любой из следующих ситуаций.

- Скорость автомобиля падает приблизительно ниже 10 km/h (км/ч)
- Во время действия проходит определенное количество времени
- Педаль акселератора сильно нажата



ПРЕДУПРЕЖДЕНИЕ

■ **Система ABS работает неэффективно в следующих ситуациях**

- Превышены предельные возможности сцепления шин (например, сильно изношенные шины на дороге, покрытой снегом).
- Автомобиль аквапланирует при движении с высокой скоростью по мокрой или скользкой дороге.

■ **Тормозной путь при срабатывании системы ABS может быть больше, чем в обычных условиях**

Система ABS не предназначена для того, чтобы сокращать тормозной путь автомобиля. Сохраняйте безопасную дистанцию за движущимся впереди транспортным средством, особенно в следующих ситуациях:

- Во время движения по грязным, гравийным или заснеженным дорогам
- Во время движения с цепями противоскольжения
- Во время движения по неровной дороге
- Во время движения по дорогам с выбоинами или неровными поверхностями

■ **Система TRC/VSC может работать неэффективно в следующих ситуациях**

Во время движения по скользким поверхностям дорог, возможно, не удастся достичь требуемой управляемости и мощности, даже если система TRC/VSC работает. Управляйте автомобилем осторожно в условиях, когда устойчивость и мощность не могут быть обеспечены.



ПРЕДУПРЕЖДЕНИЕ

■ Система активного управления в поворотах работает неэффективно в следующих ситуациях

- Не следует чрезмерно полагаться на систему активного управления в поворотах. Система активного управления в поворотах может работать неэффективно при ускорении на склоне или при движении по скользкой дороге.
- Когда система активного управления в поворотах часто срабатывает, система активного управления в поворотах может временно перестать работать для обеспечения надлежащего действия тормозов, систем TRC и VSC.

■ Система помощи при трогании на склоне работает неэффективно в следующих ситуациях

- Не следует чрезмерно полагаться на систему помощи при трогании на склоне. Система помощи при трогании на склоне может работать неэффективно на крутых склонах или на дорогах, покрытых льдом.
- В отличие от стояночного тормоза система помощи при трогании на склоне не предназначена для удерживания автомобиля в неподвижном положении длительные периоды времени. Не пытайтесь использовать систему помощи при трогании на склоне для удерживания автомобиля на склоне, поскольку это может привести к аварии.

■ Когда включена система TRC/VSC/система контроля раскачивания прицепа

Мигает индикатор скользкой дороги. Всегда управляйте осторожно. Неосторожное вождение может привести к аварии. Будьте особенно осторожны, когда мигает индикатор.

■ Когда системы TRC/VSC/система контроля раскачивания прицепа выключены

Будьте особенно осторожны и выбирайте скоростной режим в соответствии с дорожными условиями. Поскольку эти системы помогают обеспечивать устойчивость автомобиля и тяговое усилие двигателя, не отключайте системы TRC/VSC/систему контроля раскачивания прицепа без необходимости.

Система контроля раскачивания прицепа является частью системы VSC и не будет работать, если система VSC выключена или неисправна.

■ Замена шин

Убедитесь, что все шины имеют предписанный размер, марку, рисунок протектора и разрешенную суммарную нагрузку. Кроме того, убедитесь, что давление в шинах соответствует рекомендованному уровню.

Системы ABS, TRC, система контроля раскачивания прицепа и VSC будут работать неправильно, если на автомобиль установлены разные шины. Обратитесь к дилеру Toyota за более подробной информацией о замене шин или дисков.

■ Обращение с шинами и подвеской

Использование неисправных шин или внесение изменений в подвеску может повлиять на работу систем помощи водителю, а также вызвать неисправность системы.

**ПРЕДУПРЕЖДЕНИЕ****■ Меры предосторожности при использовании системы контроля раскачивания прицепа**

Система контроля раскачивания прицепа не способна снизить раскачивание прицепа во всех ситуациях. В зависимости от многих факторов, таких как состояние автомобиля, прицепа, дорожной поверхности, и дорожной обстановки система контроля раскачивания прицепа может быть неэффективна. См. руководство для владельца, прилагаемое к вашему прицепу для получения сведений о надлежащей буксировке прицепа.

■ Если возникает раскачивание прицепа

Соблюдайте следующие меры предосторожности. Пренебрежение этими указаниями может привести к серьезной травме или смерти.

- Крепко держитесь за рулевое колесо. Ведите автомобиль прямо. Не пытайтесь контролировать раскачивание прицепа вращением рулевого колеса.
- Начните отпускать педаль акселератора сразу, но плавно, чтобы снизить скорость. Не увеличивайте скорость. Не используйте тормоза автомобиля.

Если вы не будете предпринимать чрезмерных корректирующих действий рулевым колесом или тормозами, ваш автомобиль и прицеп должны стабилизироваться.

■ Система торможения после столкновения (при наличии)

Не полагайтесь исключительно на систему торможения после столкновения. Эта система предназначена для того, чтобы снизить вероятность дальнейших повреждений из-за повторного столкновения, однако степень ее действия изменяется в зависимости от различных условий. Если чрезмерно полагаться эту систему, возможны серьезные травмы или смерть.

Советы по вождению зимой

Соблюдайте необходимые меры предосторожности и проверяйте автомобиль перед поездкой зимой. Используйте приемы управления автомобилем, соответствующие погодным условиям.

Подготовка автомобиля к зиме

- Используйте рабочие жидкости, которые соответствуют преобладающей температуре наружного воздуха.
- Моторное масло
- Охлаждающая жидкость двигателя
- Жидкость омывателя
- Проверьте состояние аккумуляторной батареи в сервисном центре.
- Установите на автомобиль четыре зимние шины или приобретите комплект цепей противоскольжения для передних шин.

Убедитесь, что все шины имеют одинаковый размер и торговую марку, а цепи соответствуют размеру шин.



ПРЕДУПРЕЖДЕНИЕ

■ Управление автомобилем с зимними шинами

Для снижения риска несчастных случаев соблюдайте следующие меры предосторожности.

Пренебрежение ими может привести к потере управления автомобилем и стать причиной серьезных травм или смерти.

- Используйте шины предписанного размера.
- Поддерживайте рекомендованную величину давления воздуха.
- Не двигайтесь на скоростях, превышающих указанную максимальную скорость для используемых зимних шин.
- Зимние шины должны быть установлены на все колеса.

■ Движение на автомобиле с цепями противоскольжения

Для снижения риска несчастных случаев соблюдайте следующие меры предосторожности.

Пренебрежение ими может привести к небезопасному вождению и серьезным травмам или смерти.

- Двигайтесь на скорости, не превышающей предельную скорость, предписанную для цепей противоскольжения, или не выше 50 km/h (км/ч), если указанная предельная скорость превышает это значение.
- Избегайте движения по неровным дорогам или дорогам с выбоинами.
- Избегайте резкого ускорения, резких поворотов рулевого колеса, резкого торможения и переключений, при которых возникает внезапное торможение двигателем.
- Входите в поворот достаточно медленно для того, чтобы контролировать движение автомобиля.
- Не используйте систему LTA (система отслеживания разметки). (при наличии)
- Не используйте систему LDA (система предупреждения о выходе из полосы движения). (при наличии)

**ВНИМАНИЕ****Ремонт или замена зимних шин**

Обратитесь для ремонта или замены зимних шин к дилерам Toyota или к официальному розничным продавцам шин.

Потому что снятие и установка зимних шин влияет на работу клапанов и передатчиков системы предупреждения о низком давлении в шинах.

Перед началом движения на автомобиле

Выполните следующие действия согласно условиям движения:

- Не пробуйте с усилием опустить стекло или сдвинуть с места замерзший стеклоочиститель. Налейте немного теплой воды на замерзшую область, чтобы растопить лед. Затем незамедлительно удалите воду, чтобы предотвратить ее замерзание.
- Для того чтобы обеспечить правильную работу вентилятора системы климат-контроля, удалите снег, скопившийся на воздуховпускных отверстиях перед ветровым стеклом.
- Проверяйте и удаляйте излишки льда и снега, которые могут накапливаться на внешних фонарях, крыше автомобиля, шасси, вокруг шин и на тормозных механизмах.
- Прежде чем сесть в автомобиль, удалите снег или грязь с подошв своей обуви.

Во время движения автомобиля

Медленно ускоряйтесь, сохраняйте

безопасное расстояние между вашим автомобилем и транспортным средством впереди вас, и двигайтесь на пониженной скорости в соответствии с дорожными условиями.

При парковке автомобиля

- Припаркуйте автомобиль и переключите рычаг переключения передач в положение P (бесступенчатая трансмиссия), либо 1 или R (механическая коробка передач), не затягивая стояночный тормоз. Стояночный тормоз может замерзнуть и препятствовать освобождению рычага. Если автомобиль паркуется без затягивания стояночного тормоза, обязательно заблокируйте колеса. Несоблюдение этого требования может представлять угрозу, т.к. автомобиль может неожиданно начать движение, став причиной аварии.
- Автомобили с бесступенчатой трансмиссией: Если автомобиль паркуется без затягивания стояночного тормоза, проверьте, что рычаг переключения передач невозможно переключить из положения P*.

*: Рычаг переключения передач будет заблокирован при попытке переключить его из положения P в любое другое положение без нажатия на педаль тормоза. Если рычаг переключения передач можно переключить из положения P, система блокировки переключения может быть неисправна. Незамедлительно проверьте автомобиль у дилера Toyota.

Выбор цепей противоскольжения

При установке цепей противоскольжения используйте цепи соответствующего размера. Размер цепи определяется размером каждого колеса.

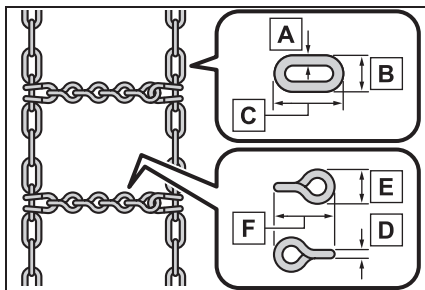

- A** Боковая цепь (3 mm (мм) в диаметре)
- B** Боковая цепь (10 mm (мм) в ширину)
- C** Боковая цепь (30 mm (мм) в длину)
- D** Боковая цепь (4 mm (мм) в диаметре)
- E** Поперечная цепь (14 mm (мм) в ширину)
- F** Поперечная цепь (25 mm (мм) в длину)

Нормативы относительно использования цепей противоскольжения

Нормативы относительно использования цепей противоскольжения в разных странах различны и зависят от местности и типа дорог. Всегда изучайте местные нормативы, прежде чем

устанавливать цепи.

Установка цепей противоскольжения

Во время установки и снятия цепей противоскольжения соблюдайте следующие меры предосторожности:

- Устанавливайте и снимайте цепи противоскольжения в безопасном месте.
- Устанавливайте цепи противоскольжения только на передние колеса. Не устанавливайте цепи противоскольжения на задние колеса.
- Устанавливайте цепи противоскольжения на передние шины как можно туже. Подтяните цепи после того, как проедете 0,5 - 1,0 km (км).
- При установке цепей противоскольжения следуйте приложенным к ним инструкциям.



ВНИМАНИЕ

Установка цепей противоскольжения

Клапаны и передатчики системы предупреждения о низком давлении в шинах могут работать неправильно, когда устанавливаются цепи противоскольжения.

Советы по экологичному вождению

Для снижения расхода топлива и выбросов CO₂ обращайтесь внимание на следующие аспекты:

Использование индикатора экономичного вождения

Экологичное вождение возможно за счет сохранения отображения индикатора экономичного вождения на многофункциональном информационном дисплее в пределах зоны экономичного вождения. (→стр.140)

Управление педалью акселератора/педалью тормоза

Управляйте автомобилем плавно. Избегайте резкого ускорения и замедления. Постепенное ускорение и замедление поможет снизить расход топлива.

При торможении

Следите за обстановкой перед и вокруг автомобиля, а также рассчитывайте место остановки. Рано отпуская педаль акселератора и продолжайте движение накатом. Используйте педаль тормоза для регулировки места остановки. Будьте аккуратны при нажатии на педаль тормоза.

Задержки

Регулярные ускорения и замедления

так же, как и остановки по сигналу светофора, приведут к большому расходу топлива. Проверьте информацию о дорожной ситуации перед поездкой и по возможности избегайте задержек.

Движение по шоссе

Контролируйте и поддерживайте постоянную скорость автомобиля. Прежде чем остановиться возле пункта взимания дорожных сборов или чего-то подобного, заранее отпустите педаль акселератора и плавно нажмите педаль тормоза.

Система кондиционирования воздуха

Пользуйтесь системой кондиционирования воздуха только при необходимости. Это поможет снизить чрезмерный расход топлива.

Летом: Когда температура окружающего воздуха высокая, используйте режим рециркуляции воздуха. Это поможет снизить нагрузку на систему кондиционирования воздуха, а также снизить расход топлива.

Зимой: Включайте выключатель А/С, только когда требуется и обогрев и осушение, а если требуется только обогрев, выключайте выключатель А/С. Включение выключателя А/С без необходимости приводит к чрезмерному расходу топлива.

Выполнение остановок на холостом ходу

- Избегайте ненужной работы на холостом ходу. Выключайте двигатель при парковке автомобиль, чтобы снизить расход

топлива, даже если на короткое время.

- За исключением тяжелых условий, например, когда наружная температура слишком низкая, прогрев двигателя перед поездкой не требуется. Вместо работы на холостом ходу эффективнее двигаться на автомобиле плавно, чтобы прогреть каждую деталь, избегая ненужного увеличения частоты вращения коленчатого вала двигателя, а также внезапного ускорения или замедления.

регулярно проверяйте масло и рабочую жидкость. (→стр.534)

Багаж

Перевозка тяжелого багажа может отрицательно влиять на расход топлива. Избегайте перевозки ненужного багажа. Установка большого багажника на крышу автомобиля также может отрицательно влиять на расход топлива.

Регулярное техническое обслуживание

- Обязательно часто проверяйте давление в шинах. Недостаточное давление в шинах может отрицательно влиять на расход топлива. Кроме того, поскольку зимние шины обладают большой силой сцепления, их использование на сухой дороге может отрицательно влиять на расход топлива. Используйте шины, соответствующие времени года и дорожным условиям.
- Используйте масло и рабочую жидкость рекомендованного качества, которые могут повлиять на расход топлива и срок службы автомобиля. Кроме того,

- 5-1. Основные действия**
- Типы аудиосистем 434
 - Использование переключателей аудиосистемы на рулевом колесе 435
 - AUX-разъем/USB-разъем 436
- 5-2. Использование аудиосистемы**
- Оптимальное использование аудиосистемы 438
- 5-3. Использование радио**
- Управление радио 440
- 5-4. Воспроизведение аудио CD и дисков с MP3-/WMA-файлами**
- Управление CD-плеером..... 442
- 5-5. Использование внешнего устройства**
- Прослушивание с iPod 449
 - Прослушивание USB-накопителя 454
 - Использование AUX-разъема 458
- 5-6. Использование устройств с интерфейсом Bluetooth®**
- Аудиосистема/телефон с интерфейсом Bluetooth® ... 459
 - Использование переключателей на рулевом колесе..... 464
 - Зарегистрируйте устройство с интерфейсом Bluetooth® ... 465
- 5-7. Меню “SETUP”**
- Использование меню “SETUP” (меню “Bluetooth”)..... 466
 - Использование меню “SETUP” (меню “PHONE”) 468
- 5-8. Аудиосистема с интерфейсом Bluetooth®**
- Эксплуатация портативного плеера с интерфейсом Bluetooth® 473
- 5-9. Телефон с интерфейсом Bluetooth®**
- Совершение телефонного вызова..... 475
 - При приеме вызова 476
 - Разговор по телефону..... 476
- 5-10. Bluetooth®**
- Bluetooth® 478

Типы аудиосистем*

*: При наличии

Обзор

- ▶ Автомобили с системой навигации/мультимедийной системой

См. “Руководство для владельца по системе навигации и мультимедийной системе” или “Multimedia Owner’s Manual”.

- ▶ Автомобили без системы навигации/мультимедийной системы

CD-плеер и AM-/FM-радио

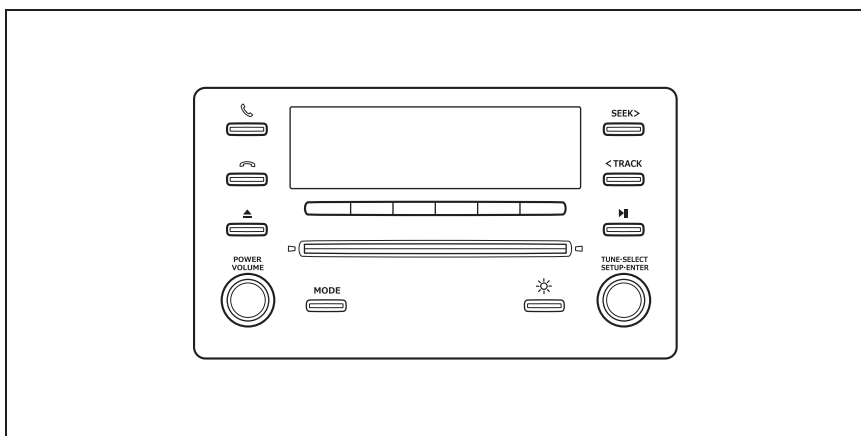

■ Использование мобильных телефонов

Если во время работы аудиосистемы внутри автомобиля или рядом с ним используется мобильный телефон, в динамиках аудиосистемы могут быть слышны помехи.



ВНИМАНИЕ

■ Во избежание разрядки аккумуляторной батареи

Не оставляйте аудиосистему включенной при выключенном двигателе дольше, чем это необходимо.

■ Во избежание повреждения аудиосистемы

Следите за тем, чтобы на аудиосистему не проливались напитки и другие жидкости.

Использование переключателей аудиосистемы на рулевом колесе

Некоторыми функциями аудиосистемы можно управлять при помощи переключателей на рулевом колесе.

Управление может отличаться в зависимости от типа аудиосистемы или системы навигации. Для получения дополнительной информации см. прилагаемое руководство по эксплуатации аудиосистемы или системы навигации.

Управление аудиосистемой с помощью переключателей на рулевом колесе

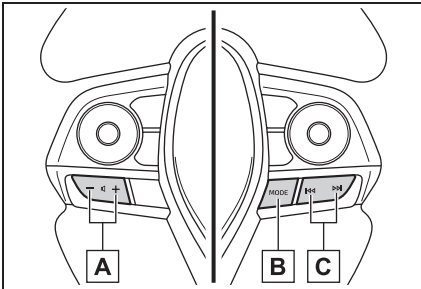

A Громкость

- Нажатие: Увеличивает/уменьшает громкость
- Нажатие и удерживание: Непрерывно увеличивает/уменьшает громкость

B Переключатель "MODE"

- Нажатие: Включить питание, выбирает аудиисточник
- Нажмите и удерживайте, пока не

услышите звуковой сигнал:

Режим радио или AUX: Отключение звука

Режим CD, диска с MP3-/WMA-/AAC-файлами, iPod, USB или аудиосистемы с интерфейсом Bluetooth®: приостановить текущую операцию.

Для отмены беззвучного режима или паузы снова нажмите и удерживайте переключатель.

C Режим радио:

- Нажатие: Выберите радиостанцию, сохраненную в предустановленных каналах.
- Нажмите и удерживайте, пока не услышите звуковой сигнал: Поиск вверх/вниз

Режим CD, диска с MP3-/WMA-/AAC-файлами, iPod, USB или аудиосистемы с интерфейсом Bluetooth®:

- Нажатие: Выбор дорожки/файла
- Нажмите и удерживайте, пока не услышите звуковой сигнал: Выберите папку или альбом (диск с MP3-/WMA-/AAC-файлами, USB или аудиосистема с интерфейсом Bluetooth®)

Изменение аудиисточника

Нажмите переключатель "MODE", когда аудиосистема включена. Аудиоисточник сменяется при каждом нажатии на кнопку в следующей последовательности. Если режим невозможно использовать, он будет пропущен.

AM → FM → CD или MP3/WMA/AAC → iPod или USB-накопитель → аудиосистема с интерфейсом Bluetooth® → AUX

**ПРЕДУПРЕЖДЕНИЕ**

■ Для того чтобы уменьшить риск возникновения аварии

Будьте осторожны во время управления переключателями аудиосистемы на рулевом колесе.

AUX-разъем/USB-разъем

Подключите iPod, USB-накопитель или портативный аудиоплеер к AUX-/USB-разъему, как указано ниже. Нажмите кнопку “MODE”, чтобы выбрать “iPod”, “USB” или “AUX”.

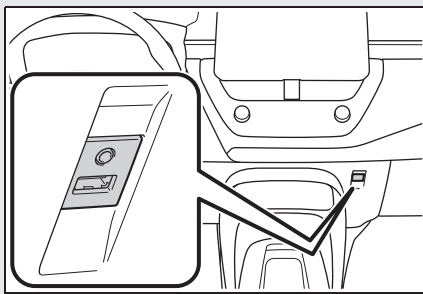
**Подключение с помощью AUX-/USB-разъема**■ **iPod**

Подключите iPod с помощью кабеля iPod.

Если питание iPod не включено, включите его.

■ **USB-накопитель**

Подключите USB-накопитель.

Включите питание USB-накопителя, если оно не включено.

■ **Портативный аудиоплеер**

Подключите портативный аудиоплеер.

Включите питание портативного плеера, если оно не включено.

■ **AUX-разъем**

AUX-разъем поддерживает только подключение аудиоисточников.

**ПРЕДУПРЕЖДЕНИЕ****■ Во время движения**

Не подключайте устройство и не манипулируйте его органами управления.

Оптимальное использование аудиосистемы

Качество звука, баланс громкости и настройки ASL можно изменить, а также выбрать дневной режим.

Способ действия

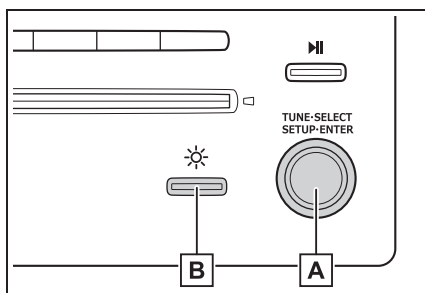

A Ручка “TUNE•SELECT”

Нажатие: Отображает меню “SETUP”/выбирает режим

Поверните: Изменение следующих настроек

- “Sound setting”

→стр.438

- “RADIO”

→стр.440

- “Bluetooth”

→стр.466

■ Регулировка качества звука

При вращении ручки “TUNE•SELECT” регулируется уровень.

Режим качества звука	Отображаемый режим	Уровень	Поверните влево	Поверните вправо
Низкие частоты*	“BASS”	От -5 до 5	Низкая	Высокая
Высокие частоты*	“TREBLE”	От -5 до 5		

- “PHONE”

→стр.468

B Переключатель дневного режима

Дневной режим

При включенных фарах яркость экрана уменьшается.

Однако экран может быть переключен в дневной режим путем выбора дневного режима.

Экран останется в дневном режиме, когда фары включены, пока дневной режим не будет выбран снова.

Использование функции управления аудиосистемой

■ Изменение режимов качества звука

- 1 Нажмите на ручку “TUNE•SELECT”.
- 2 Нажмите на ручку, чтобы выбрать “Sound setting”.
- 3 Нажмите на ручку.
- 4 Поверните ручку согласно требуемому режиму.

Можно выбрать “BASS”, “TREBLE”, “FADER”, “BALANCE” или “ASL”.

- 5 Нажмите на ручку.

Режим качества звука	Отображаемый режим	Уровень	Поверните влево	Поверните вправо
Баланс громкости спереди/сзади	“FADER”	R7 - F7	Сдвиг назад	Сдвиг вперед
Баланс громкости слева/справа	“BALANCE”	L7 - R7	Сдвиг влево	Сдвиг вправо

*: Уровень качества звука регулируется индивидуально в каждом режиме аудиосистемы.

Нажмите на ручку или  (BACK), чтобы вернуться в меню настроек звука.

■ Регулировка автоматического регулятора громкости (ASL)

Когда выбрано ASL, поверните ручку “TUNE•SELECT”, чтобы изменить степень влияния системы ASL.

Можно выбрать “LOW”, “MID”, “HIGH” или “OFF”.

ASL автоматически регулирует уровень громкости и качество звучания в соответствии со скоростью автомобиля.

Нажмите на ручку или  (BACK), чтобы вернуться в меню настроек звука.

Управление радио

Нажимайте кнопку “MODE”, пока “AM” или “FM” не появится на дисплее.

Панель управления

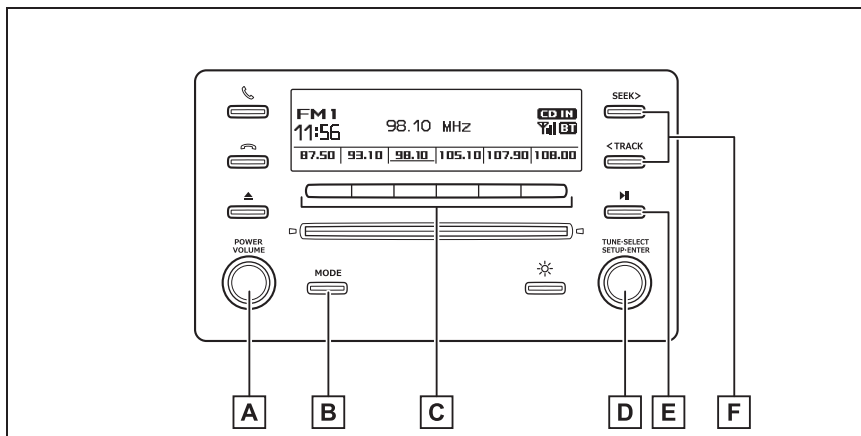

A] Ручка “POWER VOLUME”

Нажатие: Включение или выключение аудиосистемы

Поверните: Регулировка громкости

B] Кнопка режима AM/FM

C] Селекторы станций

D] Ручка “TUNE•SELECT”

Регулировка частоты

E] Отключение звука

F] Поиск частоты

Настройка предустановок станций

- 1 Выполните поиск требуемых станций, вращая ручку “TUNE•SELECT” или нажимая на кнопку “SEEK >” или “< TRACK”.

- 2 Нажмите и удерживайте селекторы станций  для настройки, пока не услышите звуковой сигнал.

■ Чувствительность приема

- Поддержание уверенного радиоприема

всегда затруднено из-за постоянно изменяющегося положения антенны, разницы в силе сигнала и наличия вокруг объектов, таких как поезда, передатчики и т.д.

- Радиоантенна установлена на крыше.

Управление CD-плеером

Вставьте диск, нажмите кнопку “MODE”, чтобы начать прослушивание CD.

Панель управления

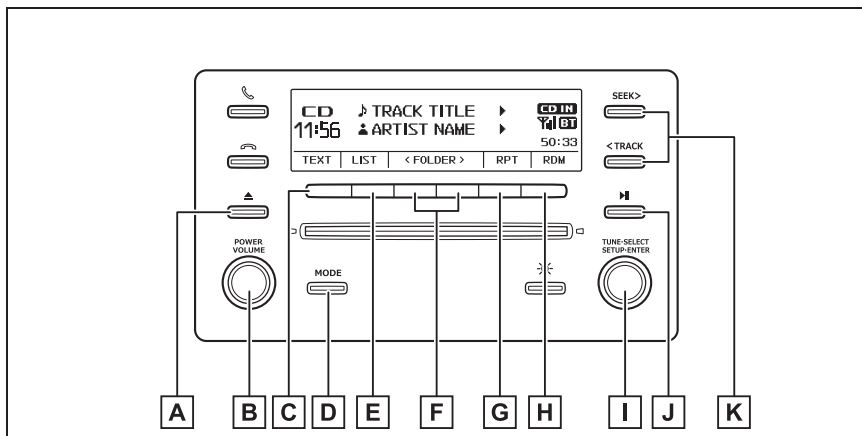

A Извлечение диска

B Ручка “POWER VOLUME”

Нажатие: Включение или выключение аудиосистемы

Поверните: Регулировка громкости

C Отображение текстового сообщения

D Изменение аудиоисточника/воспроизведения

E Отображение списка дорожек/папок

F Выбор папки (только диски с MP3-/WMA-/AAC-файлами)

G Воспроизведение с повтором

H Воспроизведение в случайном порядке или кнопка назад

I Ручка “TUNE•SELECT”

Выбор дорожки/файла

J Пауза/воспроизведение

K Выбор дорожки, быстрая перемотка вперед или назад

Загрузка CD или диска с MP3-/WMA-/AAC-файлами

Вставьте диск.

Извлечение CD или диска с MP3-/WMA-/AAC-файлами

Нажмите кнопку извлечения диска и извлеките диск.

Использование CD-плеера

■ Выбор дорожки

Поверните ручку “TUNE•SELECT” или нажмите кнопку “SEEK >” или “< TRACK”, чтобы переместиться вверх или вниз, пока не будет отображаться номер требуемой дорожки.

■ Выбор дорожки из списка дорожек

1 Нажмите  (LIST).

Отобразится список дорожек.

2 Поверните и нажмите на ручку “TUNE•SELECT”, чтобы выбрать дорожку.

Для того чтобы вернуться к предыдущим показаниям, нажмите  (BACK).

■ Быстрая перемотка дорожек вперед и назад

Нажмите и удерживайте кнопку “SEEK >” или “< TRACK”, пока не услышите звуковой сигнал.

■ Воспроизведение в случайном порядке

Нажмите  (RDM).



Для отмены нажмите  (RDM) еще раз.

■ Воспроизведение с повтором

Нажмите  (RPT).

Для отмены нажмите  (RPT) еще раз.



■ Переключение показаний

Нажмите  (TEXT), чтобы отобразить или скрыть название CD. Если имеются продолжающиеся тексты, отображается  .

Нажмите и удерживайте  (TEXT), пока не услышите звуковой сигнал, для отображения оставшегося текста.

Воспроизведение диска с MP3-/WMA-/AAC-файлами

■ Выбор папок по одной

Нажмите  (<FOLDER) или  (FOLDER>), чтобы выбрать требуемую папку.

■ Выбор папки и файла из списка папок

1 Нажмите на ручку “TUNE•SELECT” или  (LIST).

Отобразится список папок.

2 Поверните и нажмите на ручку, чтобы выбрать папку и файл.

Для того чтобы вернуться к предыдущим показаниям, нажмите  (BACK).

■ Возврат к первой папке

Нажмите и удерживайте  (<FOLDER), пока не услышите звуковой сигнал.

■ Выбор файла

Поверните ручку “TUNE•SELECT” или нажмите кнопку “SEEK >” или “< TRACK”, чтобы переместиться вверх или вниз для выбора требуемой

дорожки.

■ Быстрая перемотка файлов вперед и назад

Нажмите и удерживайте кнопку “SEEK >” или “< TRACK”, пока не услышите звуковой сигнал.

■ Воспроизведение в случайном порядке

При нажатии на  (RDM) режимы переключаются в следующей последовательности: Папка в случайном порядке → Диск в случайном порядке → Выкл.

■ Воспроизведение с повтором

При нажатии на  (RPT) режимы переключаются в следующей последовательности: Повтор файла → Повтор папки* → Выкл.

*: Доступно, кроме случаев, когда выбрано “RDM” (воспроизведение в случайном порядке)

■ Переключение показаний

Нажмите  (TEXT), чтобы отобразить или скрыть название альбома.

Если имеются продолжающиеся тексты, отображается  .

Нажмите и удерживайте  (TEXT), пока не услышите звуковой сигнал, для отображения оставшегося текста.

■ Дисплей

В зависимости от записанной информации символы могут отображаться неправильно или не отображаться совсем.

■ Сообщения об ошибках

Если отображается сообщение об ошибке, см. следующую таблицу и примите соответствующие меры. Если неисправность не устранена, проверьте автомобиль у дилера Toyota.

Сообщение	Причина/процедуры исправления
“CD CHECK”	Возможно, диск загрязнен, поврежден или вставлен неправильной стороной. Очистите диск или вставьте его правильно.
“ERROR 3”	Имеется неисправность внутри системы. Извлеките диск.
“ERROR 4”	Возникла ошибка из-за избыточного тока. Выключите замок запуска двигателя.
“WAIT”	Работа остановлена из-за высокой температуры внутри плеера. Подождите некоторое время, а затем нажмите кнопку “MODE”. Если воспроизведение CD все еще невозможно, обратитесь к дилеру Toyota.
“NO SUPPORT”	Это указывает на то, что на CD нет MP3-, WMA- или AAC-файлов.

■ Диски, которые можно использовать

Можно использовать диски с метками, указанными ниже.

Воспроизведение может оказаться

невозможным в зависимости от формата записи или свойств диска, или из-за царапин, грязи или повреждения поверхности диска.



CD с функцией защиты от копирования могут воспроизводиться неправильно.

■ Функция защиты CD-плеера

Для того чтобы защитить внутренние компоненты, воспроизведение автоматически прекращается, если во время использования CD-плеера обнаруживается проблема.

■ Если CD оставлен внутри CD-плеера или в извлеченном положении в течение длительного времени

CD может быть поврежден и не сможет правильно воспроизводиться.

■ Очистители линз

Не используйте очистители линз. Это может повредить CD-плеер.

■ MP3-, WMA- и AAC-файлы

MP3 (MPEG Audio LAYER3) - стандартный формат сжатия аудио.

Файлы могут быть сжаты примерно до 1/10 от своего исходного размера с использованием MP3-сжатия.

WMA (Windows Media Audio) - формат сжатия аудиоданных Microsoft.

Этот формат сжимает аудиоданные до размера, меньшего, чем формат MP3.

AAC - сокращение термина

Усовершенствованное звуковое кодирование, которое относится к стандарту технологии сжатия

аудиозаписей, используемому с MPEG2 и MPEG4.

Имеются ограничения возможности использования файлов стандарта MP3, WMA и AAC и медиаустройств/форматов, записанных с их помощью.

- Совместимость MP3-файлов
- Совместимые стандарты

MP3 (MPEG1 LAYER3, MPEG2 LSF LAYER3)

- Совместимые частоты дискретизации
- MPEG1 LAYER3: 32, 44,1, 48 (kHz) (кГц)
MPEG2 LSF LAYER3: 16, 22,05, 24 (kHz) (кГц)

- Совместимые скорости передачи данных (совместимые с VBR)

MPEG1 LAYER3: 32 - 320 (kbps (кбит/с))

MPEG2 LSF LAYER3: 8 - 160 (kbps (кбит/с))

- Совместимые режимы каналов: стерео, сведенное стерео, двухканальный и монофонический

- Совместимость WMA-файлов
- Совместимые стандарты

WMA версия 7, 8, 9 (9,1/9,2)

- Совместимые частоты дискретизации
- 32, 44,1, 48 (kHz) (кГц)

- Совместимые скорости передачи данных (совместимы только с 2-канальным воспроизведением)

версия 7, 8: CBR 48 - 192 (kbps (кбит/с))

версия 9 (9,1/9,2): CBR 48 - 320 (kbps (кбит/с))

- Совместимость AAC-файлов
- Совместимые стандарты

MPEG4/AAC-LC

- Совместимые частоты дискретизации
- 11,025/12/16/22,05/24/32/44,1/48 (kHz) (кГц)

- Совместимые скорости передачи данных (совместимые с VBR)

8 - 320 (kbps (кбит/с))

- Совместимые режимы каналов

1ch, 2ch (два канала не поддерживаются)

- Совместимые носители информации

Носителями информации, которые могут использоваться для воспроизведения MP3-, WMA- и AAC-файлов, являются диски CD-R и CD-RW.

В некоторых случаях воспроизведение может быть невозможно в зависимости от статуса диска CD-R или CD-RW.

Воспроизведение может быть невозможно или звук может дрожать, если диск поцарапан или на нем имеются отпечатки пальцев.

● Совместимые форматы дисков

Можно использовать диски следующих форматов.

- Форматы дисков:
CD-ROM Mode 1 и Mode 2
CD-ROM XA Mode 2, Form 1 и Form 2
- Форматы файлов:
ISO9660 Level 1, Level 2, (Romeo, Joliet)
UDF2.01

MP3-, WMA- и AAC-файлы, записанные в любом формате, кроме перечисленных выше, могут воспроизводиться неправильно, кроме того, на дисплее могут неправильно отображаться названия файлов и папок.

К стандартам и ограничениям относятся следующие пункты.

- Максимальная иерархия каталогов: 8 уровней (включая корневой)
- Максимальная длина названий папок/имен файлов: 32 символа
- Максимальное количество папок: 192 (включая корневую)
- Максимальное количество файлов на каждом диске: 255

● Имена файлов

Только файлы с расширением .mp3, .wma или .m4a могут быть распознаны как MP3-/WMA-/AAC-файлы и воспроизведены.

● Многосессионные

Поскольку аудиосистема совместима с многосессионными дисками, имеется

возможность воспроизводить диски, содержащие MP3-, WMA- и AAC-файлы. Однако воспроизведена может быть только первая сессия.

● Теги ID3, WMA и AAC

К MP3-файлам могут добавляться теги ID3, позволяющие записывать название дорожки, имя исполнителя и т.д.

Система совместима с ID3 версия 1.0, 1.1 и с тегами ID3 версия 2.2, 2.3. (Количество символов основано на ID3 версия 1.0 и 1.1).

Метки WMA можно добавить к WMA-файлам, что позволяет записывать название дорожки и имя исполнителя так же, как с использованием тегов ID3.

Теги AAC можно добавить к AAC-файлам, что позволяет записывать название дорожки и имя исполнителя так же, как с использованием тегов ID3.

● Воспроизведение MP3-, WMA- и AAC-файлов

Когда вставлен диск, содержащий MP3-, WMA- или AAC-файлы, все файлы на диске сначала проверяются. После окончания проверки файлов воспроизводится первый MP3-, WMA- или AAC-файл. Для того чтобы проверка файлов происходила быстрее, рекомендуем записывать на диск только MP3-, WMA- или AAC-файлы и не создавать ненужных папок.

Если диски содержат смесь музыкальных записей и данных формата MP3, WMA или AAC, будет воспроизводиться только музыка.

● Расширения

Если расширения файлов .mp3, .wma и .m4a используются для файлов, отличных от MP3-, WMA- и AAC-файлов, они могут быть ошибочно распознаны и воспроизведены как MP3-, WMA- и

ААС-файлы. Это может привести к сильным шумам при воспроизведении и повреждению динамиков.

- **Воспроизведение**
- Для воспроизведения MP3-файла с устойчиво хорошим качеством звука рекомендуем использовать фиксированную скорость передачи данных 128 kbps (кбит/с) и частоту дискретизации 44,1 kHz (кГц).
- В зависимости от характеристик диска в некоторых случаях воспроизведение диска CD-R или CD-RW может быть невозможно.
- На рынке имеется широкое разнообразие свободно распространяемого программного обеспечения для кодирования MP3-, WMA- или AAC-файлов. В зависимости от статуса кодирования и формата файла в начале воспроизведения может слышаться звук плохого качества или шум. В некоторых случаях воспроизведение может быть вообще невозможно.
- Когда на диске записаны файлы, отличные от MP3-, WMA- или AAC-файлов, для распознавания диска может потребоваться больше времени, а в некоторых случаях воспроизведение может быть вообще невозможно.
- Microsoft, Windows и Windows Media являются зарегистрированными торговыми марками компании Microsoft Corporation в США и других странах.



ВНИМАНИЕ

■ Диски и адаптеры, которые нельзя использовать

Не используйте следующие типы дисков.

Кроме того, не используйте адаптеры дисков 8 см (см), диски DualDisc или печатные диски.

Это может привести к повреждению плеера и/или функции загрузки/извлечения диска.

- Диски, диаметр которых не равен 12 см (см)

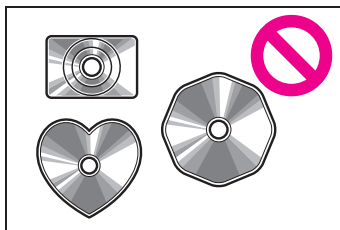

- Низкокачественные или деформированные диски

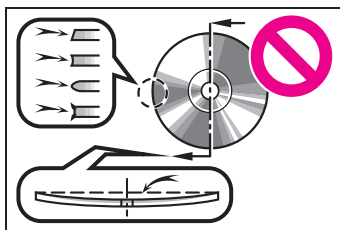

- Диски с прозрачной или полупрозрачной областью записи

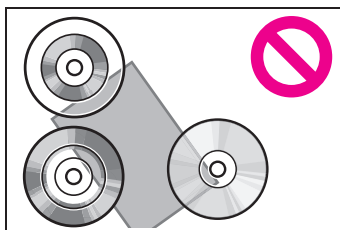

- Диски с прикрепленными к ним пленками, наклейками, ярлыками CD-R или диски со снятым ярлыком

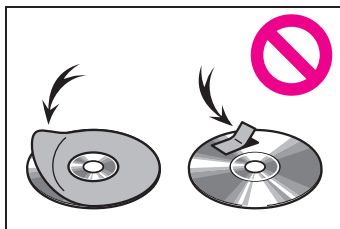

**ВНИМАНИЕ****■ Меры предосторожности при использовании плеера**

Пренебрежение следующими мерами предосторожности может привести к серьезному повреждению дисков или плеера.

- Вставляйте в слот для дисков только диски.
- Не наносите масло на плеер.
- Не допускайте попадания на диски прямых солнечных лучей.
- Запрещается пытаться разбирать какие-либо детали плеера.

Прослушивание с iPod

Подключение iPod обеспечивает прослушивание музыки через динамики автомобиля. Нажимайте кнопку “MODE”, пока не будет отображаться “iPod”.

Подключение iPod

→стр.436

Панель управления

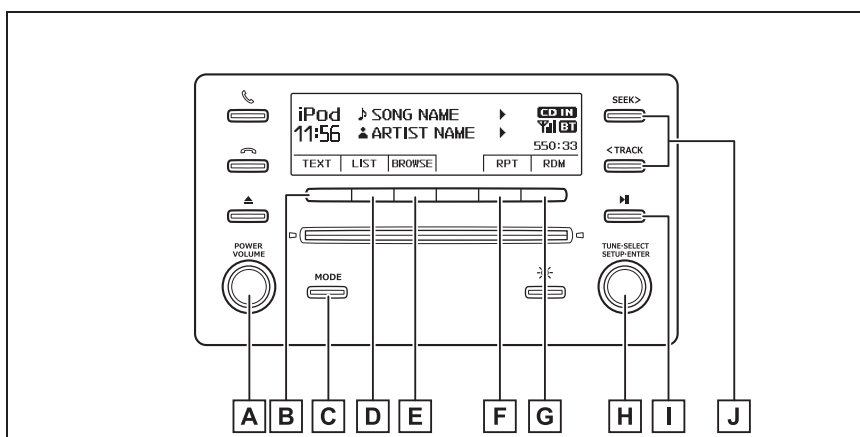

A Ручка “POWER VOLUME”

Нажатие: Включение или выключение аудиосистемы

Поверните: Регулировка громкости

B Отображение текстового сообщения

C Изменение аудиоисточника/воспроизведения

D Отображение списка композиций

E Отображение режима воспроизведения

F Воспроизведение с повтором

G Воспроизведение в случайном порядке или кнопка назад

H Ручка “TUNE•SELECT”

Нажатие: Отображение списка текущей папки

Поверните: Выбор меню/композиции iPod

I Пауза/воспроизведение

J Выбор композиции, быстрая перемотка вперед или назад

Выбор режима воспроизведения

1 Нажмите  (BROWSE), чтобы выбрать режим воспроизведения iPod.

2 При повороте ручки “TUNE•SELECT” по часовой стрелке режим воспроизведения

изменяется в следующей последовательности:

“Playlists”→“Artists”→“Albums”→“Songs”→“Genres”→“Composers”→“Radio”→“Audiobooks”→“Podcasts”→“iTunes U”

3 Нажмите на ручку, чтобы выбрать требуемый режим воспроизведения.

■ Список режимов воспроизведения

Режим воспроизведения	Первый выбор	Второй выбор	Третий выбор	Четвертый выбор
“Playlists”	Выбор списков воспроизведения	Выбор композиций	-	-
“Artists”	Выбор исполнителей	Выбор альбомов	Выбор композиций	-
“Albums”	Выбор альбомов	Выбор композиций	-	-
“Songs”	Выбор композиций	-	-	-
“Genres”	Выбор жанра	Выбор исполнителей	Выбор альбомов	Выбор композиций
“Composers”	Выбор композиторов	Выбор альбомов	Выбор композиций	-
“Radio”	Станции	-	-	-
“Audiobooks”	Выбор аудиокниг	Выбор главы	-	-
“Podcasts”	Программы	Выбор эпизодов	-	-
“iTunes U”	Курсы	Выбор эпизодов	-	-

■ Выбор списка

1 Поверните ручку “TUNE•SELECT”, чтобы

отобразить первый список выбора.

- 2 Нажмите на ручку, чтобы выбрать требуемый элемент и отобразить второй список выбора.
- 3 Повторите ту же процедуру, чтобы выбрать требуемый элемент.

Для того чтобы вернуться к предыдущему списку выбора, нажмите  (BACK).

Нажмите  (PLAY), чтобы отобразить требуемый выбор.

Выбор композиций

Поверните ручку “TUNE•SELECT” или нажмите кнопку “SEEK >” или “< TRACK”, чтобы выбрать требуемую композицию.

Выбор композиции из списка композиций

- 1 Нажмите  (LIST).

Отобразится список композиций.

- 2 Поверните ручку “TUNE•SELECT”, чтобы выбрать композицию.

- 3 Нажмите на ручку, чтобы воспроизвести композицию.

Для того чтобы вернуться к предыдущим показаниям, нажмите  (BACK).

Быстрая перемотка композиций вперед и назад

Нажмите и удерживайте кнопку “SEEK >” или “< TRACK”, пока не услышите звуковой сигнал.

Воспроизведение с повтором

При нажатии на  (RPT) режимы переключаются в следующей последовательности: Повтор дорожки→Повтор альбома*→Выкл.

*: Режим повтора воспроизведения альбома может быть недоступен в зависимости от моделей ваших устройств iPod.

Воспроизведение в случайном порядке

При нажатии на  (RDM) режимы переключаются в следующей последовательности: Дорожка в случайном порядке → Альбом в случайном порядке → Выкл

Переключение показаний

Нажмите  (TEXT), чтобы отобразить или скрыть название альбома.

Если имеются продолжающиеся тексты, отображается  .

Нажмите и удерживайте  (TEXT), пока не услышите звуковой сигнал, для отображения оставшегося текста.

■ Об iPod



- Использование ярлыка Изготовлено для Apple означает, что аксессуар

предназначен специально для подключения к изделию(ям) Apple, указанному на ярлыке, и сертифицирован разработчиком в соответствии со стандартами Apple. Корпорация Apple не несет ответственности за работу данного устройства или его соответствие стандартам безопасности и регламентирующим стандартам. Пожалуйста, обратите внимание, что использование данного аксессуара с изделием Apple может отрицательно влиять на работу беспроводных устройств.

- iPhone, iPod, iPod classic, iPod nano, iPod shuffle и iPod touch являются торговыми марками Apple Inc., зарегистрированными в США и других странах.

■ Функции iPod

- Когда подключен iPod и в качестве аудиоисточника выбран режим iPod, iPod возобновит воспроизведение с места, на котором оно было в последний раз остановлено.
- В зависимости от модели iPod, подключенной к системе, некоторые функции могут быть недоступны. Отключение устройства и повторное его подключение может решить проблемы с некоторыми неисправностями.
- При подключении к системе нельзя эксплуатировать iPod при помощи его органов управления. Вместо этого необходимо использовать органы управления аудиосистемой автомобиля.

■ Проблемы, возникающие при эксплуатации iPod

Для решения большинства проблем, возникающих при использовании iPod, отсоедините iPod от автомобильного разъема для iPod и выполните его перезагрузку.

Для получения инструкций о том, как сбросить настройки iPod, см. руководство по эксплуатации iPod.

■ Дисплей

→стр.444

■ Сообщения об ошибках

Если отображается сообщение об ошибке, см. следующую таблицу и примите соответствующие меры. Если неисправность не устранена, проверьте автомобиль у дилера Toyota.

Сообщение	Причина/процедуры исправления
"iPod ERROR"	Это указывает на то, что данные в iPod не могут быть прочитаны.
"ERROR 3"	Это указывает на возможную неисправность iPod.
"ERROR 4"	Это указывает на возникновение текущей ошибки.
"ERROR 5"	Это указывает на возникновение ошибки обмена данными с iPod.
"ERROR 6"	Это указывает на возникновение ошибки аутентификации.
"NO SONGS"	Это указывает на то, что iPod не содержит музыкальных файлов.

Сообщение	Причина/процедуры исправления
“NO PLAYLISTS”	Это указывает на то, что некоторые имеющиеся в наличии композиции отсутствуют в выбранном списке воспроизведения.
“UPDATE YOUR iPod”	Это указывает на то, что версия iPod несовместимая. Обновите программное обеспечение вашего iPod до последней версии.

■ Совместимые модели

Следующие устройства можно использовать с этой системой.

● Изготовлено для

- iPhone 7
- iPhone 7 Plus
- iPhone SE
- iPhone 6s
- iPhone 6s Plus
- iPhone 6
- iPhone 6 Plus
- iPhone 5s
- iPhone 5c
- iPhone 5
- iPhone 4s
- iPod touch (6-е поколение)
- iPod touch (5-е поколение)
- iPod nano (7-е поколение)

Эта система поддерживает только воспроизведение аудио.

В зависимости от различий между моделями или версиями программного обеспечения и т.д. некоторые модели могут быть несовместимыми с данной системой.

К стандартам и ограничениям относятся следующие пункты:

- Максимальное количество списков в устройстве: 8000
- Максимальное количество композиций в устройстве: 65535
- Максимальное количество композиций в одном списке: 8000



ПРЕДУПРЕЖДЕНИЕ

■ Во время движения

Не подключайте iPod и не пользуйтесь органами управления. Это может привести к аварии с серьезными или смертельными травмами.



ВНИМАНИЕ

■ Во избежание повреждения iPod

- Не оставляйте iPod в автомобиле. В салоне может повыситься температура, что может повредить iPod.
- Не нажимайте и не оказывайте излишнего давления на iPod, когда он подключен, поскольку это может повредить iPod или его контакт.
- Не вставляйте посторонние предметы в разъем, поскольку это может повредить iPod или его контакт.

Прослушивание USB-накопителя

Подключение USB накопителя обеспечивает прослушивание музыки через динамики автомобиля. Нажимайте кнопку “MODE”, пока не будет отображаться “USB”.

Подключение USB-накопителя

→стр.436

Панель управления

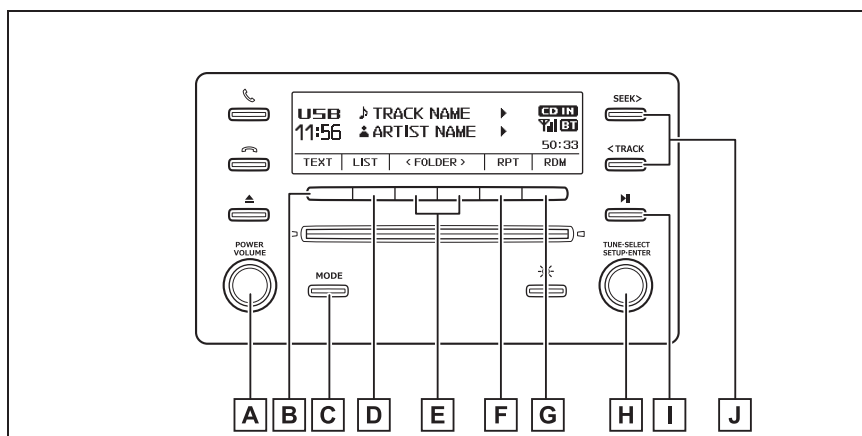

A Ручка “POWER VOLUME”

Нажатие: Включение или выключение аудиосистемы

Поверните: Регулировка громкости

B Отображение текстового сообщения

C Изменение аудиоисточника/воспроизведения

D Отображение списка папок

E Выбор папки

F Воспроизведение с повтором

G Воспроизведение в случайном порядке или кнопка назад

H Ручка “TUNE•SELECT”



Выбор файла

I Пауза/воспроизведение

J Выбор файла, быстрая перемотка вперед или назад

Использование USB-накопителя

■ Выбор папок по одной

Нажмите  (<FOLDER) или  (FOLDER>), чтобы выбрать требуемую папку.

■ Выбор папки и файла из списка папок

1 Нажмите  (LIST).

Отобразится список папок.

2 Поверните и нажмите на ручку, чтобы выбрать папку и файл.

Для того чтобы вернуться к предыдущим показаниям, нажмите  (BACK).

■ Возврат к первой папке

Нажмите и удерживайте

 (<FOLDER), пока не услышите звуковой сигнал.

■ Выбор файла

Поверните ручку “TUNE•SELECT” или нажмите кнопку “SEEK >” или “< TRACK”, чтобы переместиться вверх или вниз для выбора требуемой дорожки.

■ Быстрая перемотка файлов вперед и назад

Нажмите и удерживайте кнопку “SEEK >” или “< TRACK”, пока не услышите звуковой сигнал.

■ Воспроизведение в случайном порядке

При нажатии на  (RDM) режимы переключаются в следующей последовательности: Папка в случайном порядке → Все папки в случайном порядке → Выкл.

■ Воспроизведение с повтором

При нажатии на  (RPT) режимы переключаются в следующей последовательности: Повтор файла → Повтор папки* → Выкл.

*: Доступно, кроме случаев, когда выбрано “RDM” (воспроизведение в случайном порядке)

■ Переключение показаний

Нажмите  (TEXT), чтобы отобразить или скрыть название альбома.

Если имеются продолжающиеся тексты, отображается  .

Нажмите и удерживайте  (TEXT), пока не услышите звуковой сигнал, для отображения оставшегося текста.

■ Функции USB-накопителя

- В зависимости от подключенного к системе USB-накопителя, возможно, нельзя будет управлять самим устройством, а некоторые функции могут быть недоступны. Если нельзя управлять устройством или функция недоступна из-за возникшей неисправности (а не из-за технических характеристик системы), можно решить проблему, отсоединив устройство и подключив его снова.
- Если USB-накопитель все еще не начал работать после отсоединения и повторного подключения, отформатируйте накопитель.

■ Дисплей

→стр.444

■ Сообщения об ошибках

Если отображается сообщение об ошибке, см. следующую таблицу и примите соответствующие меры. Если

неисправность не устранена, проверьте автомобиль у дилера Toyota.

Сообщение	Причина/процедуры исправления
"USB ERROR"	Это указывает на то, что данные на USB-накопителе не могут быть прочитаны.
"ERROR 3"	Это указывает на возможную неисправность USB-накопителя.
"ERROR 4"	Это указывает на возникновение текущей ошибки.
"ERROR 5"	Это указывает на возникновение ошибки обмена данными с USB-накопителем.
"NO MUSIC"	Это указывает на то, что USB-накопитель не содержит MP3-/WMA-/AAC-файлы.
"Hubs are not supported"	Это указывает на возникновение ошибки подключения концентратора.

■ USB-накопитель

● Совместимые устройства

USB-накопитель, который может использоваться для воспроизведения MP3-, WMA- и AAC-файлов

● Форматы совместимых устройств

Можно использовать устройства следующих форматов:

- Формат обмена данными по USB: USB2.0 FS (12 mbps (мбит/с))

- Форматы файлов: FAT16/32 (Windows)
- Класс соответствия: Класс массового запоминающего устройства

MP3-, WMA- и AAC-файлы, записанные в любом формате, кроме перечисленных выше, могут воспроизводиться неправильно, кроме того, на дисплее могут неправильно отображаться названия файлов и папок.

К стандартам и ограничениям относятся следующие пункты:

- Максимальная иерархия каталогов: 8 уровней (включая корневой)
- Максимальное количество папок в устройстве: 3000
- Максимальное количество файлов в устройстве: 9999
- Максимальное количество файлов в папке: 255

● MP3-, WMA- и AAC-файлы

MP3 (MPEG Audio LAYER3) - стандартный формат сжатия аудио.

Файлы могут быть сжаты примерно до 1/10 от своего исходного размера с использованием MP3-сжатия.

WMA (Windows Media Audio) - формат сжатия аудиоданных Microsoft.

Этот формат сжимает аудиоданные до размера, меньшего, чем формат MP3.

AAC - сокращение термина

Усовершенствованное звуковое

кодирование, которое относится к

стандарту технологии сжатия

аудиозаписей, используемому с MPEG2 и MPEG4.

Имеются ограничения возможности

использования файлов стандарта MP3,

WMA и AAC и медиаустройств/форматов, записанных с их помощью.

● Совместимость MP3-файлов

- Совместимые стандарты MP3 (MPEG1 LAYER3, MPEG2 LSF LAYER3)

- Совместимые частоты дискретизации MPEG1 LAYER3: 32, 44,1, 48 (kHz) (кГц)
MPEG2 LSF LAYER3: 16, 22,05, 24 (kHz) (кГц)
- Совместимые скорости передачи данных (совместимые с VBR)
MPEG1 LAYER3: 32 - 320 (kbps (кбит/с))
MPEG2 LSF LAYER3: 8 - 160 (kbps (кбит/с))
- Совместимые режимы каналов: стерео, сведенное стерео, двухканальный и монофонический

● Совместимость WMA-файлов

- Совместимые стандарты WMA версия 7, 8, 9 (9,1/9,2)
- Совместимые частоты дискретизации 32, 44,1, 48 (kHz) (кГц)
- Совместимые скорости передачи данных (совместимы только с 2-канальным воспроизведением)
версия 7, 8: CBR 48 - 192 (kbps (кбит/с))
версия 9 (9,1/9,2): CBR 48 - 320 (kbps (кбит/с))

● Совместимость AAC-файлов

- Совместимые стандарты

MPEG4/AAC-LC

- Совместимые частоты дискретизации 11,025/12/16/22,05/24/32/44,1/48 (kHz) (кГц)
- Совместимые скорости передачи данных (совместимые с VBR)
8 - 320 (kbps (кбит/с))
- Совместимые режимы каналов 1ch, 2ch (два канала не поддерживаются)

● Имена файлов

Только файлы с расширением .mp3, .wma или .m4a могут быть распознаны как MP3-/WMA-/AAC-файлы и воспроизведены.

● Теги ID3, WMA и AAC

К MP3-файлам могут добавляться теги ID3, позволяющие записывать название дорожки, имя исполнителя и т.д.

Система совместима с ID3 версия 1.0, 1.1 и с тегами ID3 версия 2.2, 2.3, 2.4.

(Количество символов основано на ID3

версия 1.0 и 1.1).

Метки WMA можно добавить к WMA-файлам, что позволяет записывать название дорожки и имя исполнителя так же, как с использованием тегов ID3.

Теги AAC можно добавить к AAC-файлам, что позволяет записывать название дорожки и имя исполнителя так же, как с использованием тегов ID3.

● Воспроизведение MP3-, WMA- и AAC-файлов

- Когда подключено устройство, содержащее MP3-, WMA- или AAC-файлы, все файлы на USB-накопителе будут проверены. После окончания проверки файлов воспроизводится первый MP3-, WMA- или AAC-файл. Для того чтобы проверка файла закончилась быстрее, рекомендуем не включать никакие файлы, кроме MP3-, WMA- или AAC-файлов, и не создавать ненужных папок.
- Когда подключено USB-устройство и в качестве аудиисточника выбран режим USB-накопителя, USB устройство начнет воспроизведение первого файла в первой папке. Если отсоединить и заново подключить это же устройство (при условии, что его содержимое не изменялось), воспроизведение USB-накопителя продолжится с того места, на котором оно было остановлено в прошлый раз.

● Расширения

Если расширения файлов .mp3, .wma и .m4a используются для файлов, отличных от MP3-, WMA- и AAC-файлов, они могут быть пропущены (не воспроизведены).

● Воспроизведение

- Для того чтобы воспроизводить MP3-файлы с устойчиво хорошим качеством звука, рекомендуем использовать фиксированную скорость передачи данных не менее 128 kbps (кбит/с) и частоту дискретизации 44,1 kHz (кГц).

- На рынке имеется широкое разнообразие свободно распространяемого программного обеспечения для кодирования MP3-, WMA- или AAC-файлов. В зависимости от статуса кодирования и формата файла в начале воспроизведения может слышаться звук плохого качества или шум. В некоторых случаях воспроизведение может быть вообще невозможно.
- Microsoft, Windows и Windows Media являются зарегистрированными торговыми марками Microsoft Corporation в США и других странах.



ПРЕДУПРЕЖДЕНИЕ

■ Во время движения

Не подключайте USB-накопитель и не используйте органы управления. Это может привести к аварии с серьезными или смертельными травмами.



ВНИМАНИЕ

■ Во избежание повреждения USB-накопителя

- Не оставляйте USB-накопитель в автомобиле. В салоне автомобиля может повыситься температура, что может повредить USB-накопитель.
- Не нажимайте и не оказывайте излишнего давления на USB-накопитель, когда он подключен, поскольку это может повредить USB-накопитель или его контакт.
- Не вставляйте посторонние предметы в разъем, поскольку это может повредить USB-накопитель или его контакт.

Использование AUX-разъема

Этот разъем может использоваться для подключения портативного аудиоустройства и его прослушивания через динамики автомобиля. Нажимайте кнопку “MODE”, пока не будет отображаться “AUX”.

Подключение портативного плеера

→стр.436

■ Управление портативными аудиоустройствами, подключенными к аудиосистеме

Громкость можно отрегулировать с помощью органов управления аудиосистемы автомобиля. Все остальные настройки можно выполнять на самом портативном аудиоустройстве.

■ При использовании портативного аудиоустройства, подключенного к электрической розетке

Во время воспроизведения может быть слышен шум. Воспользуйтесь источником питания портативного аудиоустройства.

Аудиосистема/телефон с интерфейсом Bluetooth®

Следующие действия можно выполнить с помощью беспроводной связи Bluetooth®:

Аудиосистема с интерфейсом Bluetooth®

Аудиосистема с интерфейсом Bluetooth® обеспечивает прослушивание музыки, воспроизводимой на портативном цифровом аудиоплеере (портативном плеере) через динамики автомобиля по каналу беспроводной связи.

Эта аудиосистема поддерживает технологию Bluetooth® – систему беспроводной передачи данных, обеспечивающую прослушивание музыки с портативных аудиоустройств без использования проводов. Если ваш портативный плеер не поддерживает технологию Bluetooth®, аудиосистема с интерфейсом Bluetooth® работать не будет.

Телефон с интерфейсом Bluetooth® (система громкой связи)

Эта система поддерживает технологию Bluetooth®, благодаря которой можно совершать или принимать вызовы, не используя провода для подключения мобильного телефона к системе, а также не управляя мобильным телефоном.

Последовательность регистрации/подключения устройства

- 1 Зарегистрируйте устройство с интерфейсом Bluetooth® для использования с аудиосистемой (→стр.465)
- 2 Выберите устройство с интерфейсом Bluetooth® для использования (→стр.466, 468)
- 3 Настройте автоматическое подключение устройства (→стр.467)
- 4 Проверьте состояние подключения Bluetooth® (→стр.459)
 - Для использования с аудиосистемой: →стр.473
 - Для использования с телефоном с функцией громкой связи: →стр.475

Аудиоустройство

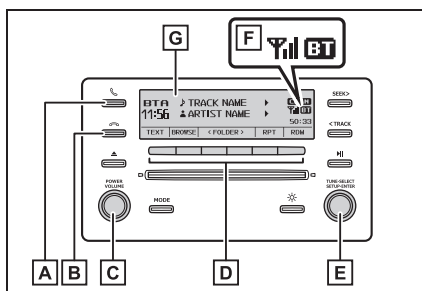

A Кнопка снятия трубки

Включает систему громкой связи/начинает вызов

B Кнопка завершения вызова

Выключает систему громкой

связи/завершает вызов/отклоняет вызов

C Ручка “POWER VOLUME”

Нажатие: Включение или выключение аудиосистемы

Поверните: Регулировка громкости

D Кнопка управления функцией

E Ручка “TUNE•SELECT”

Отображает меню настройки или выбирает такие элементы, как меню и номер

Поверните: Выбирает элемент

Нажатие: Вводит выбранный элемент

F Состояние подключения Bluetooth®

Если “BT” не отображается, аудиосистему/телефон с интерфейсом Bluetooth® невозможно использовать.

G Дисплей

Отображается сообщение, имя, номер и т.д.

■ Микрофон

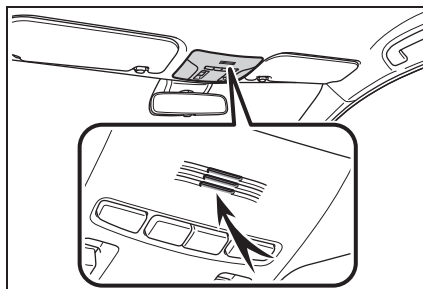

Список меню аудиосистемы/телефона с интерфейсом Bluetooth®

Для открытия меню нажмите на ручку “TUNE•SELECT” и перемещайтесь по меню с помощью ручки.

▶ Меню “Bluetooth”

Первое меню	Второе меню	Третье меню	Подробности операции	
“Bluetooth”	“Pairing”	-	Регистрация устройства с интерфейсом Bluetooth® (→стр.465)	
	“List phone”	-	Перечисление зарегистрированных мобильных телефонов (→стр.466)	
	“List audio”	-	Перечисление зарегистрированных портативных плееров (→стр.466)	
	“Passkey”	-	Смена пароля (→стр.467)	
	“BT power ON” “BT power OFF”	-	Включение или выключение автоматического подключения устройства (→стр.467)	
	“Bluetooth info”	“Device name” “Device address”		Отображение состояния устройства (→стр.467)
	“Display setting ON” “Display setting OFF”	-	Включение или выключение отображения подтверждения автоматического подключения (→стр.467)	
“Initialize”	-	Инициализация настроек (→стр.468)		

► Меню “PHONE”

Первое меню	Второе меню	Третье меню	Подробности операции
“PHONE”	“Phonebook”	“Auto transfer ON” “Auto transfer OFF”	Включение или выключение автоматической передачи контактов/журналов (→стр.468)
		“Add contacts”	Добавление нового номера (→стр.468)
		“Delete contacts”*	Удаление контакта, сохраненного в телефонной книге (→стр.469)
		“Sort contacts”	Сортировка контактов по полю с именем или фамилией (→стр.469)
		“Transfer history”	Передача журналов вызовов (→стр.469)
		“Delete call history”*	Удаление номера, сохраненного в журнале вызовов (→стр.469)
	“Favorites”	“Add favorites”	Добавление нового контакта в список избранного (→стр.470)
		“Delete favorites”	Удаление контакта из списка избранного (→стр.470)
	“HF sound setting”	“Call volume”	Настройка громкости вызова (→стр.471)
		“Ringtone volume”	Настройка громкости мелодии звонка (→стр.471)
		“Ringtone”	Настройка мелодии звонка (→стр.471)

*: Для RВАР-совместимых телефонов с интерфейсом Bluetooth® эта функция доступна, когда параметр “Auto transfer On” выключен.

■ **Функции аудиосистемы/телефона с интерфейсом Bluetooth®**

В зависимости от устройства с интерфейсом Bluetooth® определенные функции могут быть недоступны.

Использование переключателей на рулевом колесе

Переключатели на рулевом колесе можно использовать для управления подключенным мобильным телефоном или портативным цифровым аудиоплеером (портативный плеер).

Управление телефоном с интерфейсом Bluetooth® с помощью переключателей на рулевом колесе

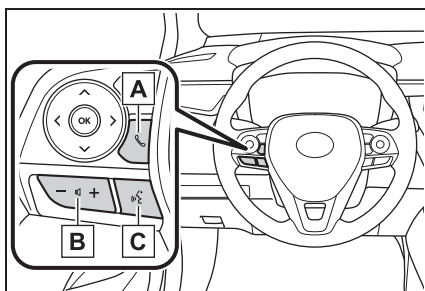

A Переключатель телефона

- Если переключатель нажимается во время вызова, вызов будет завершен.
- Если переключатель нажимается, когда принимается входящий вызов, вызов будет принят.
- Если переключатель нажимается, когда принимается вызов на ожидании, этот вызов будет принят.

B Переключатель управления громкостью

- Нажмите на сторону "+", чтобы увеличить громкость.
- Нажмите на сторону "-", чтобы уменьшить громкость.

C Переключатель голосового управления

Будет отображаться сообщение.

Зарегистрируйте устройство с интерфейсом Bluetooth®

Перед началом использования аудиосистемы/телефона с интерфейсом Bluetooth® необходимо зарегистрировать устройство с интерфейсом Bluetooth® в системе. Можно зарегистрировать до 5 устройств с интерфейсом Bluetooth®.

Порядок регистрации устройства с интерфейсом Bluetooth®

- 1 Нажмите на ручку “TUNE•SELECT” и выберите “Bluetooth” с помощью ручки.
- 2 Нажмите на ручку и выберите “Pairing” с помощью ручки.
Отобразится пароль.
- 3 Устройства с интерфейсом Bluetooth®, несовместимые с SSP (Secure Simple Pairing): Введите пароль в устройство.
- 3 Устройства с интерфейсом Bluetooth®, совместимые с SSP (Secure Simple Pairing): Выберите “Yes”, чтобы зарегистрировать устройство. В зависимости от типа устройства оно может регистрироваться автоматически.

Если устройство с интерфейсом Bluetooth® обладает функциями

музыкального плеера и мобильного телефона, обе функции будут распознаны одновременно. При удалении устройства обе функции будут удалены одновременно.

Если переключатель снятия трубки нажат и включается режим “PHONE”, когда нет зарегистрированных телефонов, автоматически отобразится экран регистрации.

Использование меню "SETUP" (меню "Bluetooth")

Для работы системы необходимо зарегистрировать устройство с интерфейсом Bluetooth®. Следующие функции можно использовать для зарегистрированных устройств. Для открытия меню настройки нажмите на ручку "TUNE•SELECT" и выберите "Bluetooth" с помощью ручки.



Регистрация устройства с интерфейсом Bluetooth®

Выберите "Pairing" с помощью ручки "TUNE•SELECT" и выполните процедуру регистрации устройства. (→стр.465)

Перечисление зарегистрированных мобильных телефонов

Выберите "List phone" с помощью ручки "TUNE•SELECT". Будет отображаться список зарегистрированных мобильных телефонов.

- ▶ Подключение зарегистрированного мобильного телефона в аудиосистеме
- 1 Выберите название мобильного телефона для подключения, используя ручку "TUNE•SELECT".
- 2 Выберите "Select" с помощью ручки.

- ▶ Удаление зарегистрированного мобильного телефона
- 1 Выберите название мобильного телефона для удаления, используя ручку "TUNE•SELECT".
- 2 Выберите "Delete" с помощью ручки.
- 3 Нажмите  (YES).
- ▶ Отсоединение зарегистрированного мобильного телефона от аудиосистемы
- 1 Выберите название мобильного телефона для отсоединения, используя ручку "TUNE•SELECT".
- 2 Выберите "Disconnect" с помощью ручки.
- 3 Нажмите  (YES).

Перечисление зарегистрированных портативных плееров

Выберите "List audio" с помощью ручки "TUNE•SELECT". Будет отображаться список зарегистрированных портативных плееров.

- ▶ Подключение зарегистрированного портативного плеера к аудиосистеме
- 1 Выберите название портативного плеера для подключения, используя ручку "TUNE•SELECT".
- 2 Выберите "Select" с помощью ручки.

- ▶ Удаление зарегистрированного портативного плеера
- 1 Выберите название портативного плеера для удаления, используя ручку "TUNE•SELECT".
- 2 Выберите "Delete" с помощью ручки.
- 3 Нажмите (YES).
- ▶ Отсоединение зарегистрированного портативного плеера от аудиосистемы
- 1 Выберите название портативного плеера для отсоединения, используя ручку "TUNE•SELECT".
- 2 Выберите "Disconnect" с помощью ручки.
- 3 Нажмите (YES).
- ▶ Выбор способа подключения
- 1 Выберите название требуемого портативного плеера, используя ручку "TUNE•SELECT".
- 2 Выберите "Connection method" с помощью ручки.
- 3 Выберите "From vehicle" или "From audio" с помощью ручки.

Смена пароля

- 1 Выберите "Passkey" с помощью ручки "TUNE•SELECT".
- 2 Выберите пароль из 4 - 8 цифр с помощью ручки.

Вводите номер по 1 цифре.

- 3 Когда введен весь номер для регистрации в качестве пароля, нажмите (ENTER).

Если пароль для регистрации состоит из 8 цифр, нажатие на (ENTER) не требуется.

Включение или выключение автоматического подключения устройства

Если "BT power OFF" включено, зарегистрированное устройство будет подключаться автоматически, когда замок запуска двигателя поворачивается в положение ACC.

Выберите "BT power ON" или "BT power OFF" с помощью ручки "TUNE•SELECT".

Отображение состояния устройства

Выберите "Bluetooth info" с помощью ручки "TUNE•SELECT".

- ▶ Отображение названия устройства

Выберите "Device name" с помощью ручки "TUNE•SELECT".

- ▶ Отображение адреса устройства

Выберите "Device address" с помощью ручки "TUNE•SELECT".

Включение или выключение отображения подтверждения автоматического подключения

Если "Display setting" включено, состояние подключения портативного плеера будет отображаться, когда замок запуска

двигателя поворачивается в положение АСС.

Выберите "Display setting ON" или "Display setting OFF" с помощью ручки "TUNE•SELECT".

Инициализация

Выберите "Initialize" с помощью ручки "TUNE•SELECT".

- ▶ Инициализация "HF sound settings"

Выберите "Sound setting" с помощью ручки "TUNE•SELECT" и нажмите  (YES).

Для получения подробной информации о "HF sound settings": →стр.471

- ▶ Инициализация информации об устройстве

Выберите "Car device info" с помощью ручки "TUNE•SELECT" и нажмите  (YES).

Автоматическое подключение портативного устройства, будет инициализировано отображение подтверждения автоматического подключения и пароля.

- ▶ Инициализация всех настроек

Выберите "All initialize" с помощью ручки "TUNE•SELECT" и нажмите  (YES).

Использование меню "SETUP" (меню "PHONE")

Для открытия меню настройки нажмите на ручку "TUNE•SELECT" и выберите "PHONE" с помощью ручки.

Настройка автоматической передачи контактов/журналов

Функция автоматической передачи доступна только для PBAР-совместимых телефонов с интерфейсом Bluetooth®.

- 1 Выберите "Phonebook" с помощью ручки "TUNE•SELECT".
- 2 Выберите "Auto transfer ON" или "Auto transfer OFF" с помощью ручки.

Когда включено, контактные данные и журнал автоматически передаются.

Добавление нового номера телефона

- 1 Выберите "Phonebook" с помощью ручки "TUNE•SELECT".
- 2 Выберите "Add contacts" с помощью ручки.
- ▶ Передача всех контактов с мобильного телефона
- 3 Выберите "Overwrite all" с помощью ручки "TUNE•SELECT" и нажмите  (YES).

- ▶ Передача одного контакта с мобильного телефона
- 3 Выберите "Add one contact" с помощью ручки "TUNE•SELECT" и нажмите (YES).

Удаление зарегистрированного номера телефона

- 1 Выберите "Phonebook" с помощью ручки "TUNE•SELECT".
- 2 Выберите "Delete contacts" с помощью ручки.
- 3 Выберите требуемый номер телефона с помощью ручки и нажмите (YES).

Для удаления всех зарегистрированных номеров телефонов нажмите (ALL) и затем нажмите (YES).

Нажмите (A-Z) для отображения зарегистрированных имен в алфавитном порядке по инициалам.

Изменение порядка сортировки контактов

- 1 Выберите "Phonebook" с помощью ручки "TUNE•SELECT".
- 2 Выберите "Sort contacts" с помощью ручки.
- 3 Выберите "Sort by first" или "Sort by last" с помощью ручки.

Передача журналов вызовов

Эта функция доступна только для

РВАР-совместимых телефонов с интерфейсом Bluetooth®.

- 1 Выберите "Phonebook" с помощью ручки "TUNE•SELECT".
- 2 Выберите "Transfer history" с помощью ручки и нажмите (YES).

Удаление журналов вызовов

- 1 Выберите "Phonebook" с помощью ручки "TUNE•SELECT".
- 2 Выберите "Delete call history" с помощью ручки.
- ▶ Удаление журнала исходящих вызовов
- 3 Выберите "Outgoing calls" с помощью ручки "TUNE•SELECT".
- 4 Выберите требуемый номер телефона с помощью ручки и нажмите (YES).

Для удаления всех данных из журнала исходящих вызовов нажмите (ALL) и затем нажмите (YES).

- ▶ Удаление журнала входящих вызовов
- 3 Выберите "Incoming calls" с помощью ручки "TUNE•SELECT".
- 4 Выберите требуемый номер телефона с помощью ручки и нажмите (YES).

Для удаления всех данных из журнала входящих вызовов нажмите (ALL) и затем нажмите (YES).

- ▶ Удаление журнала пропущенных вызовов
- 3 Выберите "Missed calls" с помощью ручки "TUNE•SELECT".
- 4 Выберите требуемый номер телефона с помощью ручки и нажмите (YES).

Для удаления всех данных из журнала пропущенных вызовов нажмите (ALL) и затем нажмите (YES).

- ▶ Удаление номера из всех журналов вызовов (Исходящие вызовы, Входящие вызовы и Пропущенные вызовы)
- 3 Выберите "All calls" с помощью ручки "TUNE•SELECT".
- 4 Выберите требуемый номер телефона с помощью ручки и нажмите (YES).

Для удаления всех данных из журналов вызовов нажмите (ALL) и затем нажмите (YES).

Регистрация избранного

В списке избранного можно зарегистрировать до 15 контактов.

- **Регистрация контактов из режима "SETUP"**
- 1 Нажмите на ручку "TUNE•SELECT".
- 2 Выберите "PHONE" с помощью ручки.
- 3 Выберите "Favorites" с помощью ручки.

- 4 Выберите "Add favorites" с помощью ручки.

Нажмите (A-Z) для отображения зарегистрированных имен в алфавитном порядке по инициалам.

- 5 Выберите требуемый контакт с помощью ручки.

■ Регистрация контактов из режима "PHONE"

- 1 Нажмите кнопку снятия трубки.
- 2 Выберите "Phonebook", "All calls", "Missed calls", "Incoming calls" или "Outgoing calls" с помощью ручки "TUNE•SELECT".
- 3 Выберите требуемый номер с помощью ручки.
- 4 Нажмите (Add favorites).
- Когда 15 контактов уже зарегистрированы в списке избранного, требуется заменить зарегистрированный контакт.
- 1 Выберите контакт для замены с помощью ручки "TUNE•SELECT".
- 2 Выберите (YES), когда отображается экран подтверждения.

Удаление избранного

- **Удаление контактов из режима "SETUP"**
- 1 Нажмите на ручку "TUNE•SELECT".
- 2 Выберите "PHONE" с помощью ручки.
- 3 Выберите "Favorites" с помощью ручки.

- 4 Выберите "Delete favorites" с помощью ручки.
- 5 Выберите требуемый контакт с помощью ручки.

Можно выбрать все контакты, выбрав  (ALL).

- 6 Выберите  (YES), когда отображается экран подтверждения.

■ Удаление контактов из режима "PHONE"

- 1 Нажмите кнопку снятия трубки.
- 2 Выберите "Favorites" с помощью ручки "TUNE•SELECT".
- 3 Выберите требуемый номер с помощью ручки.
- 4 Нажмите  (Delete favorites).
- 5 Выберите требуемый контакт с помощью ручки.

Нажмите  (ALL), чтобы удалить все избранное.

- 6 Выберите  (YES), когда отображается экран подтверждения.

Настройка громкости вызова

- 1 Выберите "HF sound setting" с помощью ручки "TUNE•SELECT".
- 2 Выберите "Call volume" с помощью ручки.
- 3 Измените громкость вызова.

Для уменьшения громкости: Поверните ручку против часовой стрелки.

Для увеличения громкости: Поверните ручку по часовой стрелке.

Для настройки громкости нажмите  (BACK).

Настройка громкости мелодии звонка

- 1 Выберите "HF sound setting" с помощью ручки "TUNE•SELECT".
- 2 Выберите "Ringtone volume" с помощью ручки.
- 3 Измените громкость мелодии звонка.

Для уменьшения громкости: Поверните ручку против часовой стрелки.

Для увеличения громкости: Поверните ручку по часовой стрелке.

Для настройки громкости нажмите  (BACK).

Настройка мелодии звонка

- 1 Выберите "HF sound setting" с помощью ручки "TUNE•SELECT".
- 2 Выберите "Ringtone" с помощью ручки.
- 3 С помощью ручки выберите мелодию звонка (1 - 3 или "From phone"). Для настройки выбранной мелодии звонка нажмите  (BACK).

■ Номер телефона

Можно сохранить до 5000 имен (максимум 1000 на каждое устройство).

■ Журнал вызовов

В каждой памяти журнала исходящих, входящих или пропущенных вызовов может храниться до 10 номеров.

■ Ограничение количества цифр

Номер телефона, превышающий 24 цифры, зарегистрировать нельзя.

■ Функции системы телефона с интерфейсом Bluetooth®

Определенные функции могут быть недоступны во время движения.

Эксплуатация портативного плеера с интерфейсом Bluetooth®

Панель управления

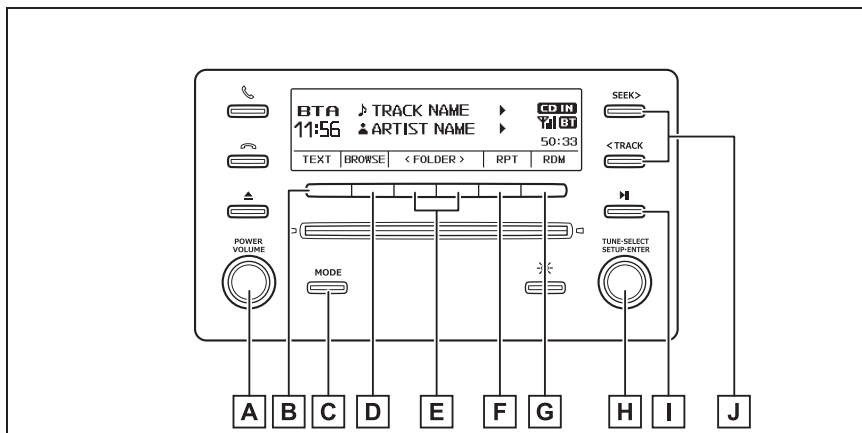

A Ручка “POWER VOLUME”

Нажатие: Включение или выключение аудиосистемы

Поверните: Регулировка громкости

B Отображение текстового сообщения

C Изменение аудиоисточника/воспроизведения

D Отображение режима воспроизведения

E Выбор альбома

F Воспроизведение с повтором

G Воспроизведение в случайном порядке или кнопка назад

H Ручка “TUNE•SELECT”

Нажатие: Отображение списка текущей папки

Поверните: Выбор элемента

I Пауза/воспроизведение

J Выбор дорожки, быстрая перемотка вперед или назад

Выбор альбома

⇐ (FOLDER>), чтобы выбрать требуемый альбом.

Нажмите ⇐ (<FOLDER) или

Выбор дорожки

Поверните ручку “TUNE•SELECT” или нажмите кнопку “SEEK >” или “< TRACK” для перемещения вверх или вниз.

Быстрая перемотка дорожек вперед и назад

Нажмите и удерживайте кнопку “SEEK >” или “< TRACK”, пока не услышите звуковой сигнал.

Воспроизведение с повтором

При нажатии на  (RPT) режимы переключаются в следующей последовательности: Повтор дорожки → Повтор альбома* → Выкл.

*: Доступно, кроме случаев, когда выбрано “RDM” (воспроизведение в случайном порядке)

Воспроизведение в случайном порядке

При нажатии на  (RDM) режимы переключаются в следующей последовательности: Альбом в случайном порядке → Все альбомы в случайном порядке → Выкл.

Выбор списка воспроизведения композиций

1 Нажмите  (BROWSE).

Будет отображаться список воспроизведения.

- 2 Поверните ручку “TUNE•SELECT”, чтобы отобразить список папок/файлов.
- 3 Нажмите на ручку, чтобы выбрать требуемый элемент.
- 4 Повторите ту же процедуру, чтобы выбрать требуемый файл.

Для того чтобы вернуться к предыдущим показаниям, нажмите  (BACK).

Переключение показаний

Нажмите  (TEXT), чтобы отобразить или скрыть название альбома.

Если имеются продолжающиеся тексты, отображается .

Нажмите и удерживайте  (TEXT), пока не услышите звуковой сигнал, для отображения оставшегося текста.

■ Функции аудиосистемы с интерфейсом Bluetooth®

В зависимости от подключенного к системе портативного плеера определенные функции могут быть недоступны.

■ Дисплей

→стр.444

Совершение телефонного вызова

Для открытия режима “PHONE” нажмите кнопку снятия трубки.

Набор номера из телефонной книги

- 1 Выберите “Phonebook” с помощью ручки “TUNE•SELECT”.
- 2 Выберите требуемое название с помощью ручки и нажмите кнопку снятия трубки.

Нажмите  (A-Z) для отображения зарегистрированных имен в алфавитном порядке по инициалам.

Набор номера из избранного

- 1 Выберите “Favorites” с помощью ручки “TUNE•SELECT”.
- 2 Выберите требуемое название с помощью ручки и нажмите кнопку снятия трубки.

Набор путем ввода номера

- 1 Выберите “Dial by number” с помощью ручки “TUNE•SELECT”.
- 2 Введите номер телефона и нажмите переключатель снятия трубки.

Набор номера из журналов вызовов

- 1 Выберите “All calls”, “Missed calls”, “Incoming calls” или “Outgoing

calls” с помощью ручки “TUNE•SELECT”.

- 2 Выберите требуемый номер с помощью ручки и нажмите кнопку снятия трубки.

Можно выполнить следующие операции:

- Регистрация номера в качестве избранного

→стр.470

- Удаление выбранного номера

Нажмите  (DELETE) и  (YES).

При приеме вызова

Ответ на вызов

Нажмите кнопку снятия трубки.

Отклонение вызова

Нажмите кнопку завершения вызова.

Прием вызова во время разговора по телефону

Нажмите кнопку снятия трубки.

Повторное нажатие на кнопку снятия трубки выполняет возврат к предыдущему вызову.

Регулировка громкости мелодии звонка во время приема вызова

Для уменьшения громкости:
Поверните ручку "POWER VOLUME" против часовой стрелки.

Для увеличения громкости:
Поверните ручку "POWER VOLUME" по часовой стрелке.

Разговор по телефону

Передача вызова

Вызов можно передать между мобильным телефоном и системой во время набора номера, приема вызова или во время разговора. Используйте один из следующих способов:

a. Управляйте мобильным телефоном.

См. руководство, прилагаемое к мобильному телефону, для получения информации об управлении телефоном.

b. Нажмите  (PHONE).*

*: Эта операция может быть выполнена только для передачи вызова с мобильного телефона в систему во время вызова.

Выключение звука вашего голоса

Нажмите  (MUTE).

Нажмите  (UNMUTE) для отмены беззвучного режима.

Ввод тональных сигналов

Это действие невозможно выполнить во время движения.

- 1 Нажмите  (0-9)
- 2 Поверните ручку "TUNE•SELECT", чтобы выбрать требуемый номер.
- 3 Нажмите на ручку, чтобы определить номер.

- 4 Нажмите **SEND** для отправки тональных сигналов.

Нажатие **BACK** приводит к сохранению номера и возврату на предыдущий экран.

Нажатие на **EXIT** приводит к удалению номера и переходу на экран "Enter a number".

- ▶ Номер телефона, содержащий символ "р"

Когда символ "р" набирается в исходящем вызове, будет 2-секундная пауза до автоматического набора следующих цифр.

- ▶ Номер телефона, содержащий символ "w"

Когда символ "w" набирается в исходящем вызове, необходимо нажать на **SEND** еще раз, чтобы набрать следующие цифры.

Это действие можно выполнить во время движения.

Регулировка громкости исходящего вызова

Громкость вашего голоса, который слышит собеседник из своего динамика, можно отрегулировать.

- 1 Нажмите **Send vol**
- 2 Используйте ручку "TUNE•SELECT", чтобы отрегулировать громкость. (От -5 до +5)

Настройка громкости вызова

Для уменьшения громкости: Поверните ручку "POWER VOLUME"

против часовой стрелки.

Для увеличения громкости: Поверните ручку "POWER VOLUME" по часовой стрелке.

Во время разговора по телефону

- Не говорите одновременно с другим собеседником.
- Сохраняйте невысокую громкость голоса входящего вызова. Иначе увеличится голосовое эхо.

Автоматическая регулировка громкости

Когда скорость автомобиля составляет 80 км/ч (км/ч) или более, громкость автоматически увеличивается. Громкость возвращается к предыдущей настройке, когда скорость автомобиля снижает до 70 км/ч (км/ч) или ниже.

Функции системы телефонных вызовов

В зависимости от мобильного телефона определенные функции могут быть недоступны.

Ситуации, когда система может не распознавать ваш голос

- При движении по неровной дороге
- Во время движения на высокой скорости
- Когда воздух поступает из вентиляционных отверстий на микрофон
- Когда вентиляторы системы кондиционирования воздуха издадут громкий шум

Bluetooth®

Обзор

- **При использовании аудиосистемы/телефона с интерфейсом Bluetooth®**
 - В следующих условиях система может не функционировать.
 - Портативный плеер не поддерживает Bluetooth®
 - Мобильный телефон находится вне зоны обслуживания
 - Устройство с интерфейсом Bluetooth® выключено
 - Элемент питания устройства с интерфейсом Bluetooth® разряжен
 - Устройство с интерфейсом Bluetooth® не подключено к системе
 - Устройство с интерфейсом Bluetooth® находится за сиденьем или в перчаточном ящике, либо в отделении в центральном подлокотнике, либо касается или закрыто металлическими предметами
 - Во время воспроизведения аудиосистемы с интерфейсом Bluetooth® возможна задержка при подключении мобильного телефона.
 - В зависимости от типа портативного аудиоплеера, подключенного к системе, работа может немного отличаться, а некоторые функции могут быть недоступными.
 - Действие этой системы со всеми устройствами с интерфейсом Bluetooth® не гарантируется.
- **При передаче права собственности на автомобиль**

Обязательно инициализируйте систему во избежание доступа к

персональным данным. (→стр.468)

■ О Bluetooth®

Bluetooth является зарегистрированной торговой маркой компании Bluetooth SIG. Inc.

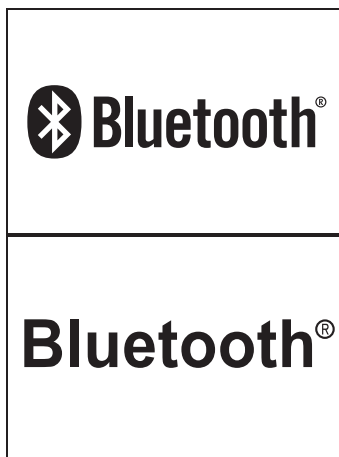

■ Совместимые модели

Аудиосистема с интерфейсом Bluetooth® поддерживает портативные аудиоплееры со следующими техническими характеристиками

- Технические характеристики Bluetooth®: версия 1.1 или выше (рекомендовано: версия 4.1)
- Профили:
 - A2DP (расширенный профиль распределения звука) версия 1.0 или выше (рекомендовано: версия 1.3)

Это профиль для передачи стереозвука или звука высокого качества в аудиосистему.

- AVRCP (профиль удаленного управления аудио/видео) версия 1.0 или выше (рекомендовано: версия 1.6)

Это профиль пульта дистанционного управления для аудио-/видеооборудования.

Однако помните, что некоторые

функции могут быть ограничены в зависимости от типа подключенного портативного аудиоплеера.

Система громкой связи поддерживает мобильные телефоны со следующими техническими характеристиками.

- Технические характеристики Bluetooth®: версия 2.0 или выше (рекомендовано: версия 4.1 +EDR или выше)

- Профили:

- HFP (Hands Free Profile) версия 1.0 или выше (рекомендовано: версия 1.7)

Это профиль, позволяющий совершать вызовы по системе громкой связи с помощью мобильного телефона или гарнитуры. Он имеет функции исходящих и входящих вызовов.

- OPP (Object Push Profile) версия 1.1 или выше (рекомендовано: версия 1.2)

Это профиль для передачи данных телефонной книги. Когда совместимый телефон с интерфейсом Bluetooth® поддерживает PBAP и OPP, использование OPP невозможно.

- PBAP (Phone Book Access Profile) версия 1.0 или выше (рекомендовано: версия 1.2)

Это профиль для передачи данных телефонной книги.

■ Сертификат

Information of the radio device: Type FT0117A

1. Name and postal address of the manufacturer

Name: DENSO TEN Limited

Address: 2-28, Goshō-dori 1-chome, Hyogo-ku, Kobe,
652-8510 Japan

2. Simplified EU declaration of conformity

С настоящото DENSO TEN Limited декларира, че този тип радиосъоръжение FT0117A е в съответствие с Директива 2014/53/ЕС.

Цялостният текст на ЕС декларацията за съответствие може да се намери на следния интернет адрес:

https://www.denso-ten.com/support/regulation/eu_doc/

При оборудване с Bluetooth функционалност.

Функция	Работна честотна лента	Максимална радиочестотна мощност
Bluetooth	2402 – 2480 MHz	8.53 mW e.i.r.p.

Ovim putem, DENSO TEN Limited izjavljuje da je vrsta radio opreme FT0117A u saglasnosti s Direktivom 2014/53/EU.

Sijeli tekst EC deklaracije o usaglašenosti je dostupan na sljedećoj internetskoj adresi:

https://www.denso-ten.com/support/regulation/eu_doc/

Ako postoji Bluetooth funkcionalnost.

Funkcija	Radni frekvencijski pojas	Maksimalna radiofrekvencijska snaga
Bluetooth	2402 – 2480 MHz	8.53 mW e.i.r.p.

Tímto DENSO TEN Limited prohlašuje, že typ rádiového zařízení FT0117A je v souladu se směrnicí 2014/53/EU.

Úplné znění EU prohlášení o shodě je k dispozici na této internetové adrese:

https://www.denso-ten.com/support/regulation/eu_doc/

V případě dostupnosti funkčnost Bluetooth.

Funkce	Provozní frekvenční pásmo	Maximální radiofrekvenční výkon
Bluetooth	2402 – 2480 MHz	8.53 mW e.i.r.p.

Hermed erklærer DENSO TEN Limited, at radioudstyrstypen FT0117A er i overensstemmelse med direktiv 2014/53/EU.

EU-overensstemmelseserklæringens fulde tekst kan findes på følgende internetadresse:

https://www.denso-ten.com/support/regulation/eu_doc/

Når det er udstyret med Bluetooth-funktionalitet.

Funktion	Driftsfrekvensbandet	Maksimal radio-frekvens effekt
Bluetooth	2402 – 2480 MHz	8.53 mW e.i.r.p.

Hiermit erklart DENSO TEN Limited, dass der Funkanlagentyp FT0117A der Richtlinie 2014/53/EU entspricht.

Der vollständige Text der EU-Konformitätserklärung ist unter der folgenden Internetadresse verfügbar:

https://www.denso-ten.com/support/regulation/eu_doc/

Sofern mit Bluetooth-Funktionalität ausgestattet.

Funktion	Betriebsfrequenzband	Maximale Hochfrequenzleistung
Bluetooth	2402 – 2480 MHz	8.53 mW e.i.r.p.

Με την παρούσα ο/η DENSO TEN Limited, δηλώνει ότι ο ραδιοεξοπλισμός FT0117A πληροί την οδηγία 2014/53/ΕΕ.

Το πλήρες κείμενο της δήλωσης συμμόρφωσης ΕΕ διατίθεται στην ακόλουθη ιστοσελίδα στο διαδίκτυο:

https://www.denso-ten.com/support/regulation/eu_doc/

Με λειτουργικότητα Bluetooth.

Λειτουργία	Ζώνη συχνοτήτων λειτουργίας	Μέγιστη ισχύς ραδιοσυχνότητας
Bluetooth	2402 – 2480 MHz	8.53 mW e.i.r.p.

Hereby, DENSO TEN Limited declares that the radio equipment type FT0117A is in compliance with Directive 2014/53/EU.

The full text of the EU declaration of conformity is available at the following internet address:

https://www.denso-ten.com/support/regulation/eu_doc/

Where equipped with Bluetooth functionality.

Function	Operating frequency band	Maximum radio-frequency power
Bluetooth	2402 – 2480 MHz	8.53 mW e.i.r.p.

Por la presente, DENSO TEN Limited declara que el tipo de equipo radioeléctrico FT0117A es conforme con la Directiva 2014/53/UE.

El texto completo de la declaración UE de conformidad está disponible en la dirección Internet siguiente:

https://www.denso-ten.com/support/regulation/eu_doc/

Si incorpora la funcionalidad Bluetooth.

Función	Banda de frecuencia operativa	Potencia máxima de la radiofrecuencia
Bluetooth	2402 – 2480 MHz	8.53 mW e.i.r.p.

Käesolevaga deklareerib DENSO TEN Limited, et käesolev raadioseadme tüüp FT0117A vastab direktiivi 2014/53/EL nõuetele.

ELi vastavusdeklaratsiooni täielik tekst on kättesaadav järgmisel internetiaadressil:

https://www.denso-ten.com/support/regulation/eu_doc/

Bluetooth funktsionaalsuse olemasolul.

Funktsioon	Töösageduse lainela	Maksimaalne raadiosageduslik võimsus
Bluetooth	2402 – 2480 MHz	8.53 mW e.i.r.p.

DENSO TEN Limited vakuuttaa, että radiolaitetyyppi FT0117A on direktiivin 2014/53/EU mukainen.

EU-vaatimustenmukaisuusvakuutuksen täysimittainen teksti on saatavilla seuraavassa internetosoitteessa:

https://www.denso-ten.com/support/regulation/eu_doc/

Jos varustettu Bluetooth-toiminnallisuudella.

Toiminto	Toimintataajuuskaista	Maksimi radiotaajuusteho
Bluetooth	2402 – 2480 MHz	8.53 mW e.i.r.p.

Le soussigné, DENSO TEN Limited, déclare que l'équipement radioélectrique du type FT0117A est conforme à la directive 2014/53/UE.

Le texte complet de la déclaration UE de conformité est disponible à l'adresse internet suivante:

https://www.denso-ten.com/support/regulation/eu_doc/

Si équipé de la fonctionnalité Bluetooth.

Fonction	Bande de fréquence de fonctionnement	Puissance maximale de la radiofréquence
Bluetooth	2402 – 2480 MHz	8.53 mW e.i.r.p.

Leis seo, dearbhalonn DENSO TEN Limited go gcomhlíonann an cineál trealaimh raidió FT0117A Treoir 2014/53/EU.

Tá an téacs iomlán den dearbhú comhréireachta AE ar fáil ag an seoladh Idirlin seo a leanas:

https://www.denso-ten.com/support/regulation/eu_doc/

Sa chás go bhfuil feidhmiúlacht Bluetooth feistithe.

Feidhm	Banda miniciochta oibriúcháin	Uaschumhacht radaimhnicíochta
Bluetooth	2402 – 2480 MHz	8.53 mW e.i.r.p.

DENSO TEN Limited ovime izjavlja da je radijska oprema tipa FT0117A u skladu s Direktivom 2014/53/EU.

Cjeloviti tekst EU izjave o sukladnosti dostupan je na sljedećoj internetskoj adresi:

https://www.denso-ten.com/support/regulation/eu_doc/

Kada je opremljeno funkcionalnošću Bluetooth.

Funkcija	Radni frekvencijski pojas	Maksimalna radiofrekvencijska snaga
Bluetooth	2402 – 2480 MHz	8.53 mW e.i.r.p.

DENSO TEN Limited igazolja, hogy a FT0117A típusú rádióberendezés megfelel a 2014/53/EU irányelvnek.

Az EU-megfelelőségi nyilatkozat teljes szövege elérhető a következő internetes címen:

https://www.denso-ten.com/support/regulation/eu_doc/

Ha van beépített Bluetooth funkcionalitás.

Funkció	Üzemi frekvencia-tartomány	Maximális rádiófrekvenciás teljesítmény
Bluetooth	2402 – 2480 MHz	8.53 mW e.i.r.p.

Hér með, lýsir DENSO TEN Limited því yfir að gerð útvarpsbúnaðarins FT0117A samræmist tilskipun 2014/53/EU.

Allur texti ESB-samræmisýfirlýsingarinnar er aðgengilegur á eftirfarandi veffangi:

https://www.denso-ten.com/support/regulation/eu_doc/

Þegar Bluetooth-virkni fylgir.

Aðgerð	Notkunartíðni hljómsveit	Hámarks útvarp-tíðni vald
Bluetooth	2402 – 2480 MHz	8.53 mW e.i.r.p.

Il fabbricante, DENSO TEN Limited, dichiara che il tipo di apparecchiatura radio FT0117A è conforme alla direttiva 2014/53/UE.

Il testo completo della dichiarazione di conformità UE è disponibile al seguente indirizzo Internet:

https://www.denso-ten.com/support/regulation/eu_doc/

Nei casi in cui è presente la funzionalità Bluetooth.

Funzione	Frequenza operative	Massima potenza a radiofrequenza
Bluetooth	2402 – 2480 MHz	8.53 mW e.i.r.p.

Aš, DENSO TEN Limited, patvirtinu, kad radijo įrenginių tipas FT0117A atitinka Direktyvą 2014/53/ES.

Visas ES atitikties deklaracijos tekstas prieinamas šiuo interneto adresu:

https://www.denso-ten.com/support/regulation/eu_doc/

Kai yra Bluetooth funkcionalumas.

Funkcija	Veikimo dažnių juosta	Maksimalus radijo dažnių galingumas
Bluetooth	2402 – 2480 MHz	8.53 mW e.i.r.p.

Ar šo DENSO TEN Limited deklarė, ka radioiekārta FT0117A atbilst Direktīvai 2014/53/ES.

Pilns ES atbilstības deklarācijas teksts ir pieejams šādā interneta vietnē:

https://www.denso-ten.com/support/regulation/eu_doc/

Ja aprīkots ar Bluetooth funkcionalitāti.

Funkcija	Darba frekvences josla	Maksimālā radiofrekvences jauda
Bluetooth	2402 – 2480 MHz	8.53 mW e.i.r.p.

Со ова, DENSO TEN Limited изјавува дека радио опремата од типот FT0117A е во согласност со Директивата 2014/53/EU.

Целиот текст на ЕУ изјавата за сообразност е достапен на следната интернет адреса:

https://www.denso-ten.com/support/regulation/eu_doc/

Онаму каде што е опремено со функционалност за Bluetooth.

Функција	Работен фреквенциски опсег	Максимална радио-фреквенциска моќ
Bluetooth	2402 – 2480 MHz	8.53 mW e.i.r.p.

Ovim, DENSO TEN Limited izjavljuje da je tip radio opreme FT0117A u skladu sa Direktivom 2014/53/EU.

Cjelokupan tekst EU deklaracije o usklađenosti dostupan je na sljedećoj internet adresi:

https://www.denso-ten.com/support/regulation/eu_doc/

Ako je prisutna Bluetooth funkcionalnost.

Funkcija	Operativni frekvencijski opseg	Maksimalna jačina radio frekvencije
Bluetooth	2402 – 2480 MHz	8.53 mW e.i.r.p.

B'dan, DENSO TEN Limited, niddikjara li dan it-tip ta' taghmir tar-radju FT0117A huwa konformi mad-Direttiva 2014/53/UE.

It-test kollu tad-dikjarazzjoni ta' konformità tal-UE huwa disponibbli f'dan l-indirizz tal-Internet li gej:

https://www.denso-ten.com/support/regulation/eu_doc/

Fejn mgħammar b'funzjonalità Bluetooth.

Funzjoni	Band tal-frekwenza operattiva	I-energija massima bi frekwenza tar-radju
Bluetooth	2402 – 2480 MHz	8.53 mW e.i.r.p.

Hierbij verklaar ik, DENSO TEN Limited, dat het type radioapparatuur FT0117A conform is met Richtlijn 2014/53/EU.

De volledige tekst van de EU-conformiteitsverklaring kan worden geraadpleegd op het volgende internetadres:

https://www.denso-ten.com/support/regulation/eu_doc/

Waar uitgerust met Bluetooth-functionaliteit.

Funcie	Actieve frequentieband	Maximale radiofrequentie
Bluetooth	2402 – 2480 MHz	8.53 mW e.i.r.p.

DENSO TEN Limited erklærer herved at radioutstyret FT0117A er i samsvar med direktiv 2014/53/EU.

Den fullstendige teksten i EU-erklæringen er tilgjengelig på følgende internettadresse:

https://www.denso-ten.com/support/regulation/eu_doc/

Hvis utstyrt med Bluetooth-funksjonalitet.

Funksjon	Driftsfrekvensbånd	Maksimal radiofrekvent strøm
Bluetooth	2402 – 2480 MHz	8.53 mW e.i.r.p.

DENSO TEN Limited niniejszym oświadcza, że typ urządzenia radiowego FT0117A jest zgodny z dyrektywą 2014/53/UE.

Pełny tekst deklaracji zgodności UE jest dostępny pod następującym adresem internetowym:

https://www.denso-ten.com/support/regulation/eu_doc/

Jeśli jest wyposażony w funkcjonalność Bluetooth.

Funkcja	Pasma częstotliwości pracy	Maksymalna moc częstotliwości radiowej
Bluetooth	2402 – 2480 MHz	8.53 mW e.i.r.p.

O(a) abaixo assinado(a) DENSO TEN Limited declara que o presente tipo de equipamento de rádio FT0117A está em conformidade com a Diretiva 2014/53/UE.

O texto integral da declaração de conformidade está disponível no seguinte endereço de Internet:

https://www.denso-ten.com/support/regulation/eu_doc/

Quando equipado com funcionalidade Bluetooth.

Função	Faixa de frequência operacional	Potência máxima de radiofrequência
Bluetooth	2402 – 2480 MHz	8.53 mW e.i.r.p.

Prin prezenta, DENSO TEN Limited declară că tipul de echipamente radio FT0117A este în conformitate cu Directiva 2014/53/UE.

Textul integral al declarației UE de conformitate este disponibil la următoarea adresă internet:

https://www.denso-ten.com/support/regulation/eu_doc/

Dacă unde este echipat cu funcționalitate Bluetooth.

Funcție	Bandă de frecvență activă	Puterea maximă a radio-frecvenței
Bluetooth	2402 – 2480 MHz	8.53 mW e.i.r.p.

DENSO TEN Limited týmto vyhlasuje, že rádiové zariadenie typu FT0117A je v súlade so smernicou 2014/53/EÚ.

Úplné EÚ vyhlásenie o zhode je k dispozícii na tejto internetovej adrese:

https://www.denso-ten.com/support/regulation/eu_doc/

V prípade, že je vybavené funkčnosťou Bluetooth.

Funkcia	Prevádzkové frekvenčné pásmo	Maximálny rádiový výkon
Bluetooth	2402 – 2480 MHz	8.53 mW e.i.r.p.

DENSO TEN Limited potrjuje, da je tip radijske opreme FT0117A skladen z Direktivo 2014/53/EU.

Celotno besedilo izjave EU o skladnosti je na voljo na naslednjem spletnem naslovu:

https://www.denso-ten.com/support/regulation/eu_doc/

Če je opremljen s funkcionalnostjo Bluetooth.

Funkcija	Delovni frekvenčni pas	Maksimalna radiofrekvenčna moč
Bluetooth	2402 – 2480 MHz	8.53 mW e.i.r.p.

Nepërmbjet kësaj, DENSO TEN Limited deklaron se lloji i aparatit të radios FT0117A është në përputhje me Direktivën 2014/53/EU.

Teksti i plotë i deklaratës së BE-së mbi përputhshmërinë është i disponueshëm në adresën e mëposhtme të internetit:

https://www.denso-ten.com/support/regulation/eu_doc/

Aty ku është e pajisur me funksionalitetin e Bluetooth.

Funksion	Banda e frekuencës së punës	Fuqia maksimale e frekuencave radio
Bluetooth	2402 – 2480 MHz	8.53 mW e.i.r.p.

Ovim, DENSO TEN Limited izjavljuje da je ovaj tip radijske opreme FT0117A u skladu sa odredbama Direktive 2014/53/EU.

Kompletan tekst EU deklaracije o konformitetu je dostupan na sledećoj internet adresi:

https://www.denso-ten.com/support/regulation/eu_doc/

Ako je prisutna Bluetooth funkcionalnost.

Funkcija	Radni frekvencijski pojas	Maksimalna radiofrekvencijska snaga
Bluetooth	2402 – 2480 MHz	8.53 mW e.i.r.p.

Härmed försäkras DENSO TEN Limited att denna typ av radioutrustning FT0117A överensstämmer med direktiv 2014/53/EU.

Den fullständiga texten till EU-försäkran om överensstämmelse finns på följande webbadress:

https://www.denso-ten.com/support/regulation/eu_doc/

Om utrustad med Bluetooth-funktionalitet.

Funktion	Operationsfrekvensbandet	Maximal radiofrekvenseffekt
Bluetooth	2402 – 2480 MHz	8.53 mW e.i.r.p.

DENSO TEN Limited, FT0117A türü telsiz ekipmanının 2014/53/EU Direktifine uygun olduğunu beyan etmektedir.

AB uygunluk beyanının tam metnine aşağıdaki internet adresinden ulaşılabilir:

https://www.denso-ten.com/support/regulation/eu_doc/

Bluetooth işlevselliğine sahip yerlerde.

İşlev	Çalışma frekans bandı	Maksimum radyo-frekans gücü
Bluetooth	2402 – 2480 MHz	8.53 mW e.i.r.p.

справжнім DENSO TEN Limited заявляє, що тип радіобладнання Bluetooth відповідає Технічному регламенту радіобладнання; моделі: FT0117A

повний текст декларації про відповідність доступний на веб-сайті за такою адресою: https://www.denso-ten.com/support/regulation/ua_doc/.

типу радіобладнання	смузі радіочастот	максимальну потужність випромінювання
Bluetooth	2402 - 2480 MHz	8.53 mW e.i.r.p.



ПРЕДУПРЕЖДЕНИЕ

■ Во время движения

Не управляйте портативным аудиоплеером, мобильным телефоном и не подключайте устройство к системе с интерфейсом Bluetooth®.

■ Предупреждение относительно электромагнитных помех

● Ваша аудиосистема оборудована антеннами Bluetooth®. Лицам с имплантированными кардиостимуляторами, кардиостимуляторами ресинхронизационной терапии или имплантированными кардиодефибрилляторами не следует находиться рядом с антеннами Bluetooth®. Радиоволны могут негативно повлиять на работу таких устройств.

● Перед использованием устройств с интерфейсом Bluetooth® людям, пользующимся какими-либо другими электрическими медицинскими устройствами, помимо имплантированных кардиостимуляторов, кардиостимуляторов ресинхронизационной терапии или имплантированных кардиодефибрилляторов, следует проконсультироваться с изготовителем этих устройств о том, каким образом радиоволны влияют на работу таких устройств. Радиоволны могут неожиданно влиять на работу таких медицинских устройств.

**ВНИМАНИЕ****■ Выходя из автомобиля**

Не оставляйте портативный аудиоплеер или мобильный телефон в автомобиле. Салон автомобиля может сильно нагреться, что приведет к повреждению портативного аудиоплеера или мобильного телефона.

6-1. Использование системы кондиционирования воздуха и обогревателя

Механическая система кондиционирования воздуха 492

Автоматическая система кондиционирования воздуха 499

Обогреватель рулевого колеса/обогреватели сидений 507

6-2. Использование фонарей освещения салона

Список фонарей освещения салона 509

6-3. Использование мест для хранения

Список мест для хранения.. 511

Элементы багажника..... 515

6-4. Другие элементы салона

Другие элементы салона..... 516

Механическая система кондиционирования воздуха*

*: При наличии

Органы управления системой кондиционирования воздуха

Приведенные ниже иллюстрации относятся к автомобилям с левосторонним управлением.

Положения и формы кнопок могут слегка отличаться на автомобилях с правосторонним управлением.

Положение дисплея и кнопок будет отличаться в зависимости от типа системы.

► Автомобили без переключателя "A/C"

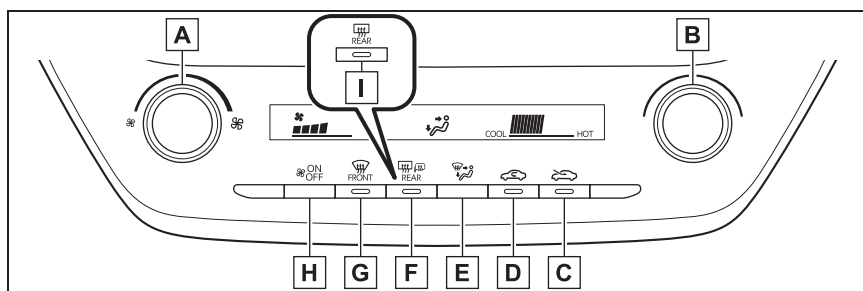

- A** Переключатель управления частотой вращения вентилятора
- B** Переключатель управления температурой
- C** Переключатель режима притока наружного воздуха
- D** Переключатель режима рециркуляции воздуха
- E** Переключатель управления режимами распределения потоков воздуха
- F** Выключатель обогревателя заднего стекла и обогревателей наружных зеркал заднего вида*
- G** Выключатель обогревателя ветрового стекла
- H** Двухпозиционный переключатель
- I** Выключатель обогревателя заднего стекла*

*: При наличии

▶ Автомобили с переключателем “A/C”

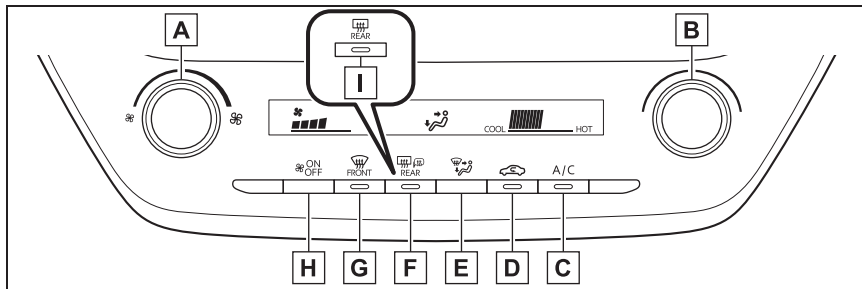

- A** Переключатель управления частотой вращения вентилятора
- B** Переключатель управления температурой
- C** Переключатель “A/C”
- D** Переключатель режима притока наружного воздуха/рециркуляции воздуха
- E** Переключатель управления режимами распределения потоков воздуха
- F** Выключатель обогревателя заднего стекла и обогревателей наружных зеркал заднего вида*
- G** Выключатель обогревателя ветрового стекла
- H** Двухпозиционный переключатель
- I** Выключатель обогревателя заднего стекла*

*: При наличии

■ Регулировка настройки температуры

- ▶ Автомобили без переключателя “A/C”

Для того чтобы отрегулировать настройку температуры, поверните переключатель управления температурой по часовой стрелке, чтобы увеличить температуру.

- ▶ Автомобили с переключателем “A/C”

Для того чтобы отрегулировать настройку температуры, поверните переключатель управления температурой по часовой стрелке

(тепло) или против часовой стрелки (холодно).

Если переключатель “A/C” не нажат, система будет выдувать воздух окружающей температуры или нагретый воздух.

■ Настройка частоты вращения вентилятора

Для того чтобы отрегулировать частоту вращения вентилятора, поверните переключатель управления частотой вращения вентилятора по часовой стрелке (увеличение) или против часовой стрелки (уменьшение).

При нажатии на двухпозиционный

переключатель вентилятора выключается.

Когда вентилятор выключен, нажатие на двухпозиционный переключатель или вращение переключателя управления частотой вращения вентилятора приводит к включению вентилятора.

■ Изменение режима распределения потоков воздуха

Нажмите на переключатель управления режимами распределения потоков воздуха.

Режим распределения потоков воздуха изменяется следующим образом при каждом нажатии на переключатель.

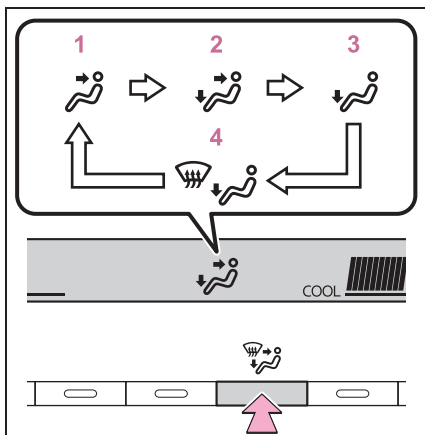

- 1 Верхняя часть тела
- 2 Верхняя часть тела и ноги
- 3 Ноги
- 4 Работает напольный обогреватель и обогреватель ветрового стекла

■ Переключение между режимами притока наружного воздуха и рециркуляции воздуха

- ▶ Автомобили без переключателя “A/C”
- Для изменения режима рециркуляции воздуха нажмите на

переключатель режима рециркуляции воздуха.

Индикатор включается на переключателе режима рециркуляции воздуха.

- Для изменения режима притока наружного воздуха нажмите на переключатель режима притока наружного воздуха.

Индикатор включается на переключателе режима притока наружного воздуха.

- ▶ Автомобили с переключателем “A/C”

Нажмите на переключатель режимов притока наружного воздуха/рециркуляции воздуха.

При каждом нажатии на переключатель происходит переключение между режимом рециркуляции воздуха и режимом притока наружного воздуха. Когда выбран режим рециркуляции воздуха, индикатор включается на переключателе режима притока наружного воздуха/рециркуляции воздуха.

■ Настройте функцию охлаждения и осушения (автомобили с переключателем “A/C”)

Нажмите переключатель “A/C”.

Когда функция включена, индикатор включится на переключателе “A/C”.

■ Обогрев ветрового стекла

Обогреватели используются, чтобы устранить запотевание с ветрового и передних боковых стекол.

Нажмите выключатель обогревателя ветрового стекла.

Установите переключатель режимов притока наружного воздуха/рециркуляции воздуха в режим притока наружного воздуха, если используется режим рециркуляции воздуха.

Для того чтобы быстро устранить запотевание ветрового стекла и боковых стекол, увеличьте поток воздуха и температуру.

Для возврата в предыдущий режим снова нажмите выключатель обогревателя ветрового стекла после устранения запотевания ветрового стекла.

Когда выключатель обогревателя ветрового стекла включен, индикатор включится на выключателе обогревателя ветрового стекла.

■ Обогрев заднего стекла и наружных зеркал заднего вида

- ▶ Автомобили без обогревателей наружных зеркал заднего вида

Обогреватель используется для обогрева заднего стекла.

Нажмите выключатель обогревателя заднего стекла.

Обогреватель автоматически выключится через некоторое время.

Когда выключатель обогревателя заднего стекла включен, индикатор включится на выключателе обогревателя заднего стекла.

- ▶ Автомобили с обогревателями наружных зеркал заднего вида

Обогреватели используются для обогрева заднего стекла, удаления капель дождя, росы и инея с наружных зеркал заднего вида.

Нажмите выключатель обогревателя заднего стекла и наружных зеркал заднего вида.

Обогреватели автоматически выключатся через некоторое время.

Когда выключатель обогревателя заднего стекла и обогревателей наружных зеркал заднего вида включен, индикатор включится на выключателе обогревателя

заднего стекла и обогревателей наружных зеркал заднего вида.

■ Запотевание стекол

- Автомобили с переключателем “A/C”: Стекла будут быстро запотевать при высокой влажности в автомобиле. При включении переключателя “A/C” происходит эффективное осушение воздуха через выпускные отверстия и устранение запотевания с ветрового стекла.
- Автомобили с переключателем “A/C”: В случае выключения переключателя “A/C” стекла могут запотевать быстрее.
- Если используется режим рециркуляции воздуха, стекла могут запотевать.

■ Режим притока наружного воздуха/рециркуляции воздуха

- Во время движения по пыльным дорогам, например, в тоннелях или в плотном транспортном потоке, установите переключатель режима притока наружного воздуха/рециркуляции воздуха в режим рециркуляции воздуха. Это эффективно предотвращает попадание наружного воздуха в салон автомобиля.
- Автомобили с переключателем “A/C”: Во время охлаждения настройка режима рециркуляции воздуха также будет эффективно охлаждать салон автомобиля.

■ Когда наружная температура падает почти до 0°С (автомобили с переключателем “A/C”)

Функция осушения может не работать даже при нажатии на переключатель “A/C”.

■ Запахи от работы системы вентиляции и кондиционирования воздуха

- Для притока свежего воздуха установите систему кондиционирования воздуха в режим притока наружного воздуха.
- Во время использования системы кондиционирования воздуха изнутри и

снаружи автомобиля в нее могут попадать и скапливаться там различные запахи. Это может затем привести к выделению запахов через вентиляционные отверстия.

- Рекомендуется настроить систему кондиционирования воздуха в режим притока наружного воздуха перед выключением двигателя автомобиля.
- Кроме Ирана, Ирака, Иордании и Сирии: При парковке система автоматически переключается в режим притока наружного воздуха для улучшения циркуляции воздуха во всем салоне автомобиля, помогая сократить проникновение посторонних запахов при пуске двигателя автомобиля.

■ Фильтр системы кондиционирования воздуха

→стр.571



ПРЕДУПРЕЖДЕНИЕ

■ Во избежание запотевания ветрового стекла

Не используйте выключатель обогревателя ветрового стекла при охлаждении воздуха в очень влажную погоду. Разница между температурой наружного воздуха и температурой ветрового стекла может привести к запотеванию внешней поверхности ветрового стекла и ухудшить обзор.

■ Когда обогреватели наружных зеркал заднего вида работают (автомобили с обогревателями наружных зеркал заднего вида)

Не дотрагивайтесь до поверхностей наружных зеркал заднего вида, так как они могут быть горячими и стать причиной ожога.



ВНИМАНИЕ

■ Во избежание разрядки аккумуляторной батареи

Не оставляйте систему кондиционирования воздуха включенной при выключенном двигателе.

Антиобледенитель передних стеклоочистителей (при наличии)

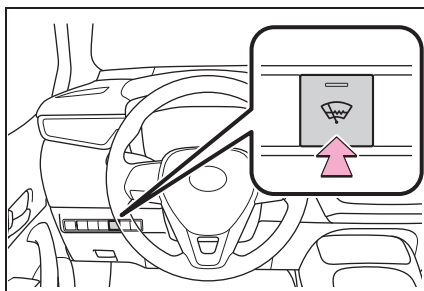

Предотвращение образования льда на ветровом стекле и щетках стеклоочистителя.

Когда выключатель антиобледенителя передних стеклоочистителей включен, индикатор включится на выключателе антиобледенителя передних стеклоочистителей.

Антиобледенитель передних стеклоочистителей автоматически выключится через некоторое время.



ПРЕДУПРЕЖДЕНИЕ

■ Во избежание ожогов

Не касайтесь нижней части стекла или боковых частей передних стоек, когда включен антиобледенитель передних стеклоочистителей.

Схема расположения и режимы работы воздуховыпускных отверстий

■ Местоположение воздуховыпускных отверстий

Воздуховыпускные отверстия и объем воздуха изменяется в соответствии с выбранным режимом распределения потоков воздуха.

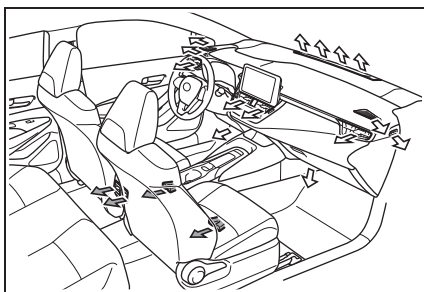

←: При наличии

■ Регулировка положения и открывание и закрывание воздуховыпускных отверстий

▶ Спереди в центре

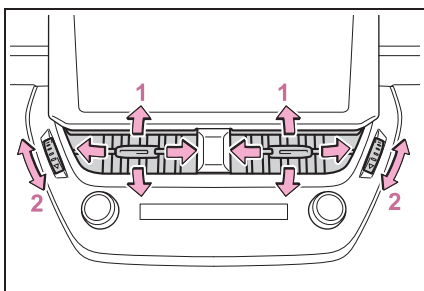

- 1 Направьте поток воздуха влево или вправо, вверх или вниз
- 2 Поверните ручку, чтобы открыть или закрыть вентиляционное отверстие

▶ Передняя правая сторона

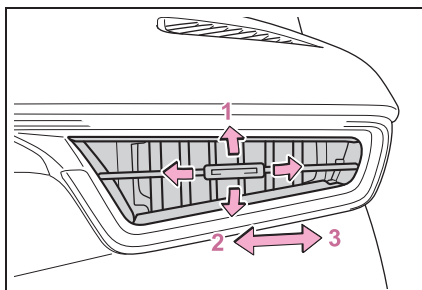

- 1 Направьте поток воздуха влево или вправо, вверх или вниз
- 2 Откройте вентиляционное отверстие
- 3 Закройте вентиляционное отверстие

▶ Передняя левая сторона

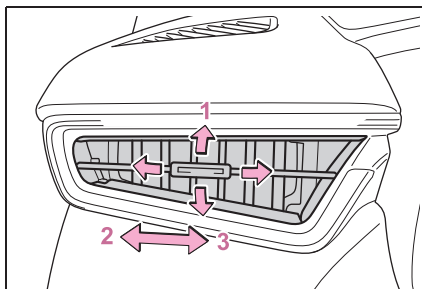

- 1 Направьте поток воздуха влево или вправо, вверх или вниз
- 2 Закройте вентиляционное отверстие
- 3 Откройте вентиляционное отверстие

- ▶ Заднее центральное (при наличии)

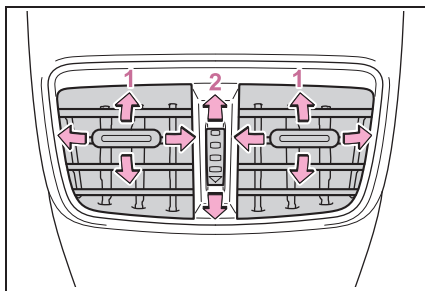

- 1 Направьте поток воздуха влево или вправо, вверх или вниз
- 2 Поверните ручку, чтобы открыть или закрыть вентиляционное отверстие



ПРЕДУПРЕЖДЕНИЕ

- Во избежание неправильного срабатывания обогревателя ветрового стекла

Не размещайте ничего на приборной панели, что может закрыть воздуховыпускные отверстия. В противном случае поток воздуха может блокироваться, препятствуя работе обогревателей ветрового стекла.

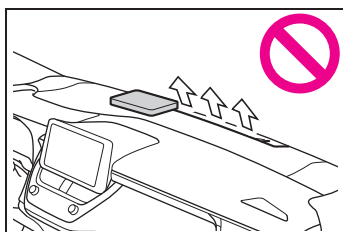

Автоматическая система кондиционирования воздуха*

*: При наличии

Выбор воздуховыпускных отверстий и регулировка частоты вращения вентилятора производятся автоматически в соответствии с настроенной температурой.

Приведенные ниже иллюстрации относятся к автомобилям с левосторонним управлением.

Положения и формы кнопок могут слегка отличаться на автомобилях с правосторонним управлением.

Кроме того, положение дисплея и кнопок будет отличаться в зависимости от типа системы.

Органы управления системой кондиционирования воздуха

► Тип А

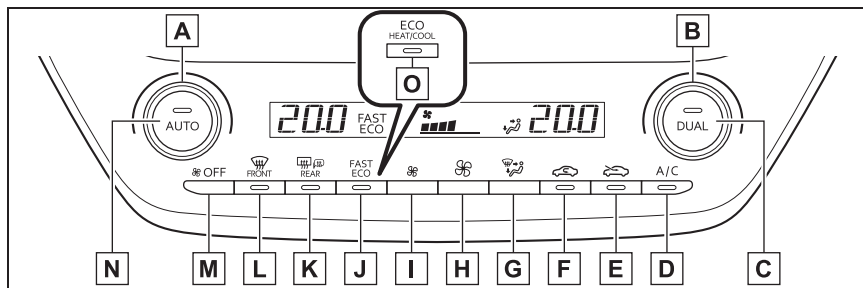

- A** Переключатель управления температурой слева
- B** Переключатель управления температурой справа
- C** Переключатель “DUAL”
- D** Переключатель “A/C”
- E** Переключатель режима притока наружного воздуха
- F** Переключатель режима рециркуляции воздуха
- G** Переключатель управления режимами распределения потоков воздуха
- H** Переключатель увеличения частоты вращения вентилятора
- I** Переключатель уменьшения частоты вращения вентилятора
- J** Переключатель “FAST/ECO”*

- K** Выключатель обогревателя заднего стекла и переключатель наружных зеркал заднего вида
- L** Выключатель обогревателя ветрового стекла
- M** Выключатель
- N** Переключатель автоматического режима
- O** Переключатель экономичного режима системы кондиционирования воздуха*

*: При наличии

► Тип В

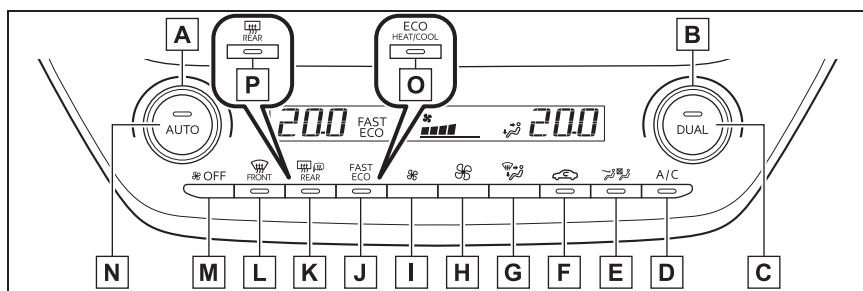

- A** Переключатель управления температурой слева
- B** Переключатель управления температурой справа
- C** Переключатель “DUAL”
- D** Переключатель “A/C”
- E** Переключатель режима S-FLOW
- F** Переключатель режима притока наружного воздуха/рециркуляции воздуха
- G** Переключатель управления режимами распределения потоков воздуха
- H** Переключатель увеличения частоты вращения вентилятора
- I** Переключатель уменьшения частоты вращения вентилятора
- J** Переключатель “FAST/ECO”*
- K** Выключатель обогревателя заднего стекла и обогревателей наружных зеркал заднего вида*
- L** Выключатель обогревателя ветрового стекла
- M** Выключатель

- N** Переключатель автоматического режима
- O** Переключатель экономичного режима системы кондиционирования воздуха*
- P** Выключатель обогревателя заднего стекла*

*: При наличии

■ Регулировка настройки температуры

Для того чтобы отрегулировать настройку температуры, поверните переключатель управления температурой по часовой стрелке (тепло) или против часовой стрелки (холодно).

Если переключатель "A/C" не нажат, система будет выдувать воздух окружающей температуры или нагретый воздух.

■ Настройка частоты вращения вентилятора

Управляйте переключателем увеличения частоты вращения вентилятора, чтобы увеличить частоту вращения вентилятора, и переключателем уменьшения частоты вращения вентилятора, чтобы уменьшить частоту вращения вентилятора.

При нажатии на переключатель вентилятор выключается.

■ Изменение режима распределения потоков воздуха

Нажмите на переключатель управления режимами распределения потоков воздуха.

Режим распределения потоков воздуха изменяется следующим образом при каждом нажатии на переключатель.

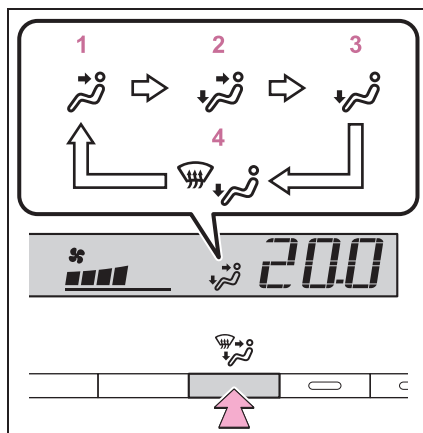

- 1 Верхняя часть тела
- 2 Верхняя часть тела и ноги
- 3 Ноги
- 4 Работает напольный обогреватель и обогреватель ветрового стекла

■ Переключение между режимами притока наружного воздуха и рециркуляции воздуха

▶ Тип А

- Для изменения режима рециркуляции воздуха нажмите на переключатель режима рециркуляции воздуха.

Индикатор включается на переключателе режима рециркуляции воздуха.

- Для изменения режима притока наружного воздуха нажмите на переключатель режима притока наружного воздуха.

Индикатор включается на переключателе режима притока наружного воздуха.

► Тип В

Нажмите на переключатель режимов притока наружного воздуха/рециркуляции воздуха.

При каждом нажатии на переключатель происходит переключение между режимом рециркуляции воздуха и режимом притока наружного воздуха. Когда выбран режим рециркуляции воздуха, индикатор включается на переключателе режима притока наружного воздуха/рециркуляции воздуха.

■ Настройка функции охлаждения и осушения

Нажмите переключатель "A/C".

Когда функция включена, индикатор включится на переключателе "A/C".

■ Обогрев ветрового стекла

Обогреватели используются, чтобы устранить запотевание с ветрового и передних боковых стекол.

Нажмите выключатель обогревателя ветрового стекла.

Установите переключатель режимов притока наружного воздуха/рециркуляции воздуха в режим притока наружного воздуха, если используется режим рециркуляции воздуха. (Может переключаться автоматически).

Для того чтобы быстро устранить запотевание ветрового стекла и боковых стекол, увеличьте поток воздуха и температуру.

Для возврата в предыдущий режим снова нажмите выключатель обогревателя ветрового стекла после устранения запотевания ветрового стекла.

Когда выключатель обогревателя

ветрового стекла включен, индикатор включится на выключателе обогревателя ветрового стекла.

■ Обогрев заднего стекла и наружных зеркал заднего вида

► Автомобили без обогревателей наружных зеркал заднего вида

Обогреватель используется для обогрева заднего стекла.

Нажмите выключатель обогревателя заднего стекла.

Обогреватель автоматически выключится через некоторое время.

Когда выключатель обогревателя заднего стекла включен, индикатор включится на выключателе обогревателя заднего стекла.

► Автомобили с обогревателями наружных зеркал заднего вида

Обогреватели используются для обогрева заднего стекла, удаления капель дождя, росы и инея с наружных зеркал заднего вида.

Нажмите выключатель обогревателя заднего стекла и наружных зеркал заднего вида.

Обогреватели автоматически выключатся через некоторое время.

Когда выключатель обогревателя заднего стекла и обогревателей наружных зеркал заднего вида включен, индикатор включится на выключателе обогревателя заднего стекла и обогревателей наружных зеркал заднего вида.

■ Использование функции предпочтительных климатических настроек (при наличии)

1 Нажмите на переключатель автоматического режима.

2 Нажмите переключатель “FAST/ECO”.

При каждом нажатии на переключатель “FAST/ECO” режим настройки частоты вращения вентилятора изменится следующим образом.

Обычный → “ECO” → “FAST” → Обычный

Когда “ECO” отображается на экране системы кондиционирования воздуха, система кондиционирования воздуха управляется с приоритетом на низком расходе топлива, например, снижении частоты вращения вентилятора и т.д.

Когда “FAST” отображается на экране, частота вращения вентилятора увеличивается.

■ Экономичный режим системы кондиционирования воздуха (при наличии)

Система кондиционирования воздуха управляется с приоритетом на низком расходе топлива, например, снижении частоты вращения вентилятора и т.д.

Нажмите на переключатель экономичного режима системы кондиционирования воздуха.

Когда включен экономичный режим системы кондиционирования воздуха, индикатор включается на переключателе режима притока наружного воздуха/рециркуляции воздуха.

■ Режим S-FLOW (при наличии)

В режиме S-FLOW приоритет распределения потоков воздуха придается сиденью водителя, снижая поток воздуха и эффект системы кондиционирования воздуха на сиденье переднего пассажира и задние сиденья.

Когда нажат переключатель режима S-FLOW, режим S-FLOW будет включен/выключен вручную.

Когда режим S-FLOW включен, индикатор включится на переключателе режима S-FLOW, индикатор температуры со стороны переднего пассажира выключаются.

■ Запотевание стекол

- Стекла будут быстро запотевать при высокой влажности в автомобиле. При включении “A/C” происходит эффективное осушение воздуха через выпускные отверстия и устранение запотевания с ветрового стекла.
- В случае выключения “A/C” стекла могут запотевать быстрее.
- Если используется режим рециркуляции воздуха, стекла могут запотевать.

■ Режим притока наружного воздуха/рециркуляции воздуха

- Во время движения по пыльным дорогам, например, в тоннелях или в плотном транспортном потоке, установите переключатель режима притока наружного воздуха/рециркуляции воздуха в режим рециркуляции воздуха. Это эффективно предотвращает попадание наружного воздуха в салон автомобиля. Во время охлаждения настройка режима рециркуляции воздуха также будет эффективно охлаждать салон автомобиля.
- Режимы притока наружного воздуха/рециркуляции воздуха могут автоматически переключаться в зависимости от настройки температуры или температуры в салоне.

■ Когда наружная температура падает почти до 0°C

Функция осушения может не работать даже при нажатии на переключатель “A/C”.

■ Запахи от работы системы вентиляции и кондиционирования воздуха

- Для притока свежего воздуха установите систему кондиционирования воздуха в режим притока наружного воздуха.
- Во время использования системы кондиционирования воздуха изнутри и снаружи автомобиля в нее могут попадать и скапливаться там различные запахи. Это может затем привести к выделению запахов через вентиляционные отверстия.
- Для того чтобы уменьшить появление возможных запахов:
 - Рекомендуется настроить систему кондиционирования воздуха в режим притока наружного воздуха перед выключением двигателя автомобиля.
 - Время включения нагнетательного вентилятора может задерживаться на непродолжительный период сразу после включения системы кондиционирования воздуха в автоматическом режиме.
- Кроме Ирана, Ирака, Иордании и Сирии: При парковке система автоматически переключается в режим притока наружного воздуха для улучшения циркуляции воздуха во всем салоне автомобиля, помогая сократить проникновение посторонних запахов при пуске двигателя автомобиля.

■ Фильтр системы кондиционирования воздуха

→стр.571

■ Индивидуальная настройка

Некоторые функции можно настроить индивидуально. (→стр.662)



ПРЕДУПРЕЖДЕНИЕ

■ Во избежание запотевания ветрового стекла

Не используйте выключатель обогревателя ветрового стекла при охлаждении воздуха в очень влажную погоду. Разница между температурой наружного воздуха и температурой ветрового стекла может привести к запотеванию внешней поверхности ветрового стекла и ухудшить обзор.

■ Когда обогреватели наружных зеркал заднего вида работают (при наличии)

Не дотрагивайтесь до поверхностей наружных зеркал заднего вида, так как они могут быть горячими и стать причиной ожога.



ВНИМАНИЕ

■ Во избежание разрядки аккумуляторной батареи

Не оставляйте систему кондиционирования воздуха включенной при выключенном двигателе.

Использование автоматического режима

- 1 Нажмите на переключатель автоматического режима.
- 2 Отрегулируйте настройку температуры.
- 3 Для прекращения действия нажмите на переключатель.

Если используется настройка частоты вращения вентилятора или режимы распределения потоков воздуха, индикатор автоматического режима погаснет. Однако автоматический режим для функций, кроме используемых,

поддерживается.

■ Использование автоматического режима

Частота вращения вентилятора регулируется автоматически в соответствии с настройкой температуры и окружающими условиями.

Поэтому сразу после нажатия на переключатель автоматического режима вентилятор может остановиться на некоторое время, пока теплый или холодный воздух не будет подготовлен к подаче в салон.

Антиобледенитель передних стеклоочистителей (при наличии)

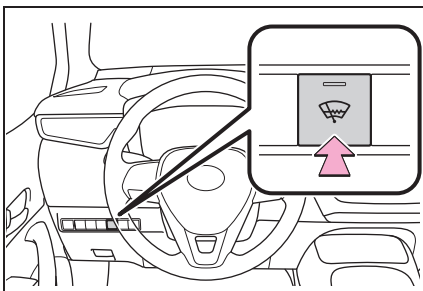

Предотвращение образования льда на ветровом стекле и щетках стеклоочистителя.

Когда выключатель антиобледенителя передних стеклоочистителей включен, индикатор включится на выключателе антиобледенителя передних стеклоочистителей.

Антиобледенитель передних стеклоочистителей автоматически выключится через некоторое время.



ПРЕДУПРЕЖДЕНИЕ

■ Во избежание ожогов

Не касайтесь нижней части стекла или боковых частей передних стоек, когда включен антиобледенитель передних стеклоочистителей.

Раздельная регулировка температуры для сидений водителя и переднего пассажира

Для того чтобы включить режим “DUAL” выполните одну из следующих процедур:

- Нажмите переключатель “DUAL”.
- Отрегулируйте настройку температуры со стороны переднего пассажира.

Индикатор на переключателе “DUAL” включится, когда включен режим “DUAL”.

При нажатии на переключатель “DUAL”, когда выбран режим “DUAL”, режим “DUAL” будет выключен, и настройка температуры для стороны переднего пассажира будет связана со стороной водителя.

Схема расположения и режимы работы воздуховыпускных отверстий

■ Местоположение воздуховыпускных отверстий

Воздуховыпускные отверстия и объем воздуха изменяется в соответствии с выбранным режимом распределения потоков воздуха.

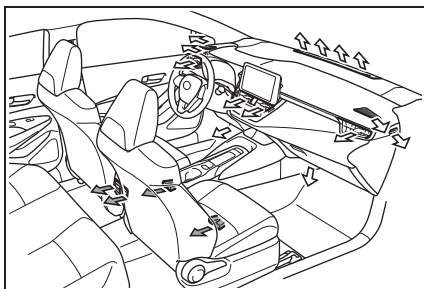

←: При наличии

■ Регулировка положения и открывание и закрывание воздуховыпускных отверстий

► Спереди в центре

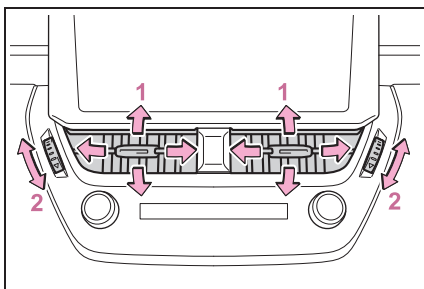

- 1 Направьте поток воздуха влево или вправо, вверх или вниз
- 2 Поверните ручку, чтобы открыть или закрыть вентиляционное отверстие

► Передняя правая сторона

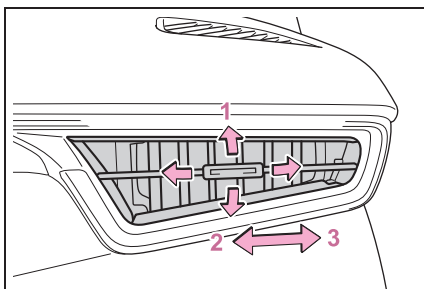

- 1 Направьте поток воздуха влево

или вправо, вверх или вниз

- 2 Откройте вентиляционное отверстие
- 3 Закройте вентиляционное отверстие

► Передняя левая сторона

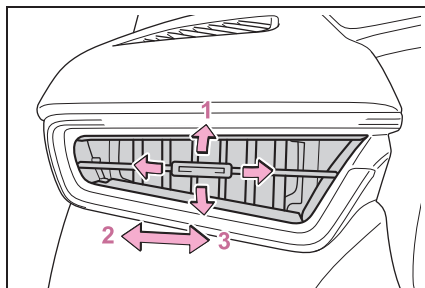

- 1 Направьте поток воздуха влево или вправо, вверх или вниз
- 2 Закройте вентиляционное отверстие
- 3 Откройте вентиляционное отверстие

► Заднее центральное (при наличии)

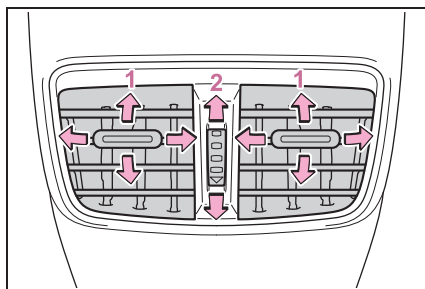

- 1 Направьте поток воздуха влево или вправо, вверх или вниз
- 2 Поверните ручку, чтобы открыть или закрыть вентиляционное отверстие

**ПРЕДУПРЕЖДЕНИЕ****■ Во избежание неправильного срабатывания обогревателя ветрового стекла**

Не размещайте ничего на приборной панели, что может закрыть воздуховыпускные отверстия. В противном случае поток воздуха может блокироваться, препятствуя работе обогревателей ветрового стекла.

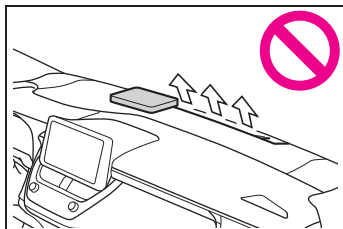
**Обогреватель рулевого колеса * /обогреватели сидений***

*: При наличии

- Обогреватель рулевого колеса
Обогревает места хвата рулевого колеса
- Обогреватели сидений
Обогрев обивки сиденья

**ПРЕДУПРЕЖДЕНИЕ****■ Во избежание незначительных ожогов**

Следует соблюдать осторожность, если кто-либо, входящий в одну из следующих категорий, касается рулевого колеса или сидений при включенном обогревателе:

- Младенцы, маленькие дети, пожилые люди, больные и люди с ограниченными физическими возможностями
- Люди с чувствительной кожей
- Уставшие люди
- Люди, употреблявшие спиртные напитки или принимавшие лекарства, которые вызывают сонливость (снотворное, лекарства от простуды и т.д.)

**ВНИМАНИЕ****■ Во избежание повреждения обогревателей сидений**

Не размещайте на сиденье тяжелые предметы с неровной поверхностью, не протыкайте сиденье острыми предметами (иглами, гвоздями и т.д.).

■ Во избежание разрядки аккумуляторной батареи

Не используйте функции, когда двигатель выключен.

Инструкции по эксплуатации

■ Обогреватель рулевого колеса

Включает/выключает обогреватель рулевого колеса

Когда переключатель обогревателя рулевого колеса включен, индикатор включится на переключателе обогревателя рулевого колеса.

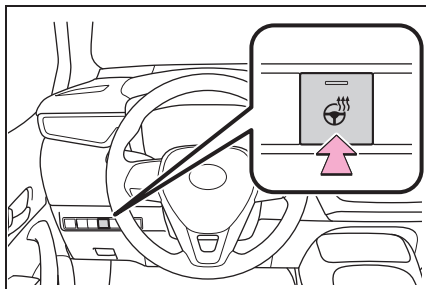

■ Обогреватели сидений

▶ Спереди

Включает/выключает обогреватели сидений

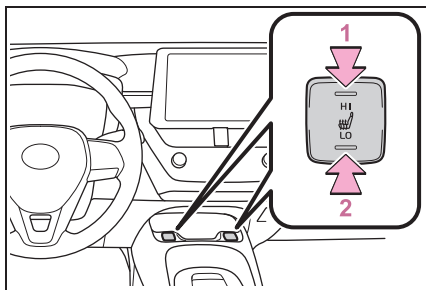

1 Высокая температура

2 Низкая температура

Когда обогреватель сиденья включен, индикатор включится на переключателе обогревателя сидений.

Когда не используется, установите переключатель в нейтральное положение. Индикатор погаснет.

▶ Задние

Включает/выключает обогреватели сидений

Когда обогреватель сиденья включен, индикатор включится на переключателе обогревателя сидений.

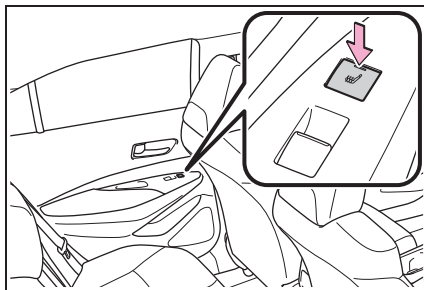

■ Обогрев рулевого колеса и обогреватели сидений можно использовать, когда

Замок запуска двигателя находится в положении ON.



ПРЕДУПРЕЖДЕНИЕ

■ Во избежание перегрева и незначительных ожогов

Соблюдайте следующие меры предосторожности при использовании обогревателей сидений.

- Не накрывайте сиденье покрывалом или подушкой при использовании обогревателя сиденья.
- Не используйте обогреватель дольше, чем это необходимо.

Список фонарей освещения салона

Местоположение фонарей освещения салона

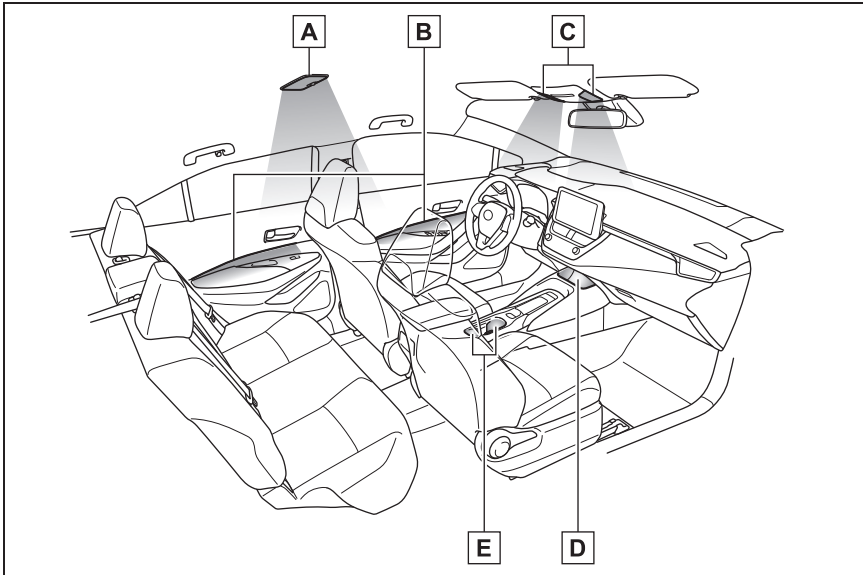

- A** Задние фонари персонального освещения (→стр.510)
- B** Фонари подсветки обивки двери (при наличии)
- C** Передние фонари освещения салона/фонари персонального освещения (→стр.509, 510)
- D** Лампа подсветки центрального лотка (при наличии)
- E** Лампы подсветки подстаканников (при наличии)

Управление фонарями освещения салона

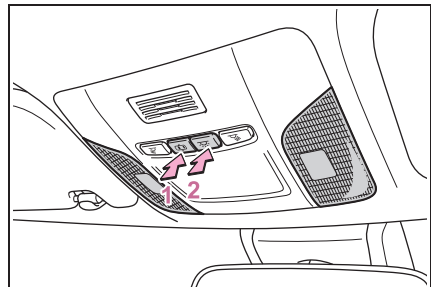

- 1** Включает/выключает положение

двери

Когда дверь открывается, пока включено положение двери, фонари включатся.

2 Включает/выключает фонари

Управление фонарями персонального освещения

■ Спереди

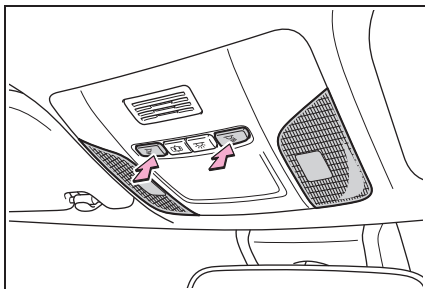

Включает/выключает фонари

■ Задние

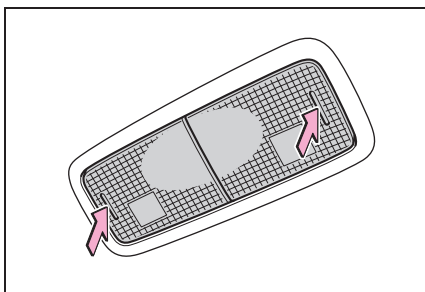

Включает/выключает фонари

■ Система освещения при посадке

Фонари автоматически включаются/выключаются в зависимости от режима (положения) замка запуска двигателя, наличия электронного ключа (автомобили с функцией доступа) и от того, заблокированы/разблокированы и открыты/закрыты ли двери.

■ Во избежание разрядки аккумуляторной батареи

Если фонари освещения салона остаются

включенными, когда замок запуска двигателя выключен, лампы погаснут автоматически через 20 минут.

■ Фонари освещения салона могут включаться автоматически, когда

Если срабатывает какая-либо подушка безопасности системы SRS (надувается), либо происходит сильный удар сзади, фонари освещения салона включатся автоматически.

Фонари освещения салона автоматически погаснут приблизительно через 20 минут. Фонари освещения салона можно выключить вручную. Однако во избежание дальнейших столкновений рекомендуется оставить их включенными, пока не будет обеспечена безопасность.

(Фонари освещения салона могут не включаться автоматически в зависимости от силы удара и условий столкновения).

■ Индивидуальная настройка

Некоторые функции можно настроить индивидуально. (→стр.662)



ВНИМАНИЕ

■ Во избежание разрядки аккумуляторной батареи

Не оставляйте фонари включенными при выключенном двигателе дольше, чем это необходимо.

Список мест для хранения

Местоположение отделений для хранения

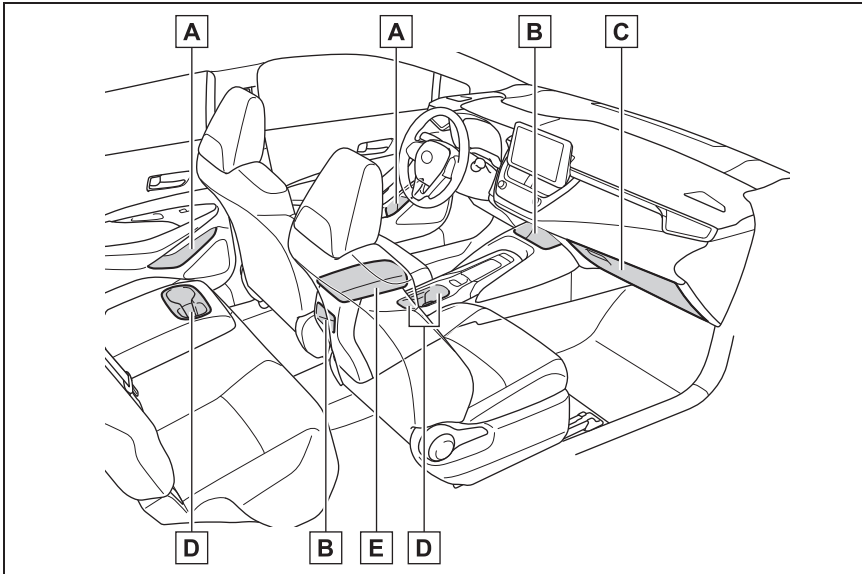

- A** Держатели для бутылок/дверные карманы (→стр.512)
- B** Открытые лотки (при наличии) (→стр.514)
- C** Перчаточный ящик (→стр.512)
- D** Подстаканники (→стр.512)
- E** Отделение в центральном подлокотнике (→стр.513)

**ПРЕДУПРЕЖДЕНИЕ**

Предметы, которые не следует оставлять в местах для хранения

Не оставляйте в местах, предназначенных для хранения, очки, зажигалки или аэрозольные баллоны, так как при повышении температуры в салоне может произойти следующее:

- Очки могут деформироваться от высокой температуры или треснуть при контакте с другими хранящимися предметами.

- Зажигалки или аэрозольные баллоны могут взорваться. При контакте с другими хранящимися предметами зажигалка может воспламениться, а аэрозольный баллон может испускать газ, создавая опасность возникновения пожара.

Перчаточный ящик

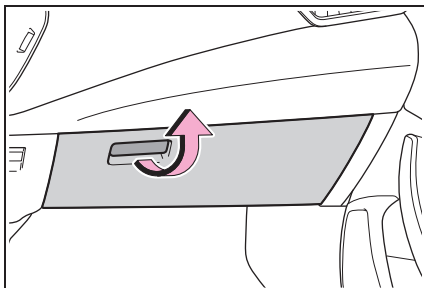

Для того чтобы открыть перчаточный ящик, потяните рычаг вверх.

■ Фонарь подсветки перчаточного ящика

Фонарь подсветки перчаточного ящика включается при включении задних фонарей.



ПРЕДУПРЕЖДЕНИЕ

■ Предостережение во время движения

Держите перчаточный ящик закрытым. В случае резкого торможения или заноса может произойти несчастный случай, если пассажир ударится об открытый перчаточный ящик или о предметы, которые в нем находятся.

Подстаканники

- ▶ Спереди

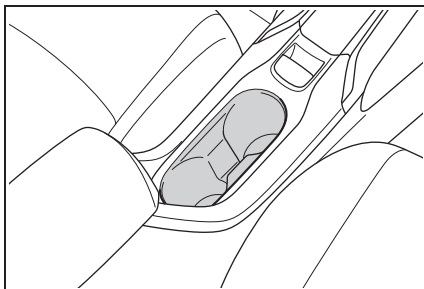

- ▶ Сзади (при наличии)

Потяните подлокотник вниз.

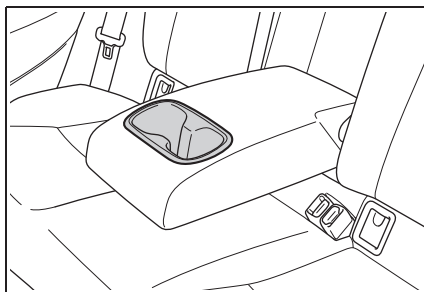

ПРЕДУПРЕЖДЕНИЕ

■ Предметы, которые нельзя хранить в подстаканнике

Не помещайте в подстаканники ничего, кроме стаканов или банок с напитками. Другие предметы могут быть выброшены из держателей в случае аварии или резкого торможения, и стать причиной травмы. По возможности закрывайте горячие напитки во избежание ожогов.

Держатели для бутылок/дверные карманы

- ▶ Спереди

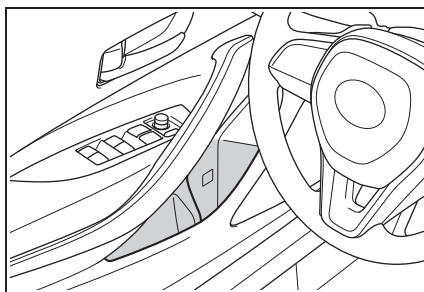

▶ Задние

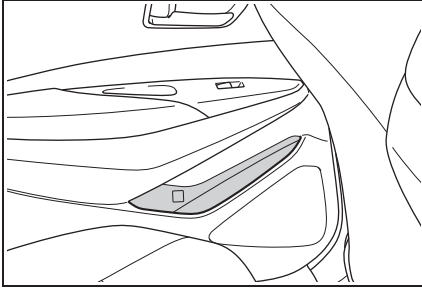

■ Держатели для бутылок

- При хранении бутылки следует закрывать крышку.
- Бутылка может быть непригодной для хранения в зависимости от ее размера или формы.

**ПРЕДУПРЕЖДЕНИЕ**■ **Предметы, которые нельзя хранить в держателях для бутылок**

Не храните в держателях для бутылок ничего, кроме бутылок. Другие предметы могут быть выброшены из держателей в случае аварии или резкого торможения, и стать причиной травмы.

**ВНИМАНИЕ**■ **Предметы, которые не следует хранить в держателях для бутылок**

Не храните в держателях для бутылок открытые бутылки, стеклянные или бумажные стаканы с жидкостью. Содержимое может пролиться, а очки могут разбиться.

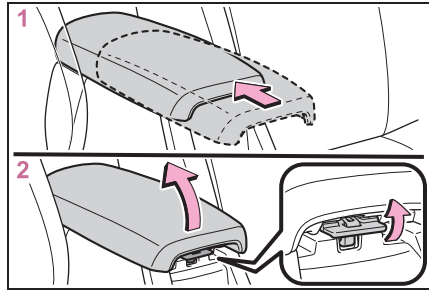
Отделение в центральном подлокотнике

- 1 Сдвиньте крышку в крайнее заднее положение. (автомобили с функцией сдвига)
- 2 Поднимите крышку, оттягивая ручку вверх.

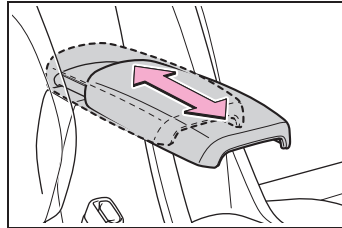
■ **Функция сдвига (при наличии)**

Крышку отделения в центральном подлокотнике можно сдвинуть вперед или назад.

**ПРЕДУПРЕЖДЕНИЕ**■ **Предостережение во время движения**

Держите отделение в центральном подлокотнике закрытым. В случае резкого торможения или аварии возможны травмы.

Открытые лотки

- ▶ Спереди (при наличии)

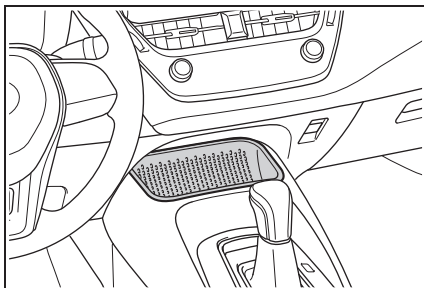

- ▶ Сзади (при наличии)

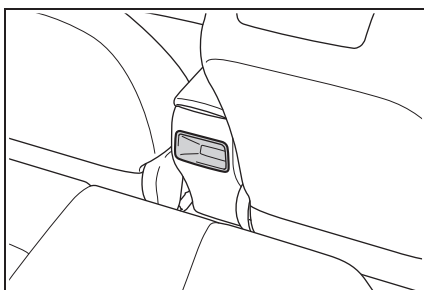

- Не ставьте в лоток предметы, высота которых может превышать высоту края лотка.



ПРЕДУПРЕЖДЕНИЕ

■ Предостережение во время движения

Соблюдайте следующие меры предосторожности, помещая предметы в открытый лоток. Если этого не сделать, предметы могут быть выброшены из лотка в случае резкого торможения или вождения. В этих случаях предметы могут помешать правильной работе педали или отвлечь внимание водителя, что может привести к аварии.

- Не храните в лотке подвижные или перекатывающиеся предметы.
- Не складывайте в лоток предметы, высота которых превышает высоту края лотка.

Элементы багажника

Крюки для продуктовых пакетов (при наличии)

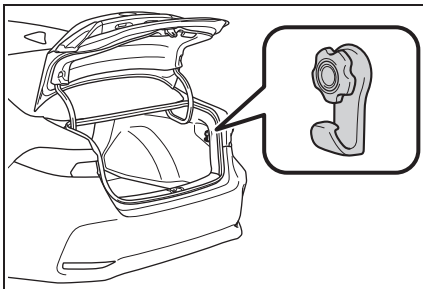

ПРЕДУПРЕЖДЕНИЕ

Во избежание повреждения крюков для продуктовых пакетов

Не вешайте предметы тяжелее 3 kg (кг) на крюки для продуктовых пакетов.

Дополнительный ящик (при наличии)

Поднимите коврик днища.

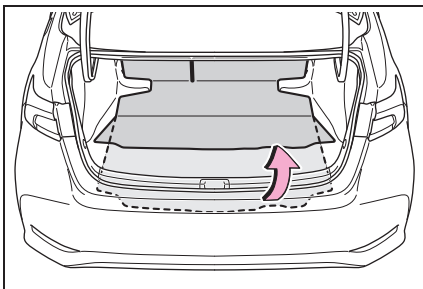

► Тип А

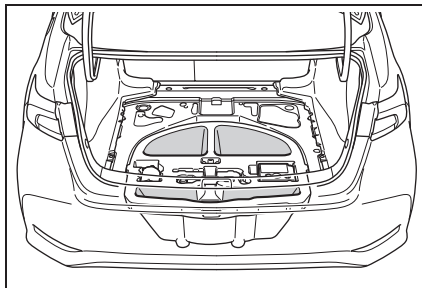

► Тип В

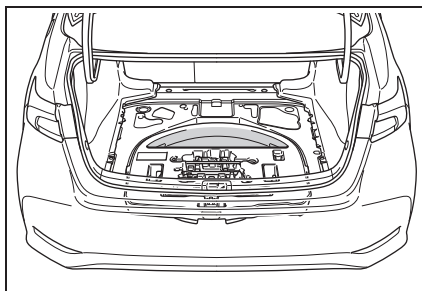

Другие элементы салона

Зарядный USB-разъем (при наличии)

Зарядный USB-разъем используется для питания внешних устройств током силой 2,1 А и напряжением 5 В (В).

Зарядный USB-разъем предназначен только для зарядки. Они не предназначены для передачи данных или для других целей. Внешнее устройство может не заряжаться должным образом. Перед использованием зарядного USB-разъема ознакомьтесь с инструкцией устройства.

■ Использование зарядного USB-разъема

Откройте крышку отделения в центральном подлокотнике.

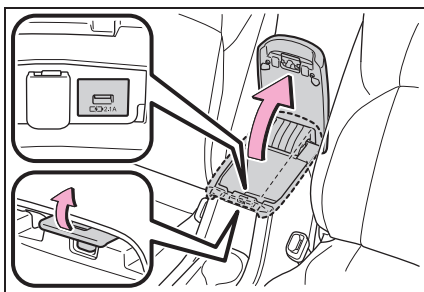

■ Зарядный USB-разъем можно использовать, когда

Замок запуска двигателя находится в положении ACC или ON.

■ Условия, при которых зарядный USB-разъем может работать неправильно

- Если подключено устройство, потребляющее электрический ток силой более 2,1 А и напряжением более 5 В (В)
- Если подключено устройство,

предназначенное для связи с ПК, например, USB-накопитель

- Если подключенное внешнее устройство отключено (зависит от устройства)
- При высокой температуре в салоне, например, если автомобиль был припаркован под солнцем
- **О подключаемом внешнем устройстве**

В зависимости от подключенного внешнего устройства зарядка может иногда приостановиться, а затем возобновиться. Это не является неисправностью.



ВНИМАНИЕ

■ Во избежание повреждения зарядного USB-разъема

- Не вставляйте посторонние предметы в разъем.
- Не проливайте воду или другие жидкости на разъем.
- Не прилагайте чрезмерных усилий к зарядному USB-разъему и не подвергайте его ударному воздействию.
- Не разбирайте и не вносите изменения в конструкцию зарядного USB-разъема.

■ Во избежание повреждения внешних устройств

- Не оставляйте внешние устройства в автомобиле. Температура в салоне автомобиля может повыситься, что приведет к повреждению внешнего устройства.
- Не нажимайте и не оказывайте излишнего давления на внешнее устройство или его кабель, когда он(о) подключен(о).

**ВНИМАНИЕ****■ Во избежание разрядки аккумуляторной батареи**

Не используйте зарядный USB-разъем в течение длительного периода времени, когда двигатель выключен.

Электрическая розетка

Электрическую розетку можно использовать для приборов, работающих при напряжении 12 V (В) и силе тока менее 10 А.

Откройте крышку отделения в центральном подлокотнике и откройте крышку.

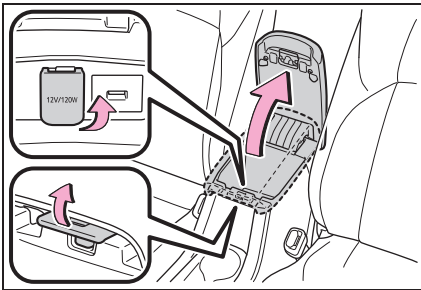
**■ Электрическую розетку можно использовать, когда**

Замок запуска двигателя находится в положении ACC или ON.

■ При выключении замка запуска двигателя

Отсоедините электрические устройства с функциями зарядки, например, мобильные батарейные источники питания.

Если оставить такие устройства подключенными, замок запуска двигателя может выключиться неправильно.

**ВНИМАНИЕ****■ Во избежание перегорания предохранителя**

Не используйте дополнительное устройство, потребляющее более 12 V (В) 10 А.

■ Во избежание повреждения электрической розетки

Закройте крышку электрической розетки, когда она не используется. Посторонние предметы или жидкости, попавшие в электрическую розетку, могут вызвать короткое замыкание.

■ Во избежание разрядки аккумуляторной батареи

Не используйте электрическую розетку при выключенном двигателе дольше, чем это необходимо.

Беспроводное зарядное устройство (при наличии)

Портативное устройство, такое как смартфон или мобильный телефон, можно зарядить, просто разместив его в зоне зарядки, при условии, что устройство совместимо со стандартом беспроводной зарядки Qi, разработанным Wireless Power Consortium.

Беспроводное зарядное устройство невозможно использовать с портативным устройством, размеры которого превышают зону зарядки. Кроме того, в зависимости от портативного устройства беспроводное зарядное устройство может работать неправильно. См. руководство по эксплуатации портативного устройства.

■ Символ “Qi”

Символ “Qi” является торговой маркой Wireless Power Consortium.



■ Название для всех деталей

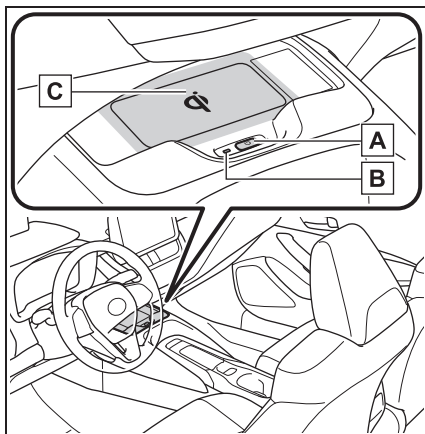

A Переключатель питания

B Рабочий индикатор

C Зона зарядки

■ Использование беспроводного зарядного устройства

- 1 Нажмите переключатель питания беспроводного зарядного устройства.

Повторное нажатие на переключатель выключает беспроводное зарядное устройство.

Когда оно включено, загорается рабочий индикатор (зеленый).

Когда замок запуска двигателя выключен, состояние включения/выключения беспроводного зарядного устройства

записывается в память.

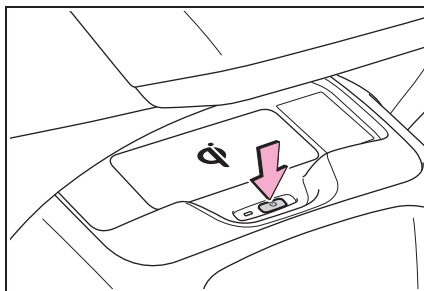

- 2 Расположите портативное устройство в зоне зарядки так, чтобы его зарядная поверхность была направлена вниз.

Во время зарядки загорается рабочий индикатор (оранжевый).

Если зарядка не начинается, попробуйте расположить портативное устройство как можно ближе к центру зоны зарядки.

По окончании зарядки загорается рабочий индикатор (зеленый).

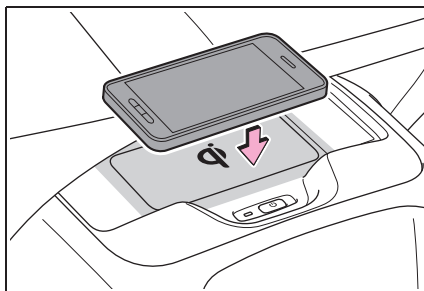

■ Функция подзарядки

- Если истекло определенное время с момента завершения зарядки, и портативное устройство не было перемещено, беспроводное зарядное устройство перезапустит зарядку.
- Если портативное устройство перемещается в пределах зоны зарядки, зарядка временно остановится, а затем перезапустится.

■ Состояние рабочего индикатора

Рабочий индикатор	Состояние
Выкл.	Беспроводное зарядное устройство выключено
Зеленый (горит)	Режим ожидания (зарядка возможна)
	Зарядка завершена*
Оранжевый (горит)	Портативное устройство было расположено в зоне зарядки (идентификация портативного устройства)
	Выполняется зарядка

*: В зависимости от портативного устройства рабочий индикатор может оставаться включенным (оранжевый) по окончании зарядки.

● Если рабочий индикатор мигает

Если обнаруживается ошибка, рабочий индикатор будет мигать (оранжевый). Примите надлежащие меры согласно указанной ниже таблице.

Рабочий индикатор	Предполагаемая причина	Меры
Непрерывно мигает (оранжевый) с интервалом одна секунда	Ошибка связи при подключении автомобиля к зарядному устройству.	Обратитесь к дилеру Toyota.
Постоянно мигает (оранжевый) 3 раза	Имеется посторонний предмет между портативным устройством и зоной зарядки.	Удалите посторонний предмет.
	Портативное устройство расположено неправильно в зоне зарядки.	Расположите портативное устройство, направленным к центру зоны зарядки.
Постоянно мигает (оранжевый) 4 раза	Слишком высокая температура беспроводного зарядного устройства.	Незамедлительно прекратите зарядку и через какое-то время продолжите ее.

■ Беспроводное зарядное устройство можно использовать, когда

Замок запуска двигателя находится в положении ACC или ON.

■ Портативные устройства, которые можно заряжать

- Портативные устройства, совместимые со стандартом беспроводной зарядки Qi, можно заряжать с помощью

беспроводного зарядного устройства. Однако совместимость со всеми устройствами, удовлетворяющими стандарту беспроводной зарядки Qi, не гарантируется.

- Беспроводное зарядное устройство рассчитано на подачу электричества малой мощности (5 W (Вт) или менее) на мобильный телефон, смартфон или другое портативное устройство.

■ Если портативное устройство оснащено чехлом или аксессуаром

Не заряжайте портативное устройство, если оно оснащено чехлом или аксессуаром, несовместимым со стандартом Qi. В зависимости от типа чехла и/или аксессуара зарядка портативного устройства может быть невозможной. Если портативное устройство располагается в зоне зарядки и не заряжается, снимите чехол и/или аксессуар.

■ Если слышится помеха при трансляции AM-радио во время зарядки

Выключите беспроводное зарядное устройство и проверьте, что шум снизился. Если шум снизился, нажмите и удерживайте переключатель питания беспроводного зарядного устройства в течение 2 секунд. Частота беспроводного зарядного устройства изменяется, и шум может снизиться. Когда частота изменяется, рабочий индикатор мигнет (оранжевый) 2 раза.

■ Меры предосторожности при зарядке

● Если электронный ключ не удается обнаружить внутри салона, выполнение зарядки невозможно. Когда дверь открывается и закрывается, зарядка может временно приостанавливаться.

● Во время зарядки беспроводное зарядное устройство и портативное устройство нагреваются. Это не является неисправностью. Если портативное устройство нагревается во время зарядки, и зарядка прекращается под воздействием защитной функции портативного устройства, подождите, пока портативное устройство остынет, и повторите зарядку.

■ Во время работы образуется звук

Когда переключатель питания включен или пока идентифицируется портативное устройство, могут слышаться рабочие звуки. Это не является неисправностью.

■ Очистка беспроводного зарядного устройства

→стр.529



ПРЕДУПРЕЖДЕНИЕ

■ Предостережение во время движения

При зарядке портативного устройства во время движения, по соображениям безопасности, водитель не должен управлять портативным устройством.

■ Предупреждение относительно электромагнитных помех

Людам с имплантированными кардиостимуляторами, кардиостимуляторами ресинхронизационной терапии или кардиодефибрилляторами, а также другими электронными медицинскими устройствами необходимо обратиться к своему врачу относительно использования беспроводного зарядного устройства.

Действия с беспроводным зарядным устройством могут негативно влиять на работу медицинских устройств.

■ Во избежание повреждения или ожогов

Соблюдайте следующие меры предосторожности. Пренебрежение ими может привести к пожару, неисправности или повреждению оборудования, либо к ожогам из-за воздействия тепла.

- Не размещайте никакие металлические предметы между зоной зарядки и портативным устройством во время зарядки.
- Не прикрепляйте металлические предметы, такие как алюминиевые наклейки, к зоне зарядки.
- Не накрывайте беспроводное зарядное устройство тканью или другим предметом во время зарядки.
- Не пытайтесь заряжать портативные устройства, несовместимые со стандартом беспроводной зарядки Qi.
- Не разбирайте, не изменяйте и не снимайте беспроводное зарядное устройство.

**ПРЕДУПРЕЖДЕНИЕ**

- Не прилагайте усилия к беспроводному зарядному устройству и не подвергайте его ударам.

**ВНИМАНИЕ**

■ Условия, при которых беспроводное зарядное устройство может работать неправильно

В следующих ситуациях беспроводное зарядное устройство может работать неправильно:

- Когда портативное устройство полностью заряжено
- Когда имеется посторонний предмет между зоной зарядки и портативным устройством
- Когда портативное устройство нагревается во время зарядки
- Когда портативное устройство располагается в беспроводной зоне своей зарядной поверхностью вверх
- Когда портативное устройство расположено не по центру зоны зарядки
- Когда автомобиль находится вблизи телевизионных вышек, электростанций, бензоколонок, радиостанций, больших экранов, аэропортов или других сооружений, которые создают сильные радиоволны или электрические помехи
- Когда портативное устройство находится в контакте или закрыто каким-либо из следующих металлических предметов:
 - Карточками, к которым прикреплена алюминиевая фольга
 - Сигаретными пачками, имеющими внутри алюминиевую фольгу
 - Металлические футляры или сумки

- монеты
- Металлическими обогревателями рук
- Мультимедийными носителями, такими как CD- и DVD-диски
- Когда беспроводные ключи (излучающие радиоволны), кроме ключей от вашего автомобиля, используются поблизости.

Если в ситуациях, кроме указанных выше, беспроводное зарядное устройство работает неправильно или рабочий индикатор мигает, беспроводное зарядное устройство может быть неисправным. Обратитесь к дилеру Toyota.

■ Во избежание неисправности или повреждения данных

- Не подносите магнитные карты, такие как кредитная карта, или магнитные средства записи, близко к беспроводному зарядному устройству. В противном случае данные могут быть удалены под воздействием магнетизма. Кроме того, не подносите прецизионные инструменты, такие как наручные часы, близко к беспроводному зарядному устройству, потому что такие предметы могут выйти из строя.
- Не оставляйте портативные устройства в салоне. Температура в салоне может повыситься в случае парковки на солнце, что приведет к повреждению устройства.

■ Во избежание разрядки аккумуляторной батареи

Не используйте беспроводное зарядное устройство длительный период времени, когда двигатель выключен.

Солнцезащитные козырьки

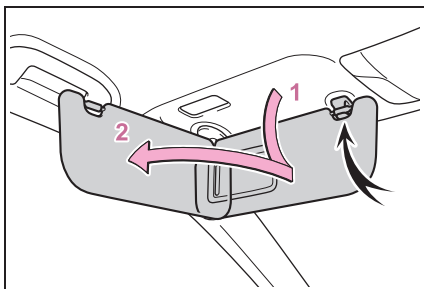

- 1 Для того чтобы установить козырек в переднее положение, откиньте его вниз.
- 2 Для того чтобы установить козырек в боковое положение, откиньте его вниз, снимите с крючка, затем поверните его в сторону.

Косметические зеркала

Для того чтобы открыть, сдвиньте крышку.

Лампа подсветки косметического зеркала включается. (при наличии)

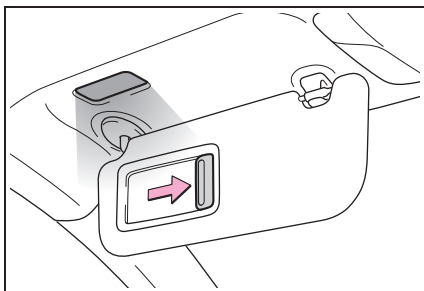

- Во избежание разрядки аккумуляторной батареи (автомобили с лампами подсветки косметических зеркал)

Если лампы подсветки косметических зеркал остаются включенными, когда

замок запуска двигателя находится в положении OFF, лампы погаснут автоматически через 20 минут.



ВНИМАНИЕ

- Во избежание разрядки аккумуляторной батареи (автомобили с лампами подсветки косметических зеркал)

Не оставляйте лампы подсветки косметических зеркал включенными в течение продолжительных периодов времени, когда двигатель выключен.

Подлокотник (при наличии)

Для использования откиньте подлокотник вниз.

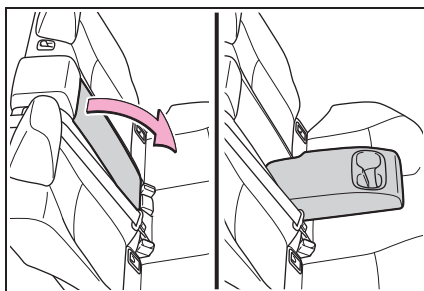

ВНИМАНИЕ

- Во избежание повреждения подлокотника

Не прикладывайте к подлокотнику слишком большую нагрузку.

Поручни

Поручень, установленный на потолке, можно использовать для поддержания тела на сиденье.

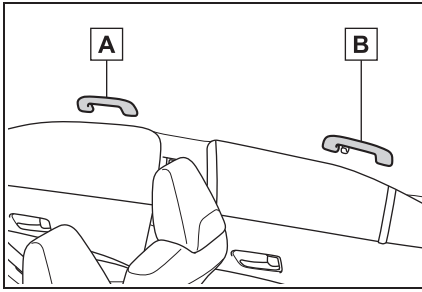

A Спереди (при наличии)

B Задние



ПРЕДУПРЕЖДЕНИЕ

■ Поручень

Не используйте поручень, когда садитесь в автомобиль, выходите из него или встаете с сиденья.



ВНИМАНИЕ

■ Во избежание повреждения поручня

Не вешайте на поручень тяжелые предметы или тяжелый груз.

Крючки для одежды

Крючки для одежды установлены на задних поручнях.

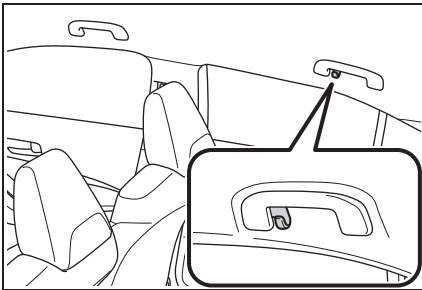

ПРЕДУПРЕЖДЕНИЕ

■ Предметы, которые нельзя вешать на крючок для одежды (автомобили со шторками безопасности системы SRS)

Не вешайте вешалки для одежды или другие твердые или острые предметы на крючок. При срабатывании шторок безопасности системы SRS эти предметы могут сыграть роль метательных снарядов и стать причиной серьезной травмы или смерти.

Техническое обслуживание и уход

7

7-1. Техническое обслуживание и уход	
Очистка и защита экстерьера автомобиля	526
Очистка и защита салона автомобиля	529
7-2. Техническое обслуживание	
Требования по техническому обслуживанию	532
Плановое техническое обслуживание	534
7-3. Самостоятельное техническое обслуживание	
Меры предосторожности при самостоятельном техническом обслуживании	540
Капот	542
Установка напольного домкрата	543
Моторный отсек	545
Шины	553
Давление в шинах	568
Диски	569
Фильтр системы кондиционирования воздуха	571
Элемент питания беспроводного пульта дистанционного управления/электронного ключа	573
Проверка и замена предохранителей	576
Лампы фонарей	579

Очистка и защита экстерьера автомобиля

Выполняйте очистку, учитывая особенности каждого компонента и его материала.

Инструкции по очистке

- Для того чтобы удалить грязь и пыль, вымойте автомобиль сверху донизу, обильно поливая водой кузов, колесные арки и днище автомобиля.
- Мойте кузов автомобиля, используя губку или мягкую ткань, например, замшу.
- Для удаления сильных загрязнений воспользуйтесь моющим средством для автомобилей и тщательно смойте его водой.
- Вытрите воду.
- При ухудшении качества водоотталкивающего покрытия обработайте автомобиль воском.

Если на чистой поверхности нет капель воды, наносите воск на холодный кузов автомобиля.

■ Автоматическая автомобильная мойка

- Перед мойкой автомобиля сложите зеркала. Начинайте мыть автомобиль с передней части. Перед началом движения не забудьте разложить зеркала.
- Щетки, используемые на автоматических автомобильных мойках, могут поцарапать поверхность автомобиля, повредив его лакокрасочное покрытие.

■ Автомобильная мойка высокого давления

Поскольку вода может попасть в салон, не подносите наконечник форсунки близко к зазорам вокруг дверей или по периметру окон, и не направляйте форсунку непрерывно на эти области.

■ При пользовании автомобильной мойкой (автомобили с функцией доступа)

Если на ручку двери попадает влага, в то время как электронный ключ находится в радиусе действия, дверь может разблокироваться и заблокироваться несколько раз. В этом случае перед мойкой автомобиля выполните следующие процедуры исправления:

- Поместите ключ на расстояние не менее 2 м (м) или более от автомобиля во время мойки. (Следите за тем, чтобы ключ не был украден).
- Установите электронный ключ в режим энергосбережения элемента питания, чтобы отключить интеллектуальную систему доступа и пуска без ключа. (→стр.185)

■ Легкосплавные диски (при наличии)

- Незамедлительно удаляйте любую грязь, используя нейтральное моющее средство.
- После использования незамедлительно смойте чистящее средство водой.
- Для защиты ЛКП от повреждения обязательно соблюдайте следующие меры предосторожности.
 - Не используйте кислотные, щелочные или абразивные чистящие средства
 - Не используйте жесткие щетки
 - Не используйте чистящее средство для мытья колес, когда они горячие, например, после поездок или стоянки в жаркую погоду

■ Бамперы

Не очищайте их с помощью абразивных чистящих средств.

**ПРЕДУПРЕЖДЕНИЕ****■ Во время мойки автомобиля**

Не используйте воду внутри моторного отсека. Это может привести к возгоранию электрических компонентов и т.д.

■ При очистке ветрового стекла (автомобили с передними стеклоочистителями с датчиком дождя)

Установите переключатель стеклоочистителей в выключенное положение. Если переключатель стеклоочистителей находится в режиме "АУТО", стеклоочистители могут неожиданно сработать в следующих ситуациях и стать причиной защемления кистей рук или других серьезных травм, а также привести к повреждению щеток стеклоочистителей.

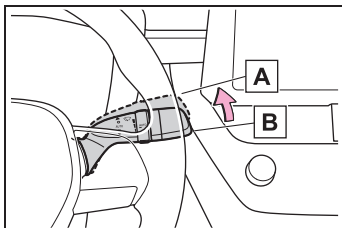
**A** Выкл.**B** AUTO

- Когда до верхней части ветрового стекла, где находится датчик капель дождя, дотрагиваются рукой
- Когда мокрую тряпку или подобный предмет подносят близко к датчику капель дождя
- Если что-либо ударяется о ветровое стекло
- Если вы непосредственно касаетесь корпуса датчика, или что-то ударяется о датчик капель дождя

■ Меры предосторожности при обращении с выхлопной трубой

Выхлопная труба сильно нагревается от проходящих по ней выхлопных газов. При мойке автомобиля будьте внимательны и не прикасайтесь к выхлопной трубе, пока она не остынет, в противном случае можно получить ожоги.

■ Меры предосторожности при обращении с задним бампером с системой контроля мертвых зон (при наличии)

Если краска заднего бампера сколота или поцарапана, система может работать неправильно. Если это произошло, обратитесь к дилеру Toyota.

**ВНИМАНИЕ****■ Во избежание повреждения лакокрасочного покрытия и коррозии кузова и деталей (легкосплавных дисков и т.д.)**

- Незамедлительно вымойте автомобиль в следующих случаях:
 - После поездки вблизи берега моря
 - После поездки по дорогам, посыпанным солью
 - Если окрашенная поверхность испачкана гудроном или древесной смолой
 - Если на окрашенной поверхности имеются насекомые или пятна от насекомых или птиц
 - После движения по местности, загрязненной сажей, жирной копотью, рудничной пылью, железными опилками или химическими веществами
 - Если автомобиль сильно загрязнен пылью или грязью
 - Если на окрашенную поверхность попали такие жидкости, как бензол или бензин



ВНИМАНИЕ

● Если краска сколота или поцарапана, следует как можно быстрее восстановить лакокрасочное покрытие.

● Во избежание коррозии дисков устраните с них все загрязнения и храните в помещении с низкой влажностью, когда диски не используются.

■ Очистка внешних фонарей

● Мойте осторожно. Не используйте органические вещества и не трите жесткой щеткой.

Это может повредить поверхности фонарей.

● Не наносите воск на поверхность фонарей.
Воск может вызвать повреждение рассеивателей.

■ Во избежание повреждения рычагов передних стеклоочистителей

Для того чтобы поднять рычаги стеклоочистителей от ветрового стекла, сначала потяните вверх рычаг со стороны водителя, затем проделайте то же самое с рычагом со стороны переднего пассажира. Для возвращения рычагов в исходное положение начинайте со стороны переднего пассажира.

■ При пользовании автоматической автомобильной мойки (автомобили с передними стеклоочистителями с датчиком дождя)

Установите переключатель стеклоочистителей в выключенное положение. Если переключатель стеклоочистителей находится в режиме "АВТО", стеклоочистители могут сработать, что может привести к повреждению щеток стеклоочистителя.

■ При использовании автомобильной мойки высокого давления

● Автомобили с системой заднего вида: Во время мойки автомобиля не направляйте струю с высоким напором непосредственно на камеру или окружающий участок. Удар водой высокого давления может привести к неисправности устройства.

● Не приближайте наконечник форсунки близко к пылезащитным чехлам (резиновые или пластмассовые кожухи), разъемам или к следующим деталям. Детали могут быть повреждены при контакте со струей воды под высоким напором.

- Детали, связанные с силой сцепления колес с дорогой

- Детали рулевого управления

- Детали подвески

- Детали тормозной системы

● Держите чистящую форсунку на удалении не менее 30 см (см) от кузова автомобиля. В противном случае пластмассовые детали, такие как молдинги и бамперы, могут быть деформированы и повреждены. Кроме того, не удерживайте форсунку непрерывно в одном и том же месте.

● Не направляйте форсунку на нижнюю часть ветрового стекла непрерывно. Если вода попадет во впускное отверстие системы кондиционирования воздуха, расположенное рядом с нижней частью ветрового стекла, система кондиционирования воздуха может работать неправильно.

Очистка и защита салона автомобиля

Выполняйте очистку, учитывая особенности каждого компонента и его материала.

Защита салона автомобиля

- Удалите грязь и пыль, используя пылесос. Вытрите грязные поверхности с помощью мягкой ткани, смоченной теплой водой.
- Если не удастся удалить грязь, вытрите ее мягкой тканью, смоченной раствором примерно 1% нейтрального чистящего средства. Отожмите ткань и тщательно удалите оставшиеся следы моющего средства и воды.

■ Очистка ковриков шампунем

В продаже имеется несколько типов вспенивающих средств. Для того чтобы нанести пену, используйте губку или щетку. Вотрите пену круговыми движениями. Не используйте воду. Протрите загрязненные поверхности и дайте им высохнуть. Превосходный результат достигается тогда, когда коврик во время чистки остается максимально сухим.

■ Обращение с ремнями безопасности

Очищайте слабым теплым мыльным раствором, используя ткань или губку. Периодически проверяйте ремни на износ, стирание или порезы.



ПРЕДУПРЕЖДЕНИЕ

■ Вода в автомобиле

- Не распыляйте и не проливайте жидкость в салоне автомобиля. В противном случае можно повредить электрические компоненты и т.д., что приведет к неисправности или пожару.
- Следите за тем, чтобы вода не попадала на компоненты системы SRS или на проводку в салоне автомобиля. (→стр.41)
Неисправность электрической системы может стать причиной отказа или неправильного срабатывания подушек безопасности, что может привести к серьезной травме или смерти.
- Автомобили с беспроводным зарядным устройством:
Не подвергайте беспроводное зарядное устройство (→стр.517) воздействию влаги. Пренебрежение этими мерами может привести к нагреву зарядного устройства и вызвать ожоги или стать причиной удара электрическим током с серьезными или смертельными травмами.

■ Чистка салона (особенно приборной панели)

Не используйте полировочный воск или полирующие чистящие средства. Приборная панель может отсвечивать в ветровом стекле, что затруднит водителю обзор и может привести к аварии, грозящей серьезными травмами или смертью.

**ВНИМАНИЕ**

■ Чистящие средства

- Не используйте следующие типы чистящих средств, так как они могут вызвать обесцвечивание поверхностей салона автомобиля, появление полос или повреждение окрашенных поверхностей:
- Части вне сидений: Органические вещества, такие как бензол или бензин, растворы кислот или щелочей, красители и отбеливатели
- Сиденья: Растворы кислот или щелочей, например, растворитель, бензол и спирт
- Не используйте полировочный воск или полирующие чистящие средства. Можно повредить поверхность приборной панели или окрашенные поверхности других деталей салона.

■ Меры по предотвращению повреждения кожаных поверхностей

Во избежание повреждения и ухудшения состояния кожаных поверхностей, соблюдайте следующие меры предосторожности:

- Незамедлительно удаляйте любую пыль и грязь с кожаных поверхностей.
- Не подвергайте автомобиль воздействию прямых солнечных лучей в течение длительного периода времени. Паркуйте автомобиль в затененном месте, особенно в летний период.
- Не помещайте на обивку предметы, изготовленные из винила, пластмассы или содержащие воск, так как они могут прилипнуть к кожаной поверхности при значительном нагревании салона автомобиля.

■ Вода на полу

Не мойте пол автомобиля водой. Если вода будет контактировать с электрическими компонентами, расположенными над или под полом автомобиля, системы автомобиля, такие как аудиосистема, могут быть повреждены. Кроме того, вода может стать причиной коррозии кузова.

■ При очистке внутренней поверхности ветрового стекла (автомобили с системой Toyota Safety Sense)

Не допускайте контакта средства для чистки стекла с объективом. Кроме того, не касайтесь объектива. (→стр.278)

■ Очистка заднего стекла изнутри

- Для очистки заднего стекла не используйте очиститель для стекол, так как это может вызвать повреждение проводов нагревательного элемента обогревателя заднего стекла или антенны. Для того чтобы осторожно очистить стекло, используйте мягкую ткань, смоченную теплой водой. Вытирайте стекло в направлении, параллельном расположению проводов нагревательного элемента и антенны.
- Следите за тем, чтобы не поцарапать и не повредить провода обогревателя.

Очистка зон с матовой металлической отделкой

- Удалите грязь с помощью смоченной в воде мягкой тканью или синтетической замшей.
- Вытрите поверхность сухой мягкой тканью, чтобы удалить оставшуюся влагу.

■ Очистка зон с матовой металлической отделкой

На металлических участках использован

слой настоящего металла для отделки поверхностей. Их требуется очищать регулярно. Если грязные участки оставлять неочищенными длительное время, в дальнейшем их очистка может быть затруднена.

моющего средства и воды.

Очистка кожаных поверхностей

- Удалите грязь и пыль, используя пылесос.
- Вытрите оставшуюся грязь и пыль мягкой тканью, смоченной раствором моющего средства.

Используйте разбавленный водный раствор с концентрацией около 5% нейтрального моющего средства для шерсти.

- Отожмите ткань и тщательно удалите все оставшиеся следы моющего средства.
- Вытрите поверхность сухой мягкой тканью, чтобы удалить оставшуюся влагу. Дайте коже высохнуть в проветриваемом и затененном месте.

Уход за кожаными поверхностями

Для того чтобы поддерживать салон автомобиля в хорошем состоянии, Toyota рекомендует выполнять чистку салона, по крайней мере, дважды в год.

Очистка поверхностей из искусственной кожи

- Удалите грязь и пыль, используя пылесос.
- Вытрите ее мягкой тканью, смоченной раствором примерно 1% нейтрального чистящего средства.
- Отожмите ткань и тщательно удалите оставшиеся следы

Требования по техническому обслуживанию

Для безопасного и экономичного вождения большое значение имеют ежедневный уход и регулярное техническое обслуживание автомобиля. Toyota рекомендует проводить следующее техническое обслуживание.



ПРЕДУПРЕЖДЕНИЕ

■ Если автомобиль обслуживается неправильно

Неправильное техническое обслуживание может привести к серьезному повреждению автомобиля и, возможно, к серьезной травме или смерти.

■ Обращение с аккумуляторной батареей

В клеммах, контактах и связанных с ними деталях аккумуляторной батареи содержится свинец и соединения свинца, которые могут вызвать повреждение головного мозга. После работы с этими деталями мойте руки. (→стр.549)

Плановое техническое обслуживание

- Плановое техническое обслуживание должно выполняться через определенные интервалы времени в соответствии с графиком технического обслуживания.

Период времени, по истечении которого производится плановое техническое обслуживание, определяется показаниями одометра, либо датой, определенной в графике выполнения

работ по техническому обслуживанию, в зависимости от того, что наступит раньше.

Интервалы между работами по техническому обслуживанию должны быть одинаковыми.

- Куда обращаться за выполнением работ по техническому обслуживанию?

Для проведения работ по техническому обслуживанию, а также техническому осмотру и ремонту автомобиля лучше всего обратиться к местному дилеру Toyota.

Технические специалисты Toyota хорошо обучены и получают новейшую информацию по обслуживанию автомобилей из технических бюллетеней, рекомендаций и программ профессионального обучения для дилеров. Они изучают автомобиль не во время обслуживания вашего автомобиля, а проходят специальный курс обучения Toyota. Разве, это не наилучший подход?

Ваш дилер Toyota вложил большие денежные средства в специальные инструменты и техническое оборудование Toyota. Это делает работу более качественной и экономичной.

Отдел технического обслуживания дилера Toyota выполнит любое плановое техническое обслуживание вашего автомобиля надежно и экономично.

Резиновые шланги (для систем охлаждения и обогрева, тормозной и топливной системы) должны проверяться квалифицированными специалистами в соответствии с графиком технического обслуживания Toyota.

Резиновые шланги являются чрезвычайно важными элементами технического обслуживания. При любом

ухудшении состояния или повреждении шлангов их следует незамедлительно заменять. Обратите внимание, что резиновые шланги ухудшаются со временем, что приводит к разбуханию, перетиранию или образованию трещин.

Самостоятельное техническое обслуживание

Что подразумевается под самостоятельным техническим обслуживанием?

Многие операции технического обслуживания легко выполняются владельцем при наличии небольших навыков обращения с техникой и при наличии нескольких основных автомобильных инструментов. В данном разделе представлены простые инструкции по самостоятельному выполнению технического обслуживания.

Помните, однако, что некоторые задачи по техническому обслуживанию требуют использования специальных инструментов и навыков. Эти операции должны выполняться квалифицированными техническими специалистами. Даже если вы являетесь опытным механиком, мы рекомендуем, чтобы работы по ремонту и техническому обслуживанию автомобиля выполнялись дилером Toyota, который будет вести учет технического обслуживания вашего автомобиля. Эти записи могут оказаться полезными в случае необходимости проведения Гарантийного обслуживания.

■ Нуждается ли ваш автомобиль в ремонте?

Будьте внимательны к изменениям в характере работы, необычным звукам и визуальным предупреждениям, которые сигнализируют о необходимости

обслуживания автомобиля. Ниже указаны некоторые важные признаки:

- Двигатель не заводится, работает с перебоями или гудит
- Заметная потеря мощности
- Необычные звуки в двигателе
- Под автомобилем видны следы утечки жидкости (однако стекание капель в результате работы системы кондиционирования воздуха - это нормальное явление).
- Изменение звука выхлопа (может сигнализировать об утечке опасного угарного газа. Ведите машину с опущенными стеклами и незамедлительно проверьте выхлопную систему).
- Заметно спущенные шины, чрезмерный визг шин при прохождении поворотов, неравномерный износ шин
- При движении по ровной дороге автомобиль уводит в одну сторону
- Необычные звуки, связанные с работой подвески
- Ухудшение эффективности торможения, мягкая педаль тормоза или педаль сцепления (автомобили с механической коробкой передач), при нажатии педаль утапливается почти до пола, при торможении автомобиль уводит в одну сторону
- Температура охлаждающей жидкости двигателя постоянно превышает нормальное значение (→стр.124, 128)

Если вы заметили любой из этих признаков, как можно быстрее обратитесь к дилеру Toyota. Возможно, ваш автомобиль нуждается в регулировке или ремонте.

Плановое техническое обслуживание

Выполняйте техническое обслуживание автомобиля в соответствии с графиком:

Требования к графику технического обслуживания

Ваш автомобиль требуется обслуживать в соответствии с обычным графиком технического обслуживания. (См. “График технического обслуживания”).

Если ваш автомобиль эксплуатируется преимущественно в одном или нескольких специальных режимах, указанных ниже, некоторые пункты графика технического обслуживания следует выполнять чаще для поддержания исправного состояния автомобиля. (См. “График дополнительного технического обслуживания”).

<p>А. Дорожные условия</p> <ol style="list-style-type: none"> 1. Движение по ухабистым, грязным или покрытым талым снегом дорогам. 2. Эксплуатация на пыльных дорогах. (Дороги в местах с низким процентом мощности, либо в местах, где часто образуются облака пыли и сухой воздух). 	<p>В. Условия движения</p> <ol style="list-style-type: none"> 1. Сильно нагруженный автомобиль. (Например, использование багажника на крыше автомобиля и т.п.) 2. Частые короткие поездки на расстояние менее 8 km (км) и эксплуатация при температуре ниже нуля градусов. (Температура двигателя не достигнет нормальной температуры). 3. Продолжительная работа на холостом ходу и/или длительные поездки на малой скорости, например, если автомобиль используется в качестве патрульного, такси или для доставки товаров на дом. 4. Непрерывное движение на высокой скорости (80% или более от максимальной возможной скорости автомобиля) в течение более 2 часов.
---	---

График технического обслуживания

Операции технического обслуживания:

I = Проверка, исправление или замена согласно необходимости

R = Замена, регулировка или смазка

МЕЖСЕРВИСНЫЙ ИНТЕРВАЛ:		ПОКАЗАНИЯ ОДОМЕТРА								МЕСЯЦЫ
(В соответствии с показаниями одометра или через определенный период времени, в зависимости от того, что наступит раньше).	x1000 km (км)	10	20	30	40	50	60	70	80	
	x1000 миль	6	12	18	24	30	36	42	48	
ОСНОВНЫЕ КОМПОНЕНТЫ ДВИГАТЕЛЯ										
1	Ремни привода навесных агрегатов		I		I		I		I	24
2	Моторное масло	R	R	R	R	R	R	R	R	12
3	Масляный фильтр двигателя	R	R	R	R	R	R	R	R	12
4	Система охлаждения и обогрева <<См. примечание 1.>>				I				I	24
5	Охлаждающая жидкость двигателя <<См. примечание 2.>>				I				I	-
6	Выхлопные трубы и крепления		I		I		I		I	12
СИСТЕМА ЗАЖИГАНИЯ										
7	Свечи зажигания	Заменять через каждые 100000 км (км)								-
8	Аккумуляторная батарея	I	I	I	I	I	I	I	I	12
ТОПЛИВНАЯ СИСТЕМА И СИСТЕМА СНИЖЕНИЯ ТОКСИЧНОСТИ ВЫХЛОПА										
9	Топливный фильтр <<См. примечание 3.>>								R	96
10	Клапанный механизм (включая систему valvematic) <<См. примечание 4 и 5.>>	Добавляйте жидкость для очистки инжектора в топливный бак через каждые 10000 км (км).								-
11	Фильтрующий элемент воздушного фильтра		I		R		I		R	I: 24 R: 48
12	Крышка топливного бака, топливные магистрали, соединения и клапан управления парами топлива <<См. примечание 1.>>				I				I	24
13	Угольный фильтр				I				I	24

МЕЖСЕРВИСНЫЙ ИНТЕРВАЛ:		ПОКАЗАНИЯ ОДОМЕТРА								МЕСЯЦЫ	
(В соответствии с показаниями одометра или через определенный период времени, в зависимости от того, что наступит раньше).	x1000 km (км)	10	20	30	40	50	60	70	80		
	x1000 миль	6	12	18	24	30	36	42	48		
ШАССИ И КУЗОВ											
14	Педаль тормоза и стояночный тормоз <<См. примечание 6.>>		I	I	I	I	I	I	I	I	6
15	Тормозные колодки и диски		I	I	I	I	I	I	I	I	6
16	Тормозная жидкость		I	I	I	R	I	I	I	R	I: 6 R:24
17	Рабочая жидкость сцепления	Для Украины, России, Турции и Ирака	I	I	I	R	I	I	I	R	I: 6 R:24
		Прочее	I	I	I	I	I	I	I	I	6
18	Трубопроводы и шланги тормозной системы			I		I		I		I	12
19	Вакуумный насос для усилителя тормозного привода (двигатель 1ZR-FAE)		Заменять через каждые 200000 km (км)							-	
20	Рулевое колесо, рулевой привод и коробка рулевого механизма			I		I		I		I	12
21	Пылезащитные чехлы приводных валов			I		I		I		I	24
22	Шаровые опоры подвески и пылезащитные чехлы			I		I		I		I	12
23	Рычаг переключения передач для механической коробки передач					I				I	-
24	Рабочая жидкость механической коробки передач (включая передний дифференциал)					I				I	48

МЕЖСЕРВИСНЫЙ ИНТЕРВАЛ:		ПОКАЗАНИЯ ОДОМЕТРА								МЕСЯЦЫ
(В соответствии с показаниями одометра или через определенный период времени, в зависимости от того, что наступит раньше).	x1000 km (км)	10	20	30	40	50	60	70	80	
	x1000 миль	6	12	18	24	30	36	42	48	
25	Рабочая жидкость вариатора (включая передний дифференциал)				I				I	24
26	Передняя и задняя подвески		I		I		I		I	12
27	Шины и давление в шинах	I	I	I	I	I	I	I	I	6
28	Фонари, звуковые сигналы, стеклоочистители и омыватели	I	I	I	I	I	I	I	I	6
29	Фильтр системы кондиционирования воздуха		R		R		R		R	-

ПРИМЕЧАНИЕ:

1. Проверить через 80000 km (км) или 48 месяцев, затем проверять через каждые 20000 km (км) или 12 месяцев.
2. Первая замена через 160000 km (км), затем менять через каждые 80000 km (км).
3. Включая фильтр в топливном баке.
4. Оригинальный очиститель инжектора Toyota или аналогичный.
5. Только для Украины.
6. На автомобилях с электрическим стояночным тормозом проверка стояночного тормоза не требуется.

График дополнительного технического обслуживания

В приведенной ниже таблице указаны узлы, которые при определенных условиях эксплуатации автомобиля требуют более частого технического обслуживания по сравнению с обычным графиком технического обслуживания. (Описание см. в разделе “Требования к графику технического обслуживания”).

А-1: Движение по ухабистым, грязным или покрытым талым снегом дорогам.	
• Проверка * тормозных колодок и дисков	Каждые 5000 км (км) или 3 месяца
• Проверка * трубопроводов и шлангов тормозной системы	Каждые 10000 км (км) или 6 месяцев
• Проверка * шаровых опор подвески и пылезащитных чехлов	Каждые 10000 км (км) или 6 месяцев
• Проверка * пылезащитных чехлов приводных валов	Каждые 10000 км (км) или 12 месяцев
• Проверка * рулевого колеса, рулевого привода и коробки рулевого механизма	Каждые 5000 км (км) или 3 месяца
• Проверка * передней и задней подвесок	Каждые 10000 км (км) или 6 месяцев
• Затяжка болтов и гаек на шасси и кузове <<См. примечание.>>	Каждые 10000 км (км) или 6 месяцев

А-2: Эксплуатация на пыльных дорогах. (Дороги в местах с низким процентом мощения, либо в местах, где часто образуются облака пыли и сухой воздух).	
• Замена моторного масла	Каждые 5000 км (км) или 6 месяца
• Замена масляного фильтра двигателя	Каждые 5000 км (км) или 6 месяца
• Проверка * или замена фильтрующего элемента воздушного фильтра	I: Каждые 2500 км (км) или 3 месяца R: Каждые 40000 км (км) или 48 месяца
• Проверка * тормозных колодок и дисков	Каждые 5000 км (км) или 3 месяца
• Замена фильтра системы кондиционирования воздуха	Каждые 15000 км (км)

В-1: Сильно нагруженный автомобиль. (Например, использование багажника на крыше автомобиля и т.п.)	
• Замена моторного масла	Каждые 5000 км (км) или 6 месяца
• Замена масляного фильтра двигателя	Каждые 5000 км (км) или 6 месяца
• Проверка * тормозных колодок и дисков	Каждые 5000 км (км) или 3 месяца
• Замена рабочей жидкости механической коробки передач (включая передний дифференциал)	Каждые 40000 км (км) или 48 месяца
• Проверка * или замена рабочей жидкости бесступенчатой трансмиссии (включая передний дифференциал)	I: Каждые 40000 км (км) или 24 месяца R: Каждые 80000 км (км) или 48 месяцев

В-1: Сильно нагруженный автомобиль. (Например, использование багажника на крыше автомобиля и т.п.)	
• Проверка * передней и задней подвесок	Каждые 10000 км (км) или 6 месяцев
• Затяжка болтов и гаек на шасси и кузове <<См. примечание.>>	Каждые 10000 км (км) или 6 месяцев

В-2: Частые короткие поездки на расстояние менее 8 км (км) и эксплуатация при температуре ниже нуля градусов. (Температура двигателя не достигнет нормальной температуры).

• Замена моторного масла	Каждые 5000 км (км) или 6 месяца
• Замена масляного фильтра двигателя	Каждые 5000 км (км) или 6 месяца

В-3: Продолжительная работа на холостом ходу и/или длительные поездки на малой скорости, например, если автомобиль используется в качестве патрульного, такси или для доставки товаров на дом.

• Замена моторного масла	Каждые 5000 км (км) или 6 месяца
• Замена масляного фильтра двигателя	Каждые 5000 км (км) или 6 месяца
• Проверка * тормозных колодок и дисков	Каждые 5000 км (км) или 3 месяца
• Проверка * или замена рабочей жидкости бесступенчатой трансмиссии (включая передний дифференциал)	I: Каждые 40000 км (км) или 24 месяца R: Каждые 80000 км (км) или 48 месяцев

В-4: Непрерывное движение на высокой скорости (80% или более от максимально возможной скорости автомобиля) в течение более 2 часов.

• Замена рабочей жидкости механической коробки передач (включая передний дифференциал)	Каждые 40000 км (км) или 48 месяца
• Проверка * или замена рабочей жидкости бесступенчатой трансмиссии (включая передний дифференциал)	I: Каждые 40000 км (км) или 24 месяца R: Каждые 80000 км (км) или 48 месяцев

ПРИМЕЧАНИЕ:

Для болтов крепления сидений, крепежных болтов элементов подрамника передней и задней подвесок.

*: Исправить или заменить согласно необходимости.

Меры предосторожности при самостоятельном техническом обслуживании

Если вы выполняете техническое обслуживание автомобиля самостоятельно, в точности следуйте указаниям, представленным в данных разделах.

Техническое обслуживание

Элементы	Детали и инструменты
Состояние аккумулятора ой батареи (→стр.549)	<ul style="list-style-type: none"> • Теплая вода • Пищевая сода • Смазка • Обычный гаечный ключ (для болтов контактных зажимов)
Уровень охлаждающей жидкости двигателя (→стр.547)	<ul style="list-style-type: none"> • “Toyota Super Long Life Coolant” «Охлаждающая жидкость особо длительного действия Toyota» или аналогичная высококачественная охлаждающая жидкость с длительным сроком службы, изготовленная на основе этиленгликоля по технологии органических кислот, не содержащая силикатов, аминов и боратов “Toyota Super Long Life Coolant” «Охлаждающая жидкость особо длительного действия Toyota» представляет собой предварительно подготовленную смесь из 50% охлаждающей жидкости и 50% деионизированной воды. • Воронка (используется только для добавления охлаждающей жидкости)

Элементы	Детали и инструменты
Уровень моторного масла (→стр.545)	<ul style="list-style-type: none"> • “Toyota Genuine Motor Oil” «Оригинальное моторное масло Toyota» или аналогичное • Тканевое или бумажное полотенце • Воронка (используется только для добавления моторного масла)
Предохранители (→стр.576)	<ul style="list-style-type: none"> • Предохранитель с идентичным номиналом тока
Лампы фонарей (→стр.579)	<ul style="list-style-type: none"> • Лампа с идентичным номером и номинальной мощностью, что и оригинал • Плоская отвертка • Гаечный ключ
Радиатор и конденсатор (→стр.548)	—
Давление в шинах (→стр.568)	<ul style="list-style-type: none"> • Манометр давления в шинах • Источник сжатого воздуха
Жидкость омывателя (→стр.551)	<ul style="list-style-type: none"> • Вода или жидкость омывателя, содержащая антифриз (для эксплуатации в зимних условиях) • Воронка (используется только для добавления воды или жидкости омывателя)



ПРЕДУПРЕЖДЕНИЕ

В моторном отсеке находится множество механизмов и рабочих жидкостей, которые могут неожиданно вырваться наружу, нагреться или наэлектризоваться. Во избежание серьезной или смертельной травмы необходимо соблюдать следующие меры предосторожности.

■ Во время работы в моторном отсеке

- Не подносите близко к работающему вентилятору и ремню привода навесных агрегатов двигателя руки, одежду и инструменты.
- Сразу после окончания поездки не прикасайтесь к двигателю, радиатору, выпускному коллектору и т.д., так как они могут быть горячими. Масло и прочие рабочие жидкости также могут быть горячими.
- Не оставляйте в моторном отсеке легковоспламеняющиеся предметы, например, бумагу и тряпки.
- Не курите, не допускайте образования искр и не подносите открытый огонь к топливу или аккумуляторной батарее. Пары топлива и аккумуляторной батареи огнеопасны.
- При работе с аккумуляторной батареей соблюдайте особую осторожность. Она содержит ядовитую и едкую серную кислоту.
- Будьте осторожны, так как тормозная жидкость может повредить руки или глаза, а также окрашенные поверхности. Если рабочая жидкость попала на руки или в глаза, незамедлительно промойте пораженный участок чистой водой. Если после этого неприятные ощущения не исчезнут, обратитесь к врачу.

**ПРЕДУПРЕЖДЕНИЕ**

■ При работе вблизи электрического вентилятора системы охлаждения или решетки радиатора

Убедитесь, что замок запуска двигателя находится в положении OFF. Когда замок запуска двигателя находится в положении ON при включенной системе кондиционирования воздуха и/или высокой температуре охлаждающей жидкости, электрический вентилятор системы охлаждения может включиться автоматически. (→стр.548)

■ Защитные очки

Во время проведения работ по техническому обслуживанию автомобиля надевайте защитные очки для защиты глаз от случайного попадания посторонних предметов, рабочих жидкостей и т.д.

**ВНИМАНИЕ**

■ Если вы снимаете фильтрующий элемент воздушного фильтра

Управление автомобилем без фильтрующего элемента воздушного фильтра может стать причиной преждевременного износа двигателя из-за пыли, содержащейся в воздухе.

■ При низком или повышенном уровне рабочей жидкости

Уровень тормозной жидкости может слегка понизиться при износе тормозных колодок; несколько пониженный уровень тормозной жидкости или повышенный уровень электролита в аккумуляторной батарее – это нормально.

Если требуется частый долив жидкости, это может означать наличие серьезной неполадки.

Капот**Открытие капота**

- 1 Потяните на себя рычаг разблокировки капота.

Капот слегка откроется.

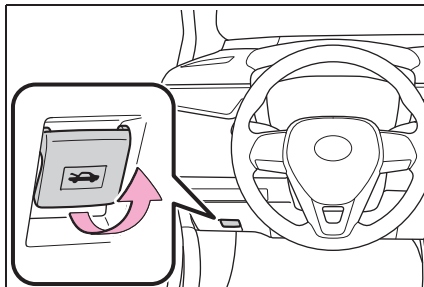

- 2 Потяните за вспомогательный рычаг защелки влево и поднимите капот.

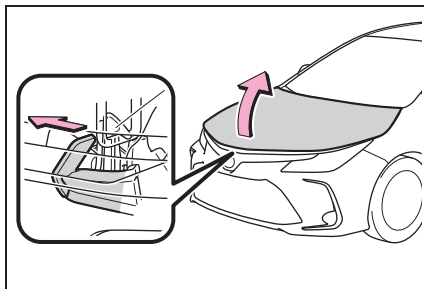

- 3 Зафиксируйте капот в открытом положении, вставив опорную штангу в прорезь.

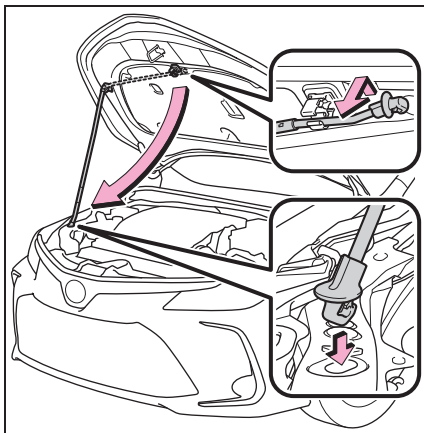

ПРЕДУПРЕЖДЕНИЕ

■ Проверка перед началом поездки

Проверьте, чтобы капот был полностью закрыт и заперт.

Если капот не заперт как следует, во время движения он может открыться, что может стать причиной аварии и привести к серьезной травме или смерти.

■ После установки опорной штанги в прорезь

Убедитесь, что штанга надежно удерживает крышку капота, иначе крышка может упасть и ударить вашу голову или тело.



ВНИМАНИЕ

■ При закрытии капота

Перед закрытием капота обязательно закрепите опорную штангу в зажиме.

Попытка закрыть капот с незакрепленной опорной штангой может привести к деформации крышки капота.

Установка напольного домкрата

При использовании напольного домкрата следуйте инструкциям, перечисленным в руководстве к домкрату, и выполняйте работу безопасным образом.

Для того чтобы приподнять автомобиль с помощью напольного домкрата, домкрат необходимо правильно установить. Неправильная установка домкрата может привести к повреждению автомобиля или к травмам.

Местоположение гнезда для установки домкрата

■ Спереди

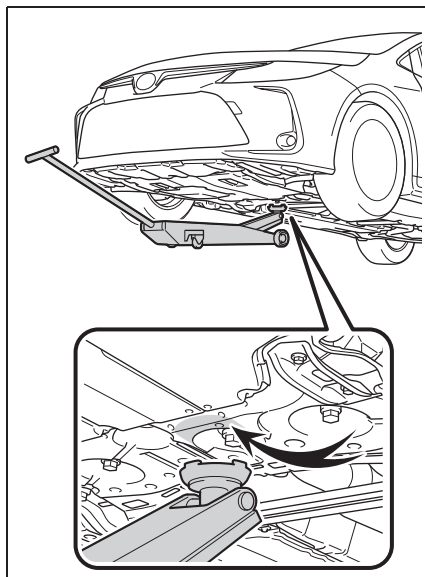

■ Задние

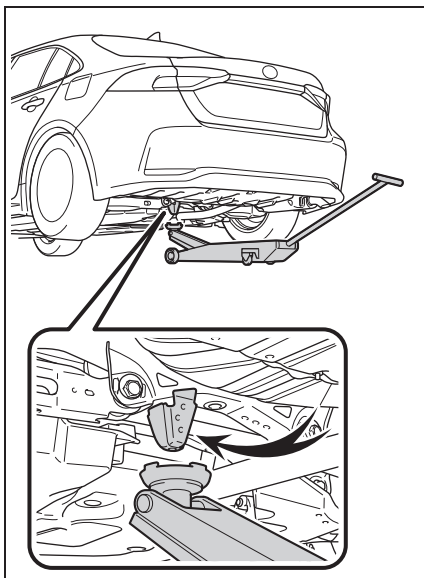

Моторный отсек

Компоненты

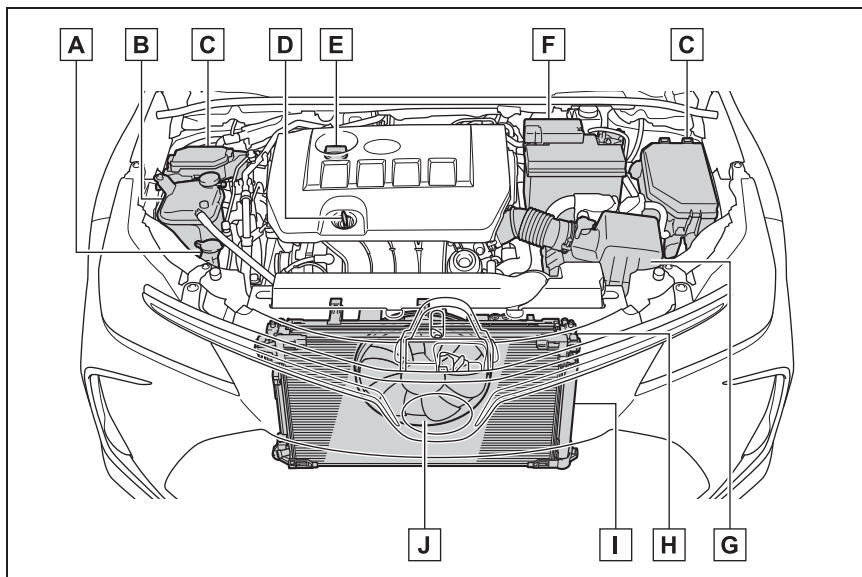

- A** Бачок жидкости омывателя (→стр.551)
- B** Расширительный бачок охлаждающей жидкости двигателя (→стр.547)
- C** Блоки предохранителей (→стр.576)
- D** Щуп для измерения уровня моторного масла (→стр.546)
- E** Крышка маслозаливной горловины двигателя (→стр.546)
- F** Аккумуляторная батарея (→стр.549)
- G** Воздушный фильтр (→стр.552)
- H** Радиатор (→стр.548)
- I** Конденсатор (→стр.548)
- J** Электрический вентилятор системы охлаждения

Проверка и долив моторного масла

проверьте уровень моторного масла с помощью щупа.

Когда двигатель достигнет рабочей температуры и будет выключен,

■ Проверка моторного масла

- 1 Припаркуйте автомобиль на ровной поверхности. После прогрева двигателя выключите его и подождите более 5 минут для того, чтобы масло стекло вниз двигателя.
- 2 Вытащите щуп для проверки масла в двигателе, держа под концом щупа тряпку.

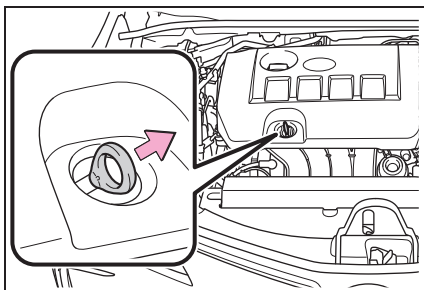

- 3 Начисто вытрите щуп.
- 4 Вставьте щуп обратно, до упора.
- 5 Держа тряпку под концом щупа, вытащите его и проверьте уровень масла.

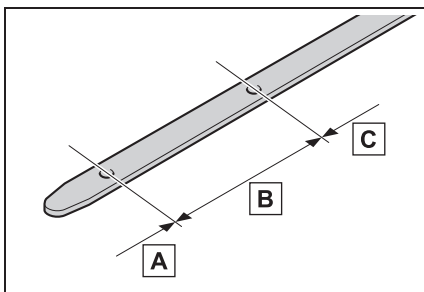

- A** Низкая
- B** Обычный
- C** Чрезмерный

Форма щупа может отличаться в зависимости от типа автомобиля или

двигателя.

- 6 Начисто вытрите щуп и вставьте его обратно, до упора.

■ Проверка типа масла и подготовка требуемого элемента

Убедитесь, что добавляемое масло идентично типу масла в двигателе, и подготовьте все необходимое для долива масла.

- Выбор моторного масла → стр.651
- Количество масла (Низкий → Полный) 1,5 L (л)
- Элемент Чистая воронка

■ Долив моторного масла

Если уровень моторного масла находится ниже или около нижней отметки, необходимо долить масло такого же типа, которое залито в двигатель.

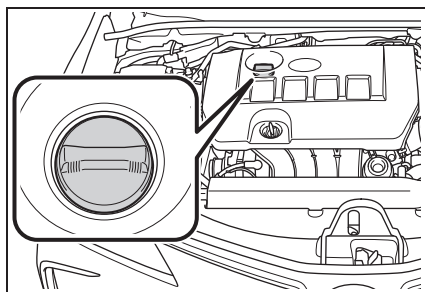

- 1 Снимите крышку маслозаливной горловины, поворачивая ее против часовой стрелки.
- 2 Небольшими порциями добавляйте моторное масло, проверяя его уровень с помощью щупа.
- 3 Установите крышку маслозаливной горловины,

поворачивая ее по часовой стрелке.

■ Расход моторного масла

Определенное количество моторного масла будет расходоваться во время движения. В следующих ситуациях расход масла может увеличиться, и потребуется добавить моторное масло во время межсервисных интервалов.

- Когда двигатель новый, например, сразу после приобретения автомобиля или после замены двигателя
- Если используется масло низкого качества или неподходящей вязкости
- Во время движения при высоких оборотах двигателя или с большой нагрузкой, либо во время частых ускорений или замедлений
- При работе двигателя на холостом ходу длительное время или во время частого движения в плотном транспортном потоке



ПРЕДУПРЕЖДЕНИЕ

■ Отработанное моторное масло

- Отработанное моторное масло содержит потенциально опасные загрязняющие вещества, которые могут вызвать повреждения кожи, например, воспаление и рак кожи. Поэтому старайтесь избегать частых или продолжительных контактов масла с кожей. Для того чтобы удалить моторное масло с кожи, тщательно промойте ее водой с мылом.

- Утилизируйте отработанное моторное масло и фильтры только безопасным и соответствующим способом. Не утилизируйте отработанное моторное масло и фильтры в бытовой мусор, коллекторы или на землю. Информацию об утилизации и переработке отработанного масла можно получить у дилера Toyota, в сервисном центре или в магазине запасных частей.
- Не оставляйте отработанное моторное масло в местах, доступных для детей.



ВНИМАНИЕ

■ Во избежание серьезных повреждений двигателя

Регулярно проверяйте уровень масла.

■ При замене моторного масла

- Будьте осторожны, не проливайте моторное масло на другие части автомобиля.
- Не заливайте слишком много масла. Это может привести к повреждению двигателя.
- Проверяйте уровень моторного масла с помощью щупа при каждой заправке автомобиля маслом.
- Убедитесь, что крышка маслозаливной горловины двигателя плотно затянута.

Проверка охлаждающей жидкости двигателя

Уровень охлаждающей жидкости считается нормальным, если на холодном двигателе он находится между линиями "FULL" и "LOW".

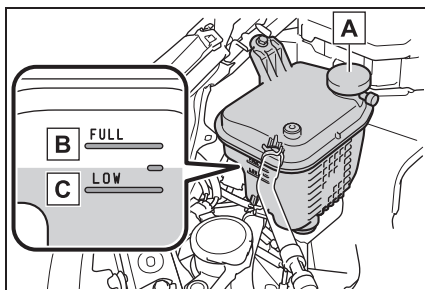

A Крышка расширительного бачка

B Линия “FULL”

C Линия “LOW”

Если уровень находится на линии “LOW” или ниже, добавьте в бачок охлаждающую жидкость до линии “FULL”.
(→стр.642)

■ Выбор охлаждающей жидкости

Используйте только “Toyota Super Long Life Coolant” «Охлаждающая жидкость особо длительного действия Toyota» или аналогичную высококачественную охлаждающую жидкость с длительным сроком службы, изготовленную на основе этиленгликоля по технологии органических кислот, не содержащую силикатов, аминов, нитритов и боратов.

“Toyota Super Long Life Coolant” «Охлаждающая жидкость особо длительного действия Toyota» - это смесь охлаждающей жидкости и неионизированной воды в пропорции 50% на 50%. (Минимальная температура: -35°C)

Более подробную информацию об охлаждающей жидкости можно получить у дилера Toyota.

■ Если уровень охлаждающей жидкости снижается вскоре после долива

Визуально проверьте радиатор, шланги, крышки расширительного бачка охлаждающей жидкости, сливной кран и насос системы охлаждения.

Если не удается обнаружить утечку,

обратитесь к дилеру Toyota для проверки крышки и утечек жидкости из системы охлаждения.

⚠ ПРЕДУПРЕЖДЕНИЕ

■ Когда двигатель горячий

Не снимайте крышку расширительного бачка охлаждающей жидкости.

Система охлаждения может находиться под давлением, и, если снять крышку, горячая охлаждающая жидкость может вырваться наружу, вызвав серьезные травмы, например, ожоги.

⚠ ВНИМАНИЕ

■ При добавлении охлаждающей жидкости

В качестве охлаждающей жидкости нельзя использовать в чистом виде ни обычную воду, ни антифриз. Должное охлаждение, смазку и защиту от коррозии обеспечивает только правильно подобранная смесь антифриза и воды. Обязательно внимательно ознакомьтесь с информацией на этикетке емкости с антифризом или охлаждающей жидкостью.

■ Если вы пролили охлаждающую жидкость

Не забывайте смыть ее водой, чтобы она не повредила детали или лакокрасочное покрытие.

Проверка радиатора и конденсатора

Проверьте радиатор и конденсатор и удалите из них посторонние предметы. Если какая-либо из указанных выше деталей оказалась слишком грязной или вы не уверены в их состоянии, проверьте автомобиль у дилера Toyota.

**ПРЕДУПРЕЖДЕНИЕ****■ Когда двигатель горячий**

Не прикасайтесь к радиатору или конденсатору, поскольку они могут быть горячими, и прикосновение к ним может вызвать серьезные травмы, например, ожоги.

Аккумуляторная батарея

Проверьте аккумуляторную батарею следующим образом.

■ Предупреждающие символы

Значения каждого предупреждающего символа сверху аккумуляторной батареи:

	Не курить, держать вдали от открытого огня, держать вдали от искр
	Электролит
	Защитить глаза
	См. инструкции по эксплуатации
	Держать вдали от детей
	Взрывоопасный газ

■ Внешний вид аккумуляторной батареи

Убедитесь, что клеммы аккумуляторной батареи не подверглись воздействию коррозии,

отсутствуют ослабленные соединения, трещины или ослабленные хомуты.

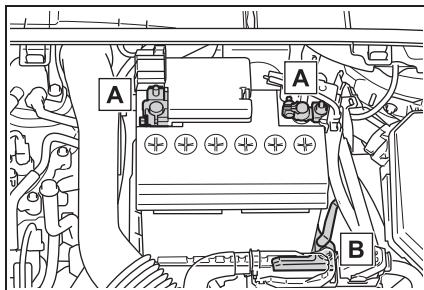

A Клеммы

B Хомут крепления аккумуляторной батареи

■ Перед подзарядкой

Во время подзарядки аккумуляторной батареи из нее выделяется легко воспламеняющийся и взрывоопасный водород. Поэтому, прежде чем начинать зарядку, обратите внимание на следующие меры предосторожности:

- Если подзаряжаемая аккумуляторная батарея не снята с автомобиля, не забудьте отсоединить заземляющий провод.
- Прежде чем подключать и отсоединять провода зарядного устройства от аккумуляторной батареи, убедитесь, что замок запуска двигателя на зарядном устройстве выключен.
- **После подзарядки/повторного подключения аккумуляторной батареи (автомобиля с интеллектуальной системой доступа и пуска без ключа)**
- Автомобили с функцией доступа: Разблокировка дверей с помощью интеллектуальной системы доступа и пуска без ключа может быть невозможна сразу после повторного подключения аккумуляторной батареи. В этом случае заблокируйте/разблокируйте двери с

помощью беспроводного пульта дистанционного управления или механического ключа.

- Запустите двигатель при замке запуска двигателя в положении АСС. Двигатель может не запуститься, когда замок запуска двигателя выключен. Однако со второй попытки двигатель заработает нормально.
- Режим замка запуска двигателя записывается автомобилем. Если аккумуляторная батарея подключается повторно, автомобиль вернет режим замка запуска двигателя в то состояние, которое было перед отсоединением аккумуляторной батареи. Обязательно выключайте двигатель перед отсоединением аккумуляторной батареи. Будьте особенно осторожны при подключении аккумуляторной батареи, если неизвестен режим, в котором находился замок запуска двигателя до того, как аккумуляторная батарея разрядилась.

Если даже после нескольких попыток система не запускается, обратитесь к дилеру Toyota.



ПРЕДУПРЕЖДЕНИЕ

■ Химические вещества в аккумуляторной батарее

В аккумуляторной батарее находится ядовитая и едкая серная кислота, а из батареи может выделяться легко воспламеняющийся и взрывоопасный водород. Для того чтобы снизить риск получения серьезных или смертельных травм, при работе с аккумуляторной батареей или рядом с ней соблюдайте следующие меры предосторожности:

- При прикосновении инструментов к клеммам аккумуляторной батареи старайтесь не допускать возникновения искр.
- Не курите и не зажигайте спички вблизи аккумуляторной батареи.
- Избегайте контакта с глазами, кожей и одеждой.

- Запрещается вдыхать или глотать электролит.
- При проведении работ вблизи аккумуляторной батареи надевайте защитные очки.
- Не подпускайте детей близко к аккумуляторной батарее.

■ Безопасное место для зарядки аккумуляторной батареи

Зарядку аккумуляторной батареи всегда проводите на открытом воздухе. Не заряжайте аккумуляторную батарею в гараже или в закрытом помещении с недостаточной вентиляцией.

■ Экстренные меры в отношении электролита

- При попадании электролита в глаза Промойте глаза чистой водой в течение как минимум 15 минут и затем незамедлительно обратитесь к врачу. По возможности продолжайте смачивать глаза влажной губкой или тканью по пути следования в ближайшее медицинское учреждение.
- При попадании электролита на кожу Тщательно вымойте поврежденный участок кожи водой. Если вы почувствовали жжение или боль, незамедлительно обратитесь к врачу.
- При попадании электролита на одежду Возможно просачивание электролита через ткань на кожу. В этом случае незамедлительно снимите одежду и при необходимости выполните описанные выше действия.
- Если вы случайно проглотили электролит Выпейте большое количество воды или молока. Затем незамедлительно вызовите скорую медицинскую помощь.

**ПРЕДУПРЕЖДЕНИЕ****■ При отсоединении аккумуляторной батареи**

Не отсоединяйте отрицательную (-) клемму сбоку кузова. Отсоединенная отрицательная (-) клемма может коснуться положительной (+) клеммы, что может стать причиной короткого замыкания и привести к серьезной травме или смерти.

**ВНИМАНИЕ****■ Во время подзарядки аккумуляторной батареи**

Запрещается заряжать аккумуляторную батарею при работающем двигателе. Также убедитесь, что все дополнительные устройства выключены.

Добавление жидкости омывателя

▶ Тип А

Долейте жидкость омывателя, если ее уровень находится на метке "LOW".

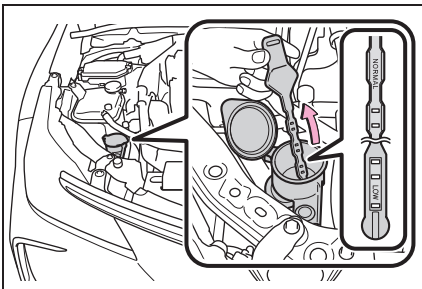

▶ Тип В

Долейте жидкость омывателя в следующих ситуациях:

- Омыватель не работает.
- Автомобили с дисплеем системы контроля параметров движения: Загорается сигнальная лампа

низкого уровня жидкости омывателя ветрового стекла. (→стр.601)

- Автомобили с многофункциональным информационным дисплеем: На многофункциональном информационном дисплее появляется предупреждающее сообщение.

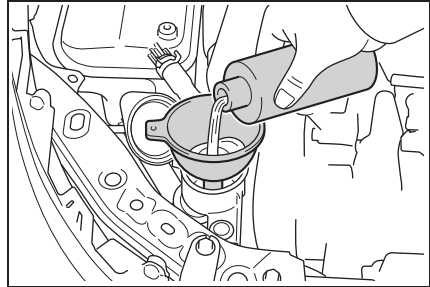
**■ Использование указателя (тип А)**

Уровень жидкости омывателя можно проверить по положению уровня на закрытых жидкостью отверстиях в указателе.

Если уровень опустился ниже второго отверстия снизу (положение "LOW"), долейте жидкость омывателя.

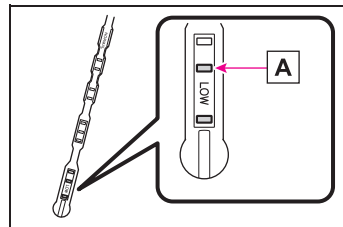

А Текущий уровень жидкости

**ПРЕДУПРЕЖДЕНИЕ****■ При добавлении жидкости омывателя**

Не следует добавлять жидкость в бачок омывателя, если двигатель не успел остыть или работает, так как жидкость содержит спирт, который может воспламениться при попадании на двигатель и т. п.

**ВНИМАНИЕ****■ Используйте только специальную жидкость омывателя**

Не используйте мыльную воду или антифриз для двигателя вместо жидкости омывателя. Это может привести к обесцвечиванию ЛКП автомобиля, а также к повреждению насоса, в результате чего возникнут проблемы с распылением жидкости омывателя.

■ Разбавление жидкости омывателя

Разбавьте жидкость омывателя водой при необходимости. Разбавлять жидкость омывателя следует согласно таблице температур замерзания жидкости, указанной на этикетке бутылки.

Проверка фильтрующего элемента воздушного фильтра (двигатели 1ZR-FE и 2ZR-FE)

Проверьте состояние фильтрующего элемента воздушного фильтра следующим образом:

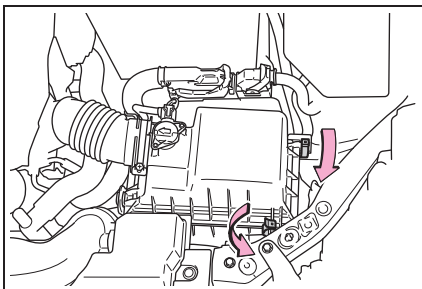
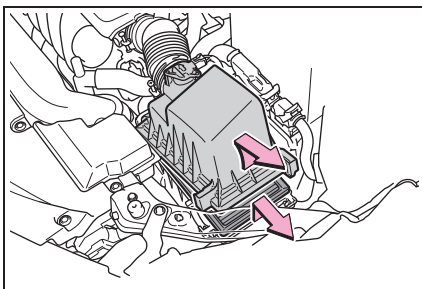
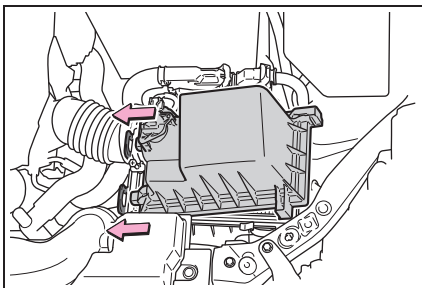
1 Отстегните скобы.**2 Поднимите крышку и извлеките фильтрующий элемент воздушного фильтра.****3 После проверки убедитесь, что фильтр правильно установлен. Полностью зафиксируйте зажимы и затем надежно закрепите верхнюю крышку корпуса воздушного фильтра с помощью скоб.**

Осмотрите наружную поверхность фильтра и замените его, если он

очень грязный. Если фильтр просто немного пыльный, используйте сжатый воздух для продувания фильтра.



ПРЕДУПРЕЖДЕНИЕ

■ Во избежание вдыхания пыли

Во время очистки воздушного фильтра сжатым воздухом надевайте респиратор.



ВНИМАНИЕ

■ Во избежание повреждения двигателя

Не совершайте поездки на автомобиле со снятым воздушным фильтром. Это приведет к чрезмерному износу двигателя.

Шины

Заменяйте или переставляйте шины в соответствии с графиком технического обслуживания и степенью износа протектора.

Проверка шин

Проверьте, видны ли индикаторы износа протектора на шинах. Также проверьте шины на неравномерный износ, например, чрезмерный износ с одной стороны протектора.

Если перестановка не производилась, проверьте состояние запасного колеса и давление в шине.

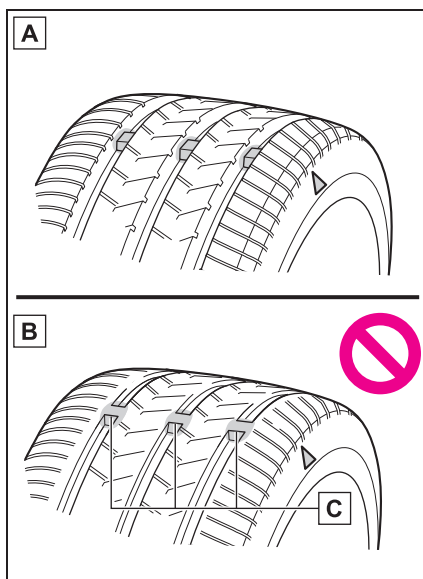

- A** Новый протектор
- B** Изношенный протектор
- C** Индикатор износа протектора

Местоположение индикаторов износа протектора обозначается метками "TWI"

или “ \triangle ” и т.д., которые запрессованы в боковую поверхность каждой шины. Замените шины, если видны индикаторы износа протектора на шине.

■ Когда требуется заменять шины на автомобиле

Заменять шины требуется в следующих случаях:

- Индикаторы износа протектора видны на шине.
- При наличии внешних повреждений шины, таких как порезы, глубокие трещины, обнажающие корд, и выпуклости, свидетельствующие о внутренних повреждениях
- Когда шина часто спускает или когда размер и местоположение пореза не позволяют выполнить полноценный ремонт шины

Если у вас возникают сомнения, обратитесь к дилеру Toyota.

■ Срок службы шин

Если шина эксплуатируется больше 6 лет, ее обязательно должен проверить специалист, даже если она никогда не эксплуатировалась или эксплуатировалась редко, а ее повреждения практически незаметны.

■ Низкопрофильные шины (автомобили с 17-дюймовыми и 18-дюймовыми шинами)

Как правило, низкопрофильные шины будут изнашиваться быстрее, и сцепление шины с дорогой будет пониженным на дорогах, покрытых снегом и/или льдом, по сравнению со стандартными шинами. Обязательно используйте зимние шины или цепи противоскольжения на дорогах, покрытых снегом и/или льдом, и ведите автомобиль осторожно на скорости, соответствующей дорожным и погодным условиям.

■ Если высота протектора зимних шин составляет менее 4 мм (мм)

Эффективность этих шин как зимних утрачена.

■ Проверка вентилях шин

При замене шин проверяйте вентили шин на предмет деформации, трещин и других повреждений.



ПРЕДУПРЕЖДЕНИЕ

■ При проверке или замене шин

Во избежание несчастных случаев соблюдайте следующие меры предосторожности.

Пренебрежение ими может привести к повреждению деталей трансмиссии, а также функций управления автомобилем, что, в свою очередь, может стать причиной несчастного случая с серьезными или смертельными травмами.

- Не устанавливайте на автомобиль одновременно шины разных типов, моделей или шины с разным рисунком протектора. Также не используйте одновременно шины со значительно отличающейся степенью износа протектора.
- Не используйте шины, размеры которых отличаются от размеров, рекомендованных для автомобилей Toyota.
- Не устанавливайте на автомобиль одновременно шины разных конструкций (радиальные шины, диагонально-комбинированные шины и шины с диагональным расположением нитей корда).
- Не устанавливайте на автомобиль одновременно летние, всесезонные и зимние шины.
- Не используйте шины, которые уже использовались на другом автомобиле. Не устанавливайте шины, если не знаете, как они использовались ранее.
- Автомобили с компактным запасным колесом: Не буксируйте прицеп, если на автомобиль установлено компактное запасное колесо.

**ПРЕДУПРЕЖДЕНИЕ**

- Автомобили с аварийным ремонтным комплектом для проколотых шин: Не буксируйте ничего, если установлена шина, отремонтированная с помощью аварийного ремонтного комплекта для проколотых шин. Нагрузка на шину может вызвать неожиданное повреждение шины.

**ВНИМАНИЕ**

■ **Низкопрофильные шины (автомобили с 17-дюймовыми и 18-дюймовыми шинами)**

Низкопрофильные шины более уязвимы к неровностям дороги и поэтому подвержены более частым и более серьезным повреждениям, чем обычные шины. Поэтому обращайте внимание на следующее:

- Давление в шинах должно соответствовать рекомендованному значению. Если давление в шинах меньше рекомендованного, они могут получить более серьезные повреждения.
- Избегайте выбоин, неровностей дорожного покрытия, бордюров и других опасных участков дороги. Это может привести к серьезному повреждению шины и диска.

■ **Если давление в шинах снижается во время движения**

Не продолжайте движение. В противном случае шины и/или диски могут прийти в негодность.

■ **При движении по неровным дорогам**

Будьте особенно внимательны при движении по неровным дорогам или дорогам с рыхлым покрытием. Эти условия могут вызвать падение давления воздуха в шинах и снизить их амортизирующую способность. Кроме того, движение по неровным дорогам может вызвать повреждение как шин, так и дисков, и кузова автомобиля.

Перестановка шин (автомобили без системы предупреждения о низком давлении в шинах)

Переставляйте шины в указанном порядке.

- ▶ Автомобили без полноразмерного запасного колеса.

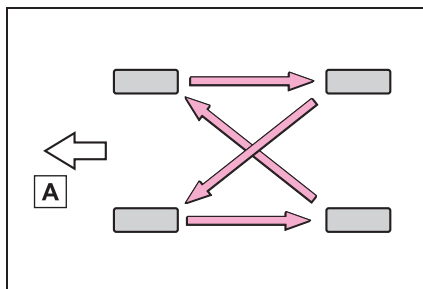

A Спереди

- ▶ Автомобили с полноразмерным запасным колесом

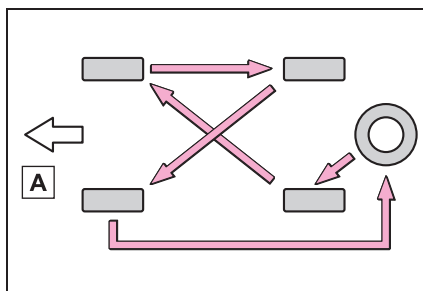

A Спереди

Для того чтобы сделать износ шин более равномерным и продлить срок их службы, Toyota рекомендует выполнять перестановку приблизительно через каждые 10000 км (км).

Перестановка шин (автомобили с системой предупреждения о низком давлении в шинах)

Переставляйте шины в указанном порядке.

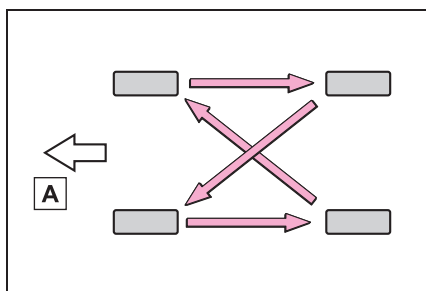

A Спереди

Для того чтобы сделать износ шин более равномерным и продлить срок их службы, Toyota рекомендует выполнять перестановку приблизительно через каждые 10000 км (км).

При перестановке передних и задних шин с разным давлением не забудьте выполнить инициализацию системы предупреждения о низком давлении в шинах после перестановки.

Система предупреждения о низком давлении в шинах (при наличии)

Ваш автомобиль оснащен системой предупреждения о низком давлении в шинах, использующей клапаны и передатчики системы

предупреждения о низком давлении в шинах, прежде чем это может привести к серьезным неполадкам.

Если давление в шинах падает ниже предварительно определенного уровня, водитель уведомляется об этом сигнальной лампой. (→стр.602)

■ Регулярные проверки давления в шинах

Система предупреждения о низком давлении в шинах не является заменой периодической проверки давления. Проверка давления в шинах должна быть частью вашей ежедневной проверки автомобиля.

■ Ситуации, когда система предупреждения о низком давлении в шинах может работать неправильно

- В следующих случаях система предупреждения о низком давлении в шинах может работать неправильно.
 - Если используются неоригинальные диски Toyota.
 - Шина была заменена шиной, которая не является шиной OE (оригинальное оборудование).
 - Шина была заменена шиной не предписанного размера.
 - Установлены цепи противоскольжения и т.д.
 - Установлена опциональная шина run-flat.
 - На стекле имеется тонировка, влияющая на радиосигналы.
 - Если имеется большое количество снега или льда на автомобиле, особенно вокруг колес или колесных арок.
 - Если давление в шинах значительно выше предписанного уровня.
 - Если шины не оборудованы клапанами и передатчиками системы предупреждения о низком давлении в шинах.
 - Если идентификационный код клапанов и передатчиков системы предупреждения о низком давлении в шинах не зарегистрирован в

компьютере системы предупреждения о низком давлении в шинах.

- Это может повлиять на производительность в следующих ситуациях.
- Вблизи телевизионных вышек, электростанций, бензоколонок, радиостанций, больших экранов, аэропортов или других сооружений, которые создают сильные радиоволны или электрические помехи.
- Когда при себе имеется портативный радиоприемник, мобильный телефон, беспроводной телефон или другое беспроводное средство связи.
- Когда автомобиль припаркован, время до начала или выключения предупреждения может быть увеличено.

- Когда давление в шинах снижается быстро, например, когда шина взорвалась, предупреждение может не работать.

■ Предупреждение о производительности системы предупреждения о низком давлении в шинах

Предупреждение системы предупреждения о низком давлении в шинах будет изменяться в соответствии с условиями движения. По этой причине система может подать предупреждение, даже если не достигнут достаточно низкий уровень давления или если давление выше уровня давления, отрегулированного при инициализации системы.

■ Сертификат системы предупреждения о низком давлении в шинах

• Manufacturer's name: PACIFIC INDUSTRIAL CO.,LTD.

• Registered trademark: 

This trademark is registered in the following countries:
UK, Italy, Austria, Greece, Germany, France, Belgium,
the Netherlands, Luxembourg, Portugal.

- Manufacturer's address:
1300-1 Yokoi, Godo-cho, Anpachi-gun, Gifu, 503-2397 JAPAN
- Operating frequency band: 433.05 — 434.79MHz
- Maximum radio-frequency power: 100dB μ V/m@3m(Radiated)

Hereby, PACIFIC INDUSTRIAL CO.,LTD. declares that the radio equipment type PMV-E100 is in compliance with Directive 2014/53/EU.

The full text of the EU declaration of conformity is available at the following internet address:

<http://www.pacific-ind.co.jp/eng/products/car/tpms/doc/>

PACIFIC INDUSTRIAL CO.,LTD. vakuuttaa, että radiolaitetyyppi PMV-E100 on direktiivin 2014/53/EU mukainen.

EU-vaatimustenmukaisuusvakuutuksen täysimittainen teksti on saatavilla seuraavassa internetosoitteessa:

<http://www.pacific-ind.co.jp/eng/products/car/tpms/doc/>

Hierbij verklaar ik, PACIFIC INDUSTRIAL CO.,LTD., dat het type radioapparatuur PMV-E100 conform is met Richtlijn 2014/53/EU.

De volledige tekst van de EU-conformiteitsverklaring kan worden geraadpleegd op het volgende internetadres:

<http://www.pacific-ind.co.jp/eng/products/car/tpms/doc/>

Le soussigné, PACIFIC INDUSTRIAL CO.,LTD., déclare que l'équipement radioélectrique du type PMV-E100 est conforme à la directive 2014/53/UE.

Le texte complet de la déclaration UE de conformité est disponible à l'adresse internet suivante:

<http://www.pacific-ind.co.jp/eng/products/car/tpms/doc/>

Härmed försäkrar PACIFIC INDUSTRIAL CO.,LTD. att denna typ av radioutrustning PMV-E100 överensstämmer med direktiv 2014/53/EU.

Den fullständiga texten till EU-försäkran om överensstämmelse finns på följande webbadress:

<http://www.pacific-ind.co.jp/eng/products/car/tpms/doc/>

Hermed erklærer PACIFIC INDUSTRIAL CO.,LTD., at radioudstyrstypen PMV-E100 er i

overensstemmelse med direktiv 2014/53/EU.

EU-overensstemmelseserklæringens fulde tekst kan findes på følgende internetadresse:

<http://www.pacific-ind.co.jp/eng/products/car/tpms/doc/>

Hiermit erklährt PACIFIC INDUSTRIAL CO.,LTD. , dass der Funkanlagentyp PMV-E100 der Richtlinie 2014/53/EU entspricht.

Der vollständige Text der EU-Konformitätserklärung ist unter der folgenden Internetadresse verfügbar:

<http://www.pacific-ind.co.jp/eng/products/car/tpms/doc/>

Με την παρούσα ο/η PACIFIC INDUSTRIAL CO.,LTD., δηλώνει ότι ο ραδιοεξοπλισμός PMV-E100 πληροί την οδηγία 2014/53/ΕΕ. Το πλήρες κείμενο της δήλωσης συμμόρφωσης ΕΕ διατίθεται στην ακόλουθη ιστοσελίδα στο διαδίκτυο:

<http://www.pacific-ind.co.jp/eng/products/car/tpms/doc/>

Il fabbricante, PACIFIC INDUSTRIAL CO.,LTD. , dichiara che il tipo di apparecchiatura radio PMV-E100 è conforme alla direttiva 2014/53/UE.

Il testo completo della dichiarazione di conformità UE è disponibile al seguente indirizzo Internet:

<http://www.pacific-ind.co.jp/eng/products/car/tpms/doc/>

Por la presente, PACIFIC INDUSTRIAL CO.,LTD.declara que el tipo de equipo radioeléctrico PMV-E100 es conforme con la Directiva 2014/53/UE.

El texto completo de la declaración UE de conformidad está disponible en la dirección Internet siguiente:

<http://www.pacific-ind.co.jp/eng/products/car/tpms/doc/>

O(a) abaixo assinado(a) PACIFIC INDUSTRIAL CO.,LTD. declara que o presente tipo de equipamento de rádio PMV-E100 está em conformidade com a Diretiva 2014/53/UE.

O texto integral da declaração de conformidade está disponível no seguinte endereço de Internet:

<http://www.pacific-ind.co.jp/eng/products/car/tpms/doc/>

B'dan, PACIFIC INDUSTRIAL CO.,LTD., niddikjara li dan it-tip ta' tagħmir tar-radju PMV-E100 huwa konformi mad-Direttiva 2014/53/UE.

It-test kollu tad-dikjarazzjoni ta' konformità tal-UE huwa disponibbli f'dan l-indirizz tal-Internet li ġej:

<http://www.pacific-ind.co.jp/eng/products/car/tpms/doc/>

Käesolevaga deklareerib PACIFIC INDUSTRIAL CO.,LTD.. et käesolev raadioseadme tüüp PMV-E100 vastab direktiivi 2014/53/EL nõuetele.

ELi vastavusdeklaratsiooni täielik tekst on kättesaadav järgmisel internetiaadressil:

<http://www.pacific-ind.co.jp/eng/products/car/tpms/doc/>

PACIFIC INDUSTRIAL CO.,LTD. igazolja, hogy a PMV-E100 típusú rádióberendezés megfelel a 2014/53/EU irányelvnek.

Az EU-megfelelőségi nyilatkozat teljes szövege elérhető a következő internetes címen:

<http://www.pacific-ind.co.jp/eng/products/car/tpms/doc/>

PACIFIC INDUSTRIAL CO.,LTD. týmto vyhlasuje, že rádiové zariadenie typu PMV-E100 je v súlade so smernicou 2014/53/EÚ.

Úplné EÚ vyhlásenie o zhode je k dispozícii na tejto internetovej adrese:

<http://www.pacific-ind.co.jp/eng/products/car/tpms/doc/>

Tímto PACIFIC INDUSTRIAL CO.,LTD. prohlašuje, že typ rádiového zařízení PMV-E100 je v souladu se směrnicí 2014/53/EU.

Úplné znění EU prohlášení o shodě je k dispozici na této internetové adrese:

<http://www.pacific-ind.co.jp/eng/products/car/tpms/doc/>

PACIFIC INDUSTRIAL CO.,LTD. potrjuje, da je tip radijske opreme PMV-E100 skladen z Direktivo 2014/53/EU.

Celotno besedilo izjave EU o skladnosti je na voljo na naslednjem spletnem naslovu:

<http://www.pacific-ind.co.jp/eng/products/car/tpms/doc/>

Aš, PACIFIC INDUSTRIAL CO.,LTD. , patvirtinu, kad radijo įrenginių tipas PMV-E100 atitinka Direktyvą 2014/53/ES.

Visas ES atitikties deklaracijos tekstas prieinamas šiuo interneto adresu:

<http://www.pacific-ind.co.jp/eng/products/car/tpms/doc/>

Ar šoPACIFIC INDUSTRIAL CO.,LTD. deklarē, ka radioiekārta PMV-E100 atbilst Direktīvai 2014/53/ES.

Pilns ES atbilstības deklarācijas teksts ir pieejams šādā interneta vietnē:

<http://www.pacific-ind.co.jp/eng/products/car/tpms/doc/>

PACIFIC INDUSTRIAL CO.,LTD. niniejszym oświadcza, że typ urządzenia radiowego PMV-E100 jest zgodny z dyrektywą 2014/53/UE.

Pełny tekst deklaracji zgodności UE jest dostępny pod następującym adresem internetowym:

<http://www.pacific-ind.co.jp/eng/products/car/tpms/doc/>

Hér með lýsir PACIFIC INDUSTRIAL CO.,LTD. yfir því að PMV-E100 er í samræmi við grunnkröfur og aðrar kröfur, sem gerðar eru í tilskipun 2014/53/EU.

Samræmisýfirlýsing er einnig aðgengileg á eftirfarandi vefslóð:

<http://www.pacific-ind.co.jp/eng/products/car/tpms/doc/>

PACIFIC INDUSTRIAL CO.,LTD. erklærer at PMV-E100 er i overensstemmelse med direktiv 2014/53/EU.

Samsvarserklæringen i fulltekst er tilgjengelig på følgende internettsadresse:

<http://www.pacific-ind.co.jp/eng/products/car/tpms/doc/>

С настоящото PACIFIC INDUSTRIAL CO.,LTD. декларира, че този тип радиосъоръжение PMV-E100 е в съответствие с Директива 2014/53/ЕС.

Цялостният текст на ЕС декларацията за съответствие може да се намери на следния интернет адрес:
<http://www.pacific-ind.co.jp/eng/products/car/tpms/doc/>

Prin prezenta, PACIFIC INDUSTRIAL CO.,LTD. declară că tipul de echipamente radio PMV-E100 este în conformitate cu Directiva 2014/53/UE.

Textul integral al declarației UE de conformitate este disponibil la următoarea adresă internet:

<http://www.pacific-ind.co.jp/eng/products/car/tpms/doc/>

Ovim, PACIFIC INDUSTRIAL CO.,LTD. , izjavljuje da ovaj PMV-E100 je usklađen sa bitnim zahtjevima i drugim relevantnim odredbama Direktive 1999/5/EC.

<http://www.pacific-ind.co.jp/eng/products/car/tpms/doc/>

Ovim, PACIFIC INDUSTRIAL CO.,LTD., deklarirše da je PMV-E100 u skladu sa osnovnim zahtevima i ostalim relevantnim odredbama Direktive 1999/5/EC.

<http://www.pacific-ind.co.jp/eng/products/car/tpms/doc/>

PACIFIC INDUSTRIAL CO.,LTD. ovime izjavljuje da je radijska oprema tipa PMV-E100 u skladu s Direktivom 2014/53/EU. Cjeloviti tekst EU izjave o sukladnosti dostupan je na sljedeć oj internetskoj adresi:
<http://www.pacific-ind.co.jp/eng/products/car/tpms/doc/>

Nepernjet kesaj, PACIFIC INDUSTRIAL CO.,LTD. , deklaroi qe ky PMV-E100 eshte ne pajtim me kerkesat thelbesore dhe dispozitat e tjera perkatese te Direktives 1999/5/EC.

<http://www.pacific-ind.co.jp/eng/products/car/tpms/doc/>



Type approval No.: TRC/LPD/2017/478

AGREE PAR L' ANRT MAROC

Numéro d' agrément :MR 15379 ANRT 2017

Date d' agrément :13/12/2017

Установка клапанов и передатчиков системы предупреждения о низком давлении в шинах (автомобили с системой предупреждения о низком давлении в шинах)

При замене шин или дисков следует также устанавливать клапаны и передатчики системы предупреждения о низком давлении в шинах.

Когда установлены новые клапаны и передатчики системы

предупреждения о низком давлении в шинах, необходимо зарегистрировать в компьютере системы предупреждения о низком давлении в шинах новые идентификационные коды, а также инициализировать систему предупреждения о низком давлении в шинах. Обратитесь к дилеру Toyota, чтобы зарегистрировать идентификационные коды клапанов и передатчиков системы предупреждения о низком давлении в шинах. (→стр.567)

■ Замена шин и дисков

Если идентификационный код клапана и передатчика системы предупреждения о низком давлении в шинах не зарегистрирован, система предупреждения о низком давлении в шинах будет работать неправильно. После приблизительно 10 минут движения сигнальная лампа низкого давления в шине мигает в течение 1 минуты и остается включенной, указывая на неисправность.



ВНИМАНИЕ

■ Ремонт или замена шин, дисков, клапанов системы предупреждения о низком давлении в шинах, передатчиков и колпачков клапанов шин

- При снятии или установке дисков, шин или клапанов и передатчиков системы предупреждения о низком давлении в шинах обратитесь к дилеру Toyota, поскольку при неправильном обращении клапаны и передатчики можно повредить.
- Обязательно установите колпачки клапанов шин. Если колпачки клапанов не установлены, вода может попасть в клапаны системы предупреждения о низком давлении в шинах, и они могут отскочить.
- При замене колпачков клапанов используйте только указанные колпачки. Возможно заедание колпачка.

■ Во избежание повреждения клапанов и передатчиков системы предупреждения о низком давлении в шинах

Когда шина была отремонтирована с помощью жидкого герметика, клапан и передатчик системы предупреждения о низком давлении в шинах могут работать неправильно. Если применялся жидкий герметик, как можно быстрее обратитесь к официальному дилеру Toyota или в другую квалифицированную мастерскую. При замене колеса не забудьте заменить клапан и передатчик системы предупреждения о низком давлении в шинах. (→стр.564)

Инициализация системы предупреждения о низком давлении в шинах (при наличии)

- Систему предупреждения о низком давлении в шинах необходимо инициализировать при следующих обстоятельствах:
 - При перестановке передних и задних шин с различным давлением воздуха.
 - При изменении размера шин.
 - Когда давление в шинах изменяется, например, при изменении скорости движения или массы груза.

После инициализации системы предупреждения о низком давлении в шинах текущее давление в шинах устанавливается в качестве эталона давления.

■ Порядок инициализации системы предупреждения о низком давлении в шинах

- 1 Припаркуйте автомобиль в безопасном месте и выключите замок запуска двигателя.

Инициализацию нельзя выполнять во время движения автомобиля.

- 2 Отрегулируйте давление в шинах в соответствии с предписанным уровнем давления в холодных шинах. (→стр.656)

Обязательно отрегулируйте давление в шинах в соответствии с предписанным уровнем давления в холодных шинах. Система предупреждения о низком давлении в шинах функционирует, используя данные значения в качестве базовых.

- 3 Поверните замок запуска двигателя в положение ON.
- 4 Нажмите и удерживайте переключатель сброса предупреждения о низком давлении в шинах, пока сигнальная лампа низкого

давления в шине медленно не мигнет 3 раза.

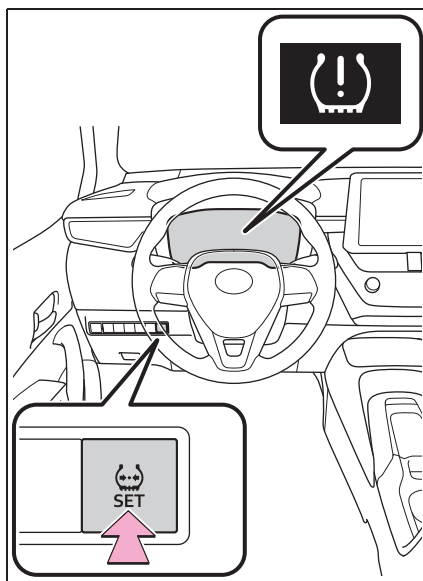

- 5 Подождите несколько минут, удерживая замок запуска двигателя в положении ON, а затем выключите замок запуска двигателя.

■ Процедура инициализации

- Обязательно выполните инициализацию после регулировки давления в шинах. Также проверьте, чтобы шины были холодными перед началом инициализации или регулировки давления в шинах.
- Если вы случайно выключили замок запуска двигателя в процессе инициализации, не требуется снова нажимать переключатель сброса, поскольку инициализация перезапустится автоматически, когда замок запуска двигателя будет повернут в положение ON в следующий раз.
- Если вы случайно нажали переключатель сброса, когда инициализация не требуется,

отрегулируйте давление в шинах в соответствии с предписанным уровнем давления в холодных шинах и снова выполните инициализацию.

■ При сбое инициализации системы предупреждения о низком давлении в шинах

Инициализацию можно выполнить через несколько минут. Однако в следующих случаях настройки не записываются в память, и система будет работать неправильно. Если повторные попытки записать настройки давления в шинах не удаются, проверьте автомобиль у дилера Toyota.

- При использовании переключателя сброса предупреждения о низком давлении в шинах сигнальная лампа низкого давления в шине не мигает 3 раза.
- После движения в течение определенного периода времени с момента завершения инициализации сигнальная лампа загорается после мигания в течение 1 минуты.



ПРЕДУПРЕЖДЕНИЕ

■ При инициализации системы предупреждения о низком давлении в шинах

Не используйте переключатель сброса предупреждения о низком давлении в шинах, не отрегулировав сначала давление в шинах до предписанного уровня. В противном случае сигнальная лампа низкого давления в шине может не включиться даже при низком давлении, либо может включиться, когда давление в шине будет нормальным.

Регистрация идентификационных кодов

Клапан и передатчик системы предупреждения о низком давлении в шинах имеют свой уникальный идентификационный код. При

замене клапана и передатчика системы предупреждения о низком давлении в шинах необходимо зарегистрировать идентификационный код. Зарегистрируйте идентификационный код у дилера Toyota.

■ Регистрация идентификационных кодов

Не требуется регистрировать идентификационные коды при замене обычных шин зимними шинами, если идентификационные коды и для обычных, и для зимних шин были зарегистрированы заранее.

Можно зарегистрировать идентификационные коды клапана и передатчиков системы предупреждения о низком давлении в шинах для двух комплектов колес.

Информацию о смене идентификационных кодов узнавайте у своего дилера Toyota.

Давление в шинах

Убедитесь, что давление в шинах соответствует норме. Проверять давление в шинах следует не реже одного раза в месяц. Однако Toyota рекомендует проверять давление в шинах каждые две недели. (→стр.656)

Табличка с информацией о нагрузке на шины

Значение давления в шинах указано на ярлыке, расположенном на стойке со стороны водителя, как показано.

- ▶ Автомобили с левосторонним управлением

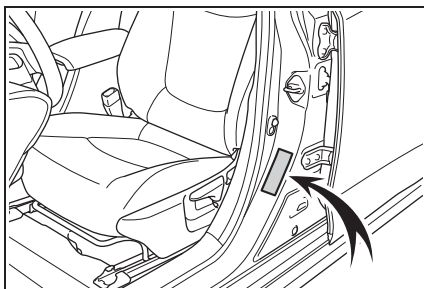

- ▶ Автомобили с правосторонним управлением

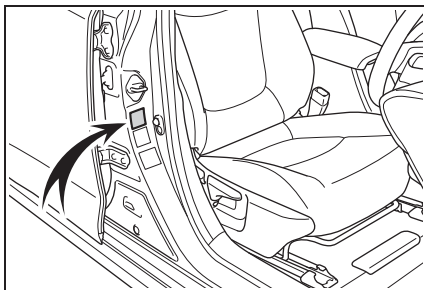

Последствия, вызываемые эксплуатацией автомобиля с неправильным давлением в шинах

Эксплуатация автомобиля с неправильным давлением в шинах может привести к следующим последствиям:

- Сниженная экономия топлива
- Сниженный ездовой комфорт и потеря управления
- Сниженный срок службы шин из-за износа
- Снижение уровня безопасности
- Повреждение трансмиссии

Если шины приходится подкачивать слишком часто, проверьте их у дилера Toyota.

Инструкции по проверке давления в шинах

При проверке давления в шинах соблюдайте следующие правила:

- Проверяйте давление только на холодных шинах. Точные значения давления в шинах могут быть получены, если автомобиль простоял без движения не менее 3 часов или поездка была протяженностью не более 1,5 km (км).
- Для проверки давления всегда используйте манометр. Сложно определить правильное давление в шине только по ее внешнему виду.
- Это нормально, когда давление в шине выше после поездки, т.к. в шине образуется тепло. Не снижайте давление в шинах сразу по окончании поездки.
- Пассажиры и груз должны размещаться так, чтобы не нарушать сбалансированности автомобиля.

**ПРЕДУПРЕЖДЕНИЕ**

■ Поддержание давления в шинах на должном уровне является неперенным условием надежности их службы

Поддерживайте давление в шинах на должном уровне.

Если давление в шинах неправильное, могут возникнуть следующие состояния, которые могут привести к аварии с серьезными или смертельными травмами:

- Чрезмерный износ
- Неравномерный износ
- Недостаточные характеристики управления
- Возможность разрыва шины в результате перегрева
- Утечка воздуха между шиной и диском
- Деформация диска и/или повреждение шины
- Более высокая вероятность повреждения шины во время поездки (из-за опасностей на дороге, соединений с компенсационными зазорами, острых краев на дороге и т.д.).

**ВНИМАНИЕ**

■ При осмотре и проверке давления в шинах

Не забывайте надевать колпачки на клапаны шин.

Если колпачок клапана отсутствует, в клапан может попасть грязь или влага, которые могут привести к утечке воздуха, а это, в свою очередь, - к спущенной шине.

Диски

Диски подлежат замене в случае их деформации, возникновения трещин или глубокой коррозии. Несоблюдение этих правил может привести к отделению шины от диска или стать причиной потери управления.

Выбор дисков

При замене дисков убедитесь, что новые колеса идентичны старым по следующим параметрам: грузоподъемность, диаметр, ширина обода и смещение*.

Заменить диски можно у дилера Toyota.

*: Традиционно используется термин "вылет".

Toyota не рекомендует использовать следующее:

- Диски разных размеров или типов
- Диски, бывшие в употреблении
- Диски, восстановленные после деформации

■ При замене дисков (автомобили с системой предупреждения о низком давлении в шинах)

На дисках вашего автомобиля установлены клапаны и передатчики системы предупреждения о низком давлении в шинах, по данным которых система предупреждения о низком давлении в шинах дает заблаговременное предупреждение о низком давлении в шинах. При каждой замене дисков необходимо устанавливать клапаны и передатчики системы предупреждения о низком давлении в шинах. (→стр.564)

■ При снятии декоративного колпака колеса (автомобили со скобой для колпачка диска)

Снимите декоративный колпак колеса с помощью скобы для колпачка диска*.

*: Скоба для колпачка диска установлена в перчаточном ящике. (→стр.512)

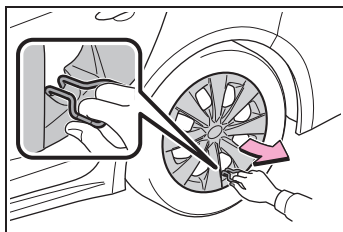

ПРЕДУПРЕЖДЕНИЕ

■ При замене дисков

- Не используйте диски, отличающиеся от рекомендованных в Руководстве для владельца, т.к. это может привести к потере управления автомобилем.
- Не используйте камеры в бескамерных шинах при потере последними герметичности. Это может привести к аварии с серьезными или смертельными травмами.

■ При установке колесных гаек

- Убедитесь в том, что колесные гайки устанавливаются конусным концом внутрь. Установка колесных гаек конусными концами наружу может привести к поломке диска, а также стать причиной отсоединения колеса во время движения, что может привести к аварии с серьезными или смертельными травмами.

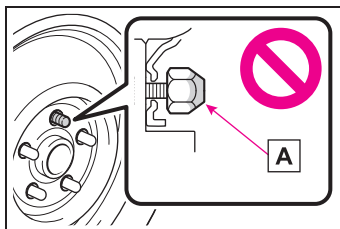

A Конусная часть

- Запрещается использовать масло или смазку для болтов или колесных гаек. Масло и смазка могут явиться причиной чрезмерного затягивания колесных гаек, что приводит к повреждению болта или колесного диска. Кроме того, масло или смазка могут стать причиной ослабления колесных гаек, и колесо может слететь, что приведет к аварии с серьезными или смертельными травмами. Удалите все масло или смазку с болтов или колесных гаек.

■ Использование неисправных дисков запрещено

Не используйте треснувшие или деформированные диски. Это может привести к утечке воздуха из шины во время движения, а это, в свою очередь, может стать причиной аварии.

**ВНИМАНИЕ**

■ **Замена клапанов и передатчиков системы предупреждения о низком давлении в шинах (автомобили с системой предупреждения о низком давлении в шинах)**

● Поскольку ремонт или замена шин может повлиять на работу клапанов и передатчиков системы предупреждения о низком давлении в шинах, производите обслуживание шин только у дилера Toyota или в другом квалифицированном сервисном центре. Кроме того, приобретайте данные клапаны и передатчики только у дилера Toyota.

● Убедитесь, что на вашем автомобиле Toyota используются только оригинальные диски. Клапаны и передатчики системы предупреждения о низком давлении в шинах на неоригинальных дисках могут работать неправильно.

Меры предосторожности при работе с легкосплавными дисками (при наличии)

- Используйте только колесные гайки Toyota и гаечные ключи, предназначенные для легкосплавных дисков.
- Если вы переставляете, ремонтируете или заменяете шины, колесные гайки следует подтянуть после прохождения первых 1600 км (км).
- При использовании цепей противоскольжения будьте осторожны и старайтесь не повредить легкосплавные диски.
- При балансировке колес используйте только оригинальные балансировочные грузики Toyota или их эквивалент и пластмассовый или резиновый молоток.

Фильтр системы кондиционирования воздуха

Фильтр системы кондиционирования воздуха необходимо регулярно менять для поддержания эффективной работы системы кондиционирования воздуха.

Снятие фильтра системы кондиционирования воздуха

- 1 Выключите замок запуска двигателя.
- 2 Откройте перчаточный ящик. Снимите ограничитель.

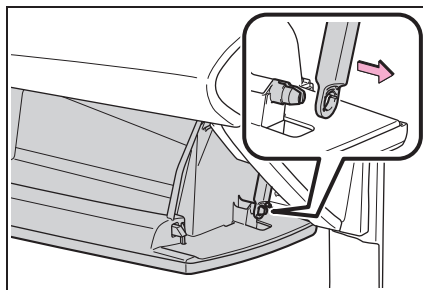

- 3 Нажмите на перчаточный ящик на наружной поверхности автомобиля, чтобы отсоединить крепление. Затем вытащите

перчаточный ящик и отсоедините нижние крепления.

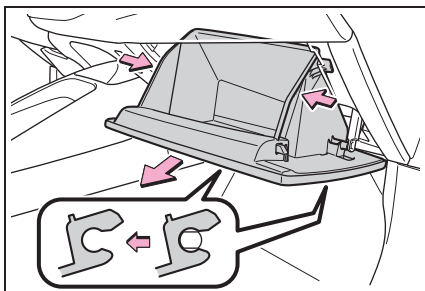

- 4 Разблокируйте кожух фильтра (A), потяните кожух наружу из фиксаторов (B), а затем снимите кожух.

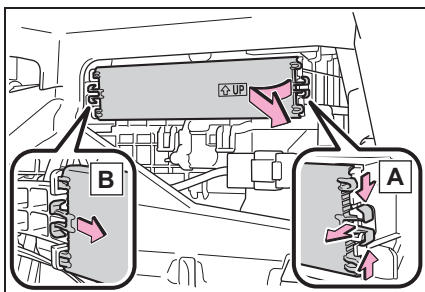

- 5 Извлеките корпус фильтра.

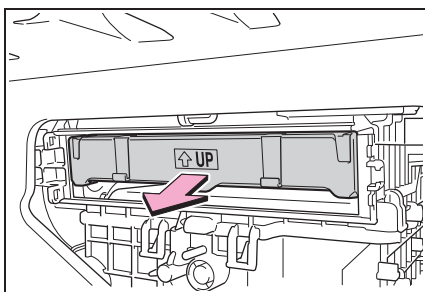

- 6 Извлеките старый фильтр системы кондиционирования воздуха из корпуса фильтра и замените его новым.

корпусе фильтра, должны указывать вверх.

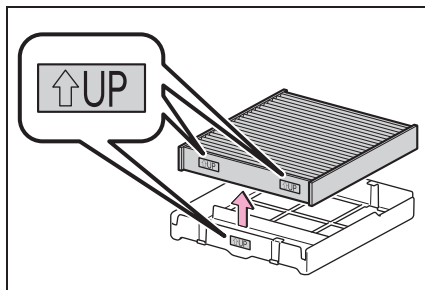

■ Интервал между проверками

Замените фильтр системы кондиционирования воздуха согласно графику технического обслуживания. (→стр.534) В условиях запыленности или при движении в плотном транспортном потоке может потребоваться более частая замена.

■ Если поток воздуха из вентиляционных отверстий стал существенно слабее

Это может означать, что фильтр засорен. Проверьте фильтр и при необходимости замените новой деталью.



ВНИМАНИЕ

■ При использовании системы кондиционирования воздуха

Фильтр всегда должен быть установлен. Использование системы кондиционирования воздуха без фильтра может привести к повреждению системы.

Значки "↑ UP", указанные на фильтре и

**ВНИМАНИЕ**

Во избежание повреждение крышки фильтра

При перемещении крышки фильтра в направлении стрелки для освобождения фиксатора следите за тем, чтобы не приложить чрезмерного усилия к фиксаторам. В противном случае фиксаторы будут повреждены.

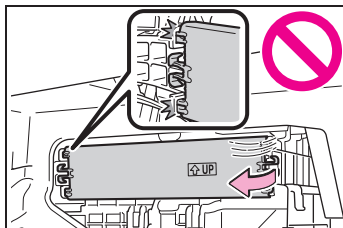

Элемент питания беспроводного пульта дистанционного управления/электронного ключа

Если элемент питания разрядился, замените его новой деталью.

Так как ключ может быть поврежден в случае неправильного выполнения следующей процедуры, рекомендуется выполнять замену элемента питания ключа у вашего дилера Toyota.

Если элемент питания ключа разряжен

Могут появиться следующие признаки:

- Интеллектуальная система доступа и пуска без ключа (при наличии) и беспроводной пульт дистанционного управления будут работать неправильно.
- Рабочий диапазон сократился.

Элементы для подготовки

- Плоская отвертка
- Небольшая плоская отвертка
- Литиевый элемент питания CR2032

Используйте литиевый элемент питания CR2032

- Элементы питания можно приобрести у дилера Toyota и в магазинах, торгующих электроприборами или фотокамерами.
- Заменяйте элемент питания только элементом питания того же типа или аналогичным, рекомендованным производителем.

- Утилизируйте использованные элементы питания в соответствии с местным законодательством.

Замена элемента питания

- ▶ Автомобили без интеллектуальной системы доступа и пуска без ключа
- 1 Снимите крышку ключа.

Во избежание повреждения ключа закройте наконечник плоской отвертки лоскутом ткани.

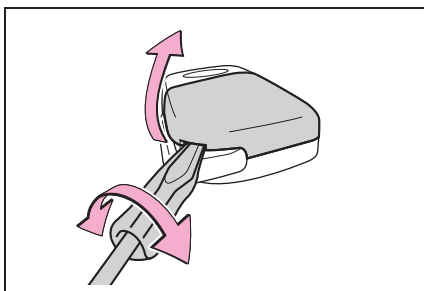

- 2 Снимите крышку элемента питания.

Если крышку элемента питания сложно снять, поднимите кромку, чтобы снять его.

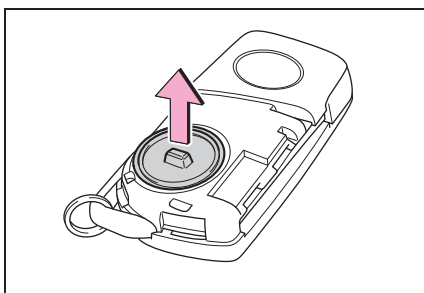

- 3 Извлеките разряженный элемент питания с помощью небольшой плоской отвертки.

Вставьте новый элемент питания

контактом "+" вверх.

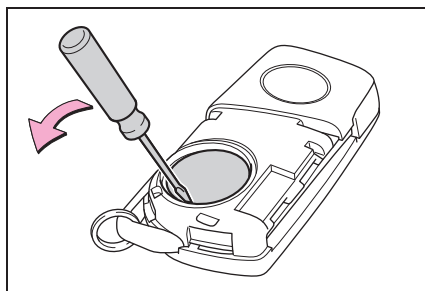

- 4 Установите крышку элемента питания так, чтобы лапка была направлена вверх.

Вдавите всю кромку крышки элемента питания в ключ.

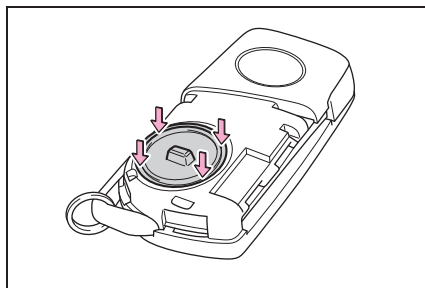



- 5 Установите крышку ключа.

Выровняйте крышку ключа с ключом и затем вдавите ее в ключ под прямым углом.

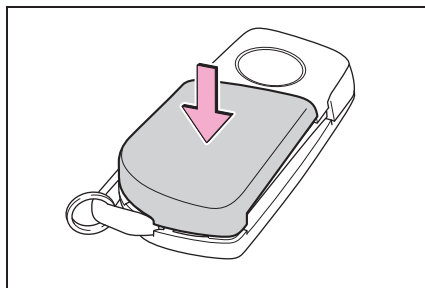
Убедитесь, что крышка ключа надежно установлена без зазоров между ней и ключом.



- 6 Управляйте переключателем  или  и проверьте, что двери могут блокироваться/разблокироваться.
- ▶ Автомобили с интеллектуальной системой доступа и пуска без ключа
- 1 Освободите замок и извлеките механический ключ.

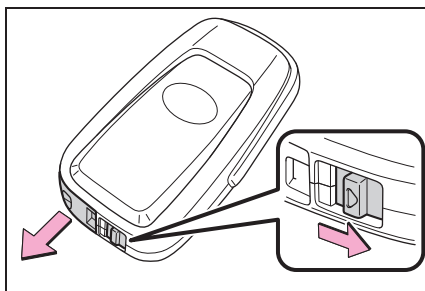

- 2 Снимите крышку ключа.

Во избежание повреждения ключа закройте наконечник плоской отвертки лоскутом ткани.

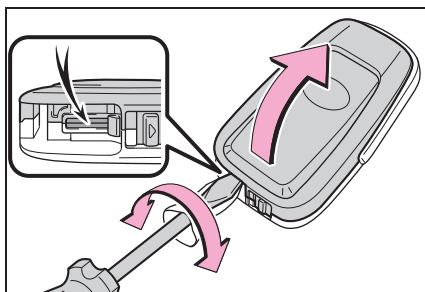



- 3 Извлеките разряженный элемент питания с помощью небольшой плоской отвертки.

При снятии шторки модуль электронного ключа может прилипнуть к шторке, а элемент питания может оказаться невидимым. В этом случае снимите модуль электронного ключа, чтобы извлечь элемент питания.

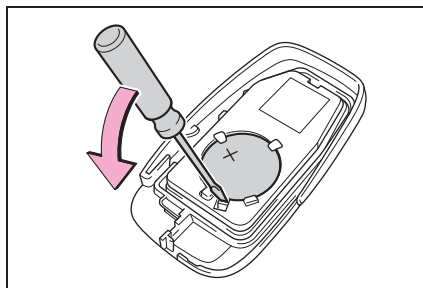
Вставьте новый элемент питания контактом "+" вверх.



- 4 При установке крышки ключа и механического ключа устанавливайте, выполняя действия 2 и 1 в обратной последовательности.
- 5 Управляйте переключателем  или  и проверьте, что двери могут блокироваться/разблокироваться.

ПРЕДУПРЕЖДЕНИЕ

■ Снятая аккумуляторная батарея и другие детали

Эти детали имеют небольшие размеры, и если дети их проглотят, они могут задохнуться. Держать вдали от детей. Пренебрежение этим правилом может стать причиной серьезной травмы или смерти.

■ Меры предосторожности при обращении с литиевым элементом питания

ПРЕДОСТЕРЕЖЕНИЕ
ПРИ ЗАМЕНЕ ЭЛЕМЕНТА ПИТАНИЯ
НА ЭЛЕМЕНТ ПИТАНИЯ
НЕСООТВЕТСТВУЮЩЕГО ТИПА
ВОЗНИКАЕТ ОПАСНОСТЬ ВЗРЫВА.
УТИЛИЗИРУЙТЕ ИСПОЛЬЗОВАННЫЕ
ЭЛЕМЕНТЫ ПИТАНИЯ В
СООТВЕТСТВИИ С ИНСТРУКЦИЯМИ



ВНИМАНИЕ

■ При замене аккумуляторной батареи

Используйте плоскую отвертку подходящего размера. Приложение чрезмерного усилия может привести к деформации или повреждению кожаных элементов.

■ Для нормальной работы после замены элемента питания

Во избежание несчастных случаев соблюдайте следующие меры предосторожности:

- Во время работы руки всегда должны быть сухими.
Влага может вызвать коррозию элемента питания.
- Не касайтесь никаких других компонентов внутри беспроводного пульта дистанционного управления и не перемещайте их.
- Не сгибайте контакты элемента питания.

■ При снятии крышки элемента питания (автомобили без интеллектуальной системы доступа и пуска без ключа)

Не пытайтесь с усилием снять крышку аккумуляторной батареи, в противном случае она может быть повреждена. Если крышку элемента питания сложно снять, поднимите кромку, чтобы снять его.

Проверка и замена предохранителей

Если не работает какой-либо электрический компонент, причиной может быть перегоревший предохранитель. В этом случае проверьте и при необходимости замените предохранители.

Проверка и замена предохранителей

- 1 Выключите замок запуска двигателя.
 - 2 Откройте крышку блока предохранителей.
- Моторный отсек: блок предохранителей типа А

Надавите на язычки и поднимите крышку вверх.

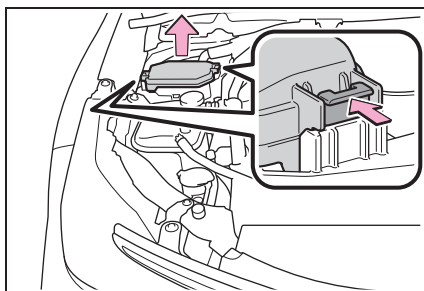

- Моторный отсек: блок предохранителей типа В

Надавите на язычки и поднимите крышку вверх.

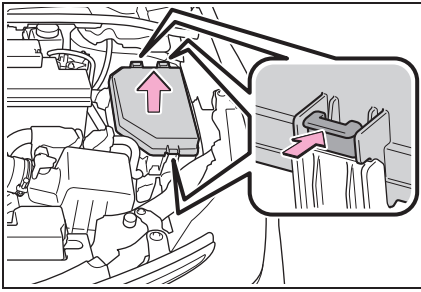

- ▶ Под приборной панелью со стороны водителя (автомобили с левосторонним управлением)

Снимите крышку.

Обязательно нажимайте на зажим при снятии/установке крышки.

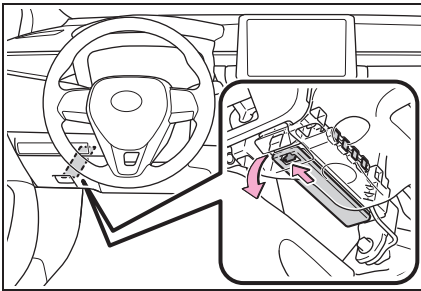

- ▶ Под приборной панелью со стороны переднего пассажира (автомобили с правосторонним управлением)

Снимите кожух, а затем - крышку.

Обязательно нажимайте на зажим при снятии/установке крышки.

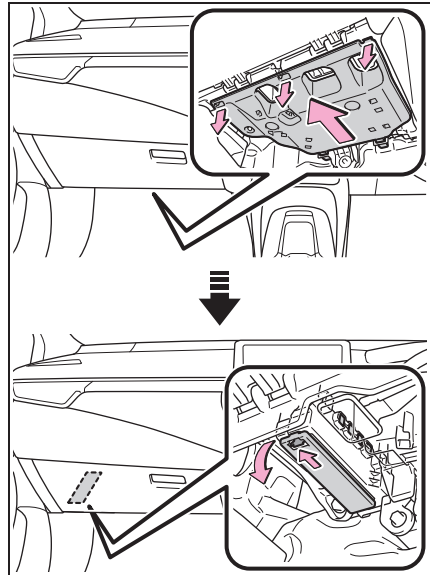

- 3 При помощи вытягивающего инструмента извлеките предохранитель. При помощи вытягивающего инструмента можно извлечь только предохранитель типа А.

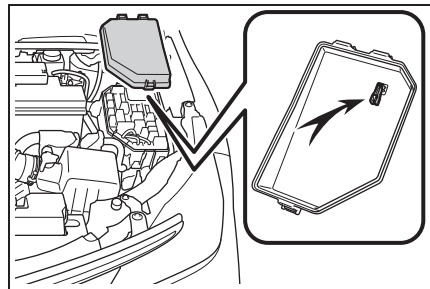

- 4 Проверьте, не перегорел ли предохранитель.

Замените перегоревший предохранитель на новый с таким же номиналом тока. Номиналы тока предохранителей указаны на крышке блока предохранителей.

▶ Тип А

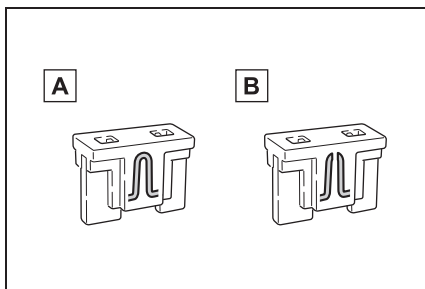

A Исправный предохранитель

B Перегоревший предохранитель

▶ Тип В

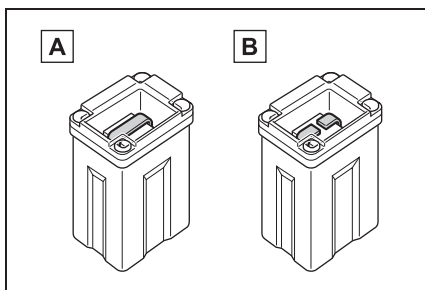

A Исправный предохранитель

B Перегоревший предохранитель

▶ Тип С

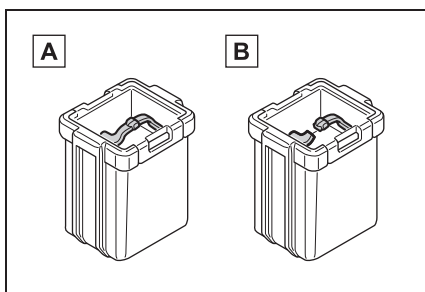

A Исправный предохранитель

B Перегоревший предохранитель

▶ Тип D

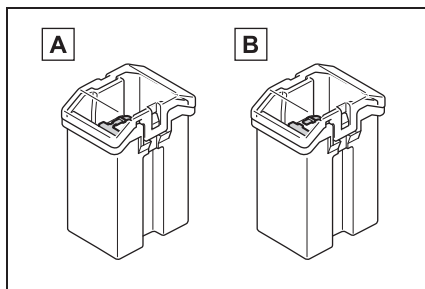

A Исправный предохранитель

B Перегоревший предохранитель

▶ Тип Е

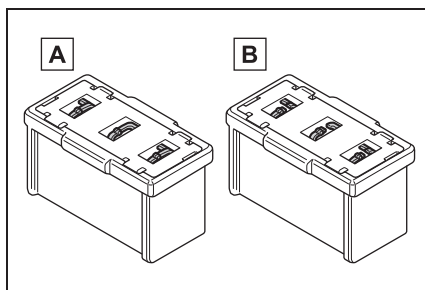

A Исправный предохранитель

B Перегоревший предохранитель

■ После замены предохранителя

- Перед установкой крышки убедитесь, что язычок надежно установлен.
- Если даже после замены предохранителя фонари не включаются, возможно, требуется замена лампы. (→стр.579)
- Если предохранитель снова перегорает, обратитесь к дилеру Toyota.

■ Если в цепи возникает перегрузка

Предохранители сконструированы таким образом, что они перегорают, не допуская повреждения электропроводки.

■ При замене ламп фонарей

Toyota рекомендует использовать

оригинальные изделия Toyota, предназначенные для данного автомобиля.

Поскольку определенные лампочки подключаются к цепям, предназначенным для предупреждения перегрузки, неоригинальные детали или детали, не предназначенные для данного автомобиля, могут быть непригодными.



ПРЕДУПРЕЖДЕНИЕ

■ Во избежание повреждения систем и возгорания автомобиля

Соблюдайте следующие меры предосторожности.

Пренебрежение ими может вызвать повреждение автомобиля, а также пожар или травмы.

- Запрещается использовать предохранители с более высоким номиналом тока или посторонние предметы вместо предохранителей.
- Всегда используйте оригинальные предохранители Toyota или их аналоги. Запрещается заменять предохранитель проволокой даже в качестве временной меры.
- Не модифицируйте предохранители или их блоки.



ВНИМАНИЕ

■ Перед заменой предохранителей

Следует определить причину перегрузки электрической сети и отремонтировать ее у дилера Toyota как можно быстрее.

Лампы фонарей

Можно самостоятельно проводить замену следующих ламп. Уровни сложности замены различны в зависимости от лампы. Так как существует опасность повреждения компонентов, мы рекомендуем выполнять замену у дилера Toyota.

Подготовка к замене лампы фонаря

Проверьте мощность лампы фонаря, которую требуется заменить. (→стр.658)

Местоположение ламп

■ Спереди

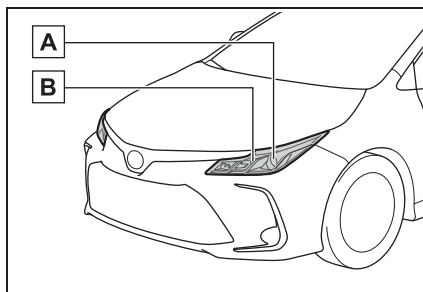

A Фары (ламповый тип)

B Передние указатели поворота (ламповый тип)

■ Задние

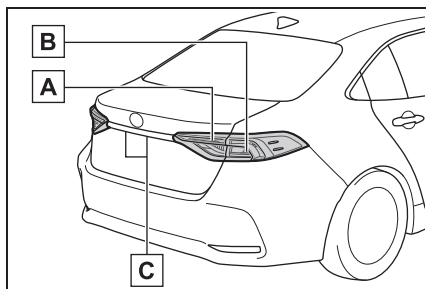

- A** Задние фонари (ламповый тип)
- B** Задние указатели поворота (ламповый тип)
- C** Фонари освещения регистрационного знака

■ Лампочки, которые требуется заменить у вашего дилера Toyota

- Фары (LED-тип)
- Дневные ходовые фонари/передние габаритные фонари
- Передние указатели поворота (LED-тип)
- Передние противотуманные фары (при наличии)
- Боковые указатели поворота
- Стоп-сигналы
- Задние фонари (LED-тип)
- Фонарь заднего хода
- Задний противотуманный фонарь (при наличии)
- Верхний стоп-сигнал
- Задние указатели поворота (LED-тип)

■ Лампы LED-фонарей

Фары (LED-типа), дневные ходовые фонари/передние габаритные фонари, передние указатели поворота (LED-тип),

передние противотуманные фары, боковые указатели поворота, стоп-сигналы, задние фонари (LED-тип), фонарь заднего хода, задний противотуманный фонарь, верхний дополнительный стоп-сигнал и задние указатели поворота (LED-тип) состоят из ряда LED. Если какие-либо LED перегорели, замените фонарь у дилера Toyota.

■ Образование конденсата на внутренних поверхностях рассеивателей

Временное образование конденсата на внутренних поверхностях рассеивателей фар не означает наличия неисправности. В случае возникновения указанных ниже ситуаций обратитесь к дилеру Toyota за более подробной информацией:

- На внутренних поверхностях рассеивателей образовались крупные капли воды.
- Внутри фары скопилась вода.

■ При замене ламп фонарей

→стр.578

Замена ламп фонарей

■ Фары (ламповый тип)

- 1 Поверните цоколь лампы против часовой стрелки.

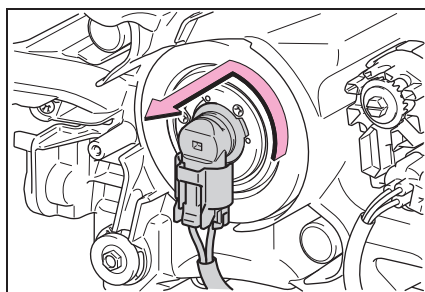

- 2 Извлеките лампочку, нажимая на фиксатор разъема.

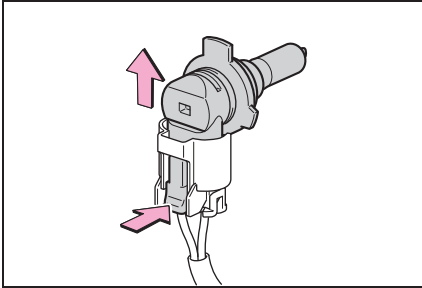

- 3 Замените лампу фонаря и установите цоколь лампы.

Совместите 3 язычка на лампе фонаря с креплением и вставьте лампу.

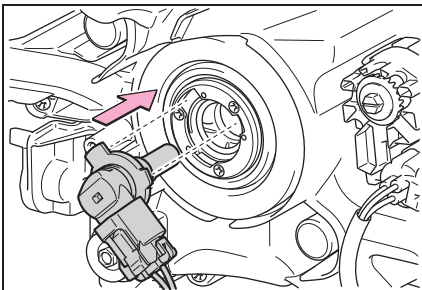

- 4 Поверните и зафиксируйте цоколь лампы.

Осторожно потрясите цоколь лампы для проверки надежности крепления, включите фары и визуально убедитесь, что через крепление не проходит свет.

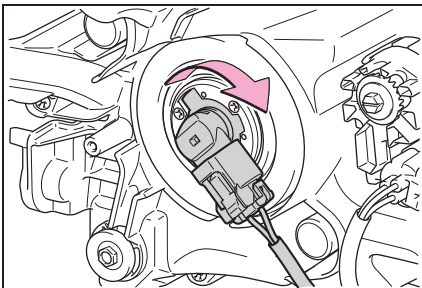

■ Передние указатели поворота (ламповый тип)

- 1 Поверните цоколь лампы против часовой стрелки.

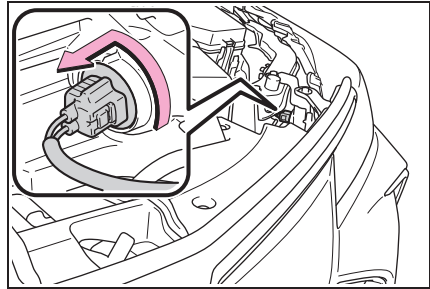

- 2 Извлеките лампу фонаря.

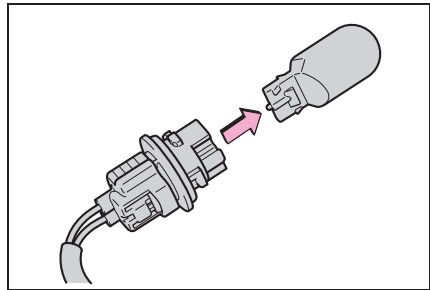

- 3 Во время установки выполните указанные действия в обратной последовательности.

■ Задние указатели поворота (ламповый тип)

- 1 Откройте крышку багажника.
2 Вставьте плоскую отвертку между кожухом и фонарем в сборе и отогните кожух, чтобы освободить зажимы (указанные пунктирной линией).

Во избежание царапания автомобиля оберните наконечник плоской отвертки

тканью и т.д.

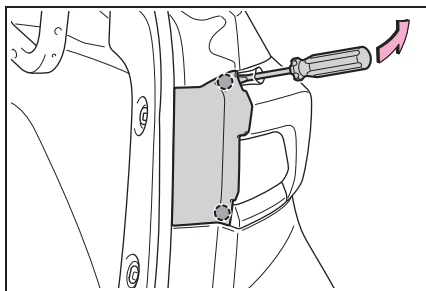

- 3 Потяните за кожу в направлении задней части автомобиля и снимите кожу.

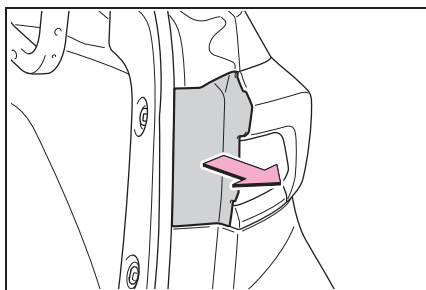

- 4 Отверните 2 винта и снимите фонарь в сборе, потянув назад под прямым углом.

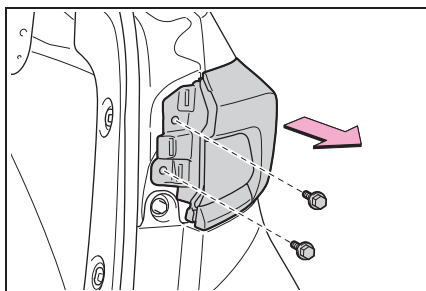

- 5 Поверните цоколь лампы против часовой стрелки.

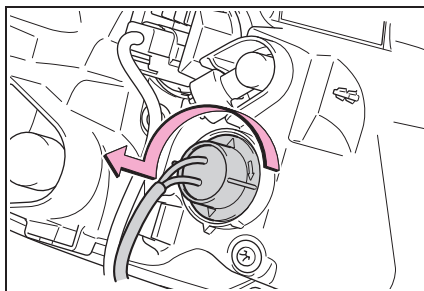

- 6 Извлеките лампу фонаря.

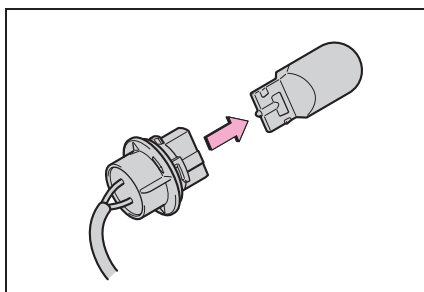

- 7 При установке лампочки фонаря выполняйте следующие действия 6 и 5 в обратной последовательности.

- 8 Установите фару в сборе и затем установите 2 винта.

Совместите направляющую **A** и штифт **B** на фаре в сборе с креплением во время установки.

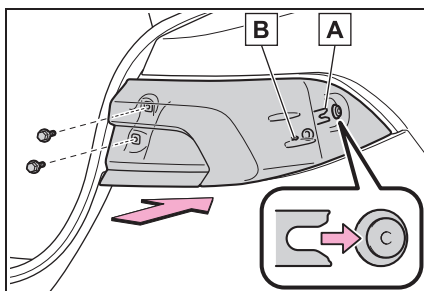

9 Установите крышку.

■ Задние фонари (ламповый тип)

1 Откройте крышку багажника, снимите скобы и потяните кожу назад.

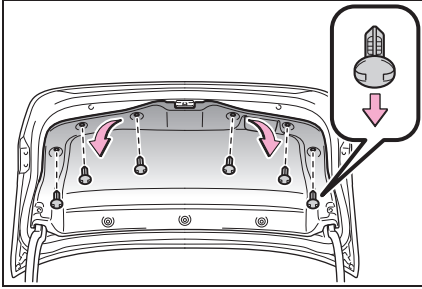

2 Поверните цоколь лампы против часовой стрелки и снимите его.

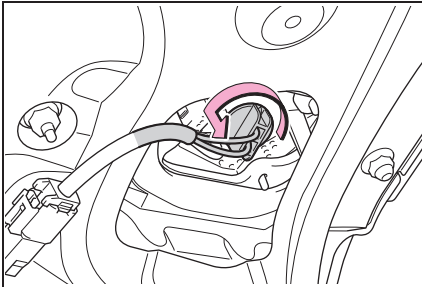

3 Извлеките лампу фонаря.

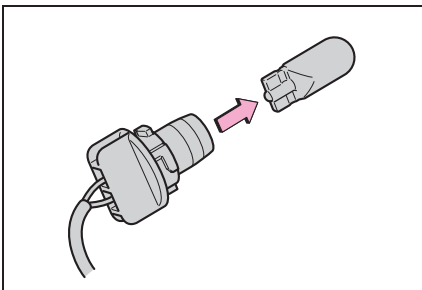

4 Во время установки выполните указанные действия в обратной последовательности.

■ Фонари освещения регистрационного знака

1 Откройте крышку багажника, снимите скобы и потяните кожу назад.

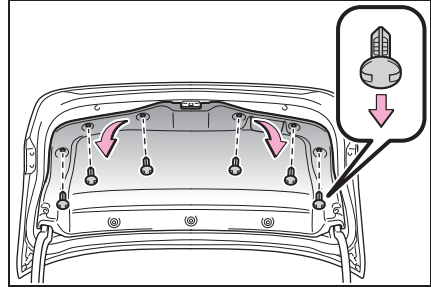

2 Поверните цоколь лампы против часовой стрелки.

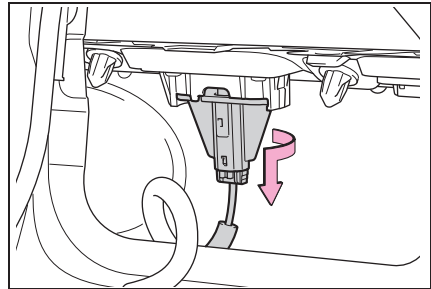

3 Извлеките лампу фонаря.

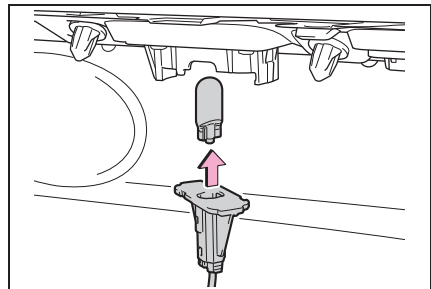

4 Во время установки выполните указанные действия в обратной последовательности.

**ПРЕДУПРЕЖДЕНИЕ****■ Замена ламп фонарей**

- Выключите фонари. Не пытайтесь заменить лампу сразу после выключения фонарей. Лампы могут сильно нагреваться и вызывать ожоги.
- Не прикасайтесь к стеклянной части лампы фонаря голыми руками. Когда невозможно избежать удерживания стеклянной части, используйте и удерживайте чистой сухой тканью во избежание попадания воды и масла на лампу. Также, если на лампе имеется царапина или ее уронили, она может перегореть или треснуть.
- Плотно установите лампы фонарей и все детали, необходимые для их крепления. Несоблюдение этого требования может привести к тепловому повреждению, пожару или попаданию воды в блок фонаря. Это может стать причиной повреждения фонарей или образования конденсата на рассеивателе.

■ Во избежание повреждения или пожара

Убедитесь, что лампы полностью вставлены и зафиксированы.

В случае возникновения неисправности

8

8-1. Важная информация

Лампы аварийной сигнализации
..... 586

Если необходимо совершить экстренную остановку автомобиля 587

Если автомобиль попал в ситуацию с повышением уровня воды 588

8-2. Меры, принимаемые в экстренных ситуациях

Если требуется буксировка автомобиля 590

Если вас что-то настораживает 594

Система отключения топливного насоса 595

Если включаются сигнальные лампы или звучит предупреждающий зуммер 596

Если появляется предупреждающее сообщение (автомобили с

многофункциональным информационным дисплеем)
..... 608

Если спущена шина (автомобили с аварийным ремонтным комплектом для проколотых шин)..... 610

Если спущена шина (автомобили с запасным колесом) 621

Если двигатель не запускается 633

Если вы потеряли ключи..... 634

Если электронный ключ работает неправильно (автомобили с интеллектуальной системой доступа и пуска без ключа)
..... 635

Если аккумуляторная батарея автомобиля разряжена 637

Если автомобиль перегревается 642

Если автомобиль застрял.... 644

Лампы аварийной сигнализации

Лампы аварийной сигнализации используются для предупреждения других водителей, когда автомобиль необходимо остановить на дороге из-за поломки и т.д.

Инструкции по управлению

Нажмите переключатель.

Все указатели поворота будут мигать.

Для того чтобы выключить их, снова нажмите переключатель один раз.

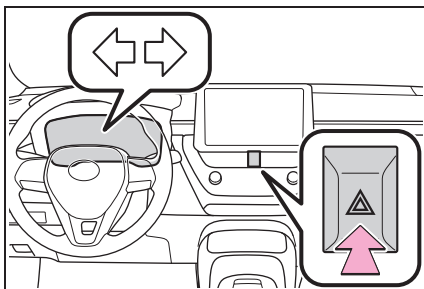

Лампы аварийной сигнализации

- Если лампы аварийной сигнализации используются в течение длительного времени при выключенном двигателе, аккумуляторная батарея может разрядиться.
- Если срабатывает какая-либо подушка безопасности системы SRS (надувается), либо происходит сильный удар сзади, лампы аварийной сигнализации включатся автоматически. Лампы аварийной сигнализации автоматически погаснут приблизительно через 20 минут. Для того чтобы вручную выключить лампы аварийной сигнализации, нажмите переключатель дважды.

(Лампы аварийной сигнализации могут не включаться автоматически в зависимости от силы удара и условий столкновения).

Если необходимо совершить экстренную остановку автомобиля

Используйте описанный ниже способ только в экстренных ситуациях, например, если невозможно остановить автомобиль обычным способом:

Остановка автомобиля

- 1 Жестко наступите на педаль тормоза обеими ногами и с усилием выжмите ее.

Не делайте повторных нажатий на педаль тормоза, так как это увеличит усилие, необходимое для снижения скорости автомобиля.

- 2 Переключите рычаг переключения передач в положение N.
 - ▶ Если рычаг переключения передач переключен в положение N
- 3 Снизив скорость, остановите автомобиль в безопасном месте на обочине дороги.
- 4 Выключите двигатель.
 - ▶ Если невозможно переключить рычаг переключения передач в положение N
- 3 Продолжайте выжимать педаль тормоза обеими ногами, чтобы как можно больше снизить скорость автомобиля.

- 4 Автомобили без интеллектуальной системы доступа и пуска без ключа: Выключите двигатель, повернув замок запуска двигателя в положение ACC.

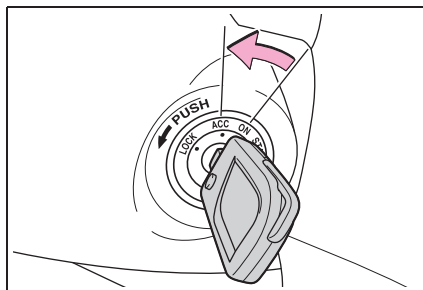

- 4 Автомобили с интеллектуальной системой доступа и пуска без ключа: Для того чтобы выключить двигатель, нажмите и удерживайте замок запуска двигателя в течение 2 секунд подряд или более, или выполните 3 или более кратковременных нажатия.

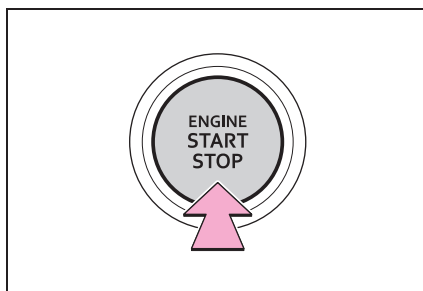

- 5 Остановите автомобиль в безопасном месте на обочине дороги.

**ПРЕДУПРЕЖДЕНИЕ****■ Если во время движения необходимо выключить двигатель**

- Функции усилителя тормозов и рулевого управления не будут работать, в результате чего станет труднее выжимать педаль тормоза и поворачивать рулевое колесо. Прежде чем выключить двигатель, как можно больше замедлите автомобиль.
- Автомобили без интеллектуальной системы доступа и пуска без ключа: Запрещается пытаться извлечь ключ, т.к. это приведет к блокировке рулевого колеса.

Если автомобиль попал в ситуацию с повышением уровня воды**Если автомобиль погрузился в воду, сохраняйте спокойствие и выполните следующие действия.**

- Сначала снимите ремень безопасности.
- Если можно открыть дверь, откройте ее и покиньте автомобиль.
- Если не удастся открыть дверь, опустите стекло с помощью переключателя электростеклоподъемника и покиньте автомобиль через окно.
- Если не удастся опустить стекло с помощью переключателя электростеклоподъемника, сохраняйте спокойствие, дождитесь повышения уровня воды внутри салона автомобиля до точки выравнивания давления воды внутри автомобиля с давлением воды снаружи, а затем откройте дверь и покиньте автомобиль.

**ПРЕДУПРЕЖДЕНИЕ****■ Использование аварийного молотка* для экстренной эвакуации**

Передние боковые и задние боковые стекла можно разбить при помощи аварийного молотка*, используемого для экстренной эвакуации. Однако аварийный молоток* не способен разбить ветровое стекло, поскольку оно небьющееся и многослойное.

*: Обратитесь к дилеру Toyota или к производителю автокомпонентов для получения дополнительных сведений об аварийном молотке.

■ Эвакуация из автомобиля через окно

Бывают случаи, когда эвакуация из автомобиля через окно невозможна из-за положения сидений, строения тела пассажира и т.д.

При использовании аварийного молотка учитывайте расположение вашего сиденья и размер оконного проема, чтобы он был доступен и достаточно большим для эвакуации.

Если требуется буксировка автомобиля

При необходимости буксировки мы рекомендуем буксировать автомобиль на эвакуаторах с навесной или плоской платформой, предоставляемых дилером Toyota или коммерческой эвакуационной службой.

Для любой буксировки используйте безопасную цепную систему крепления, соблюдайте все нормы федерального/регионального и местного законодательства.



ПРЕДУПРЕЖДЕНИЕ

Соблюдайте следующие меры предосторожности. Пренебрежение ими может привести к серьезной травме или смерти.

■ При буксировке автомобиля

Обязательно перевозите автомобиль с поднятыми передними колесами или со всеми четырьмя колесами, поднятыми над землей. Если автомобиль буксируется с передними колесами, касающимися земли, трансмиссия и связанные с ней детали могут быть повреждены.

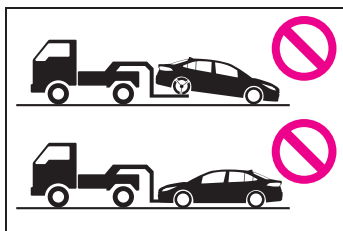

■ Во время буксировки

● При буксировке с использованием тросов или цепей избегайте резкого начала движения и т.д., которое создает чрезмерную нагрузку на буксировочные проушины, тросы или цепи. Буксировочные проушины, тросы или цепи могут быть повреждены, сломанные остатки могут ударить людей и привести к серьезному повреждению.

● Не выключайте замок запуска двигателя. Существует возможность блокировки рулевого колеса, которым будет невозможно управлять.

■ Установка буксировочных проушин на автомобиль

Убедитесь, что буксировочные проушины надежно зафиксированы. В противном случае во время буксировки их крепление может ослабнуть.



ВНИМАНИЕ

■ Во избежание повреждения автомобиля при буксировке на эвакуаторе с частичной погрузкой

● Не буксируйте автомобиль за заднюю часть, когда замок запуска двигателя выключен. Механизм замка рулевого вала не обладает достаточной мощностью, чтобы ровно удерживать передние колеса.

● При подъеме автомобиля обеспечьте необходимый для буксировки дорожный просвет в противоположной части поднятого автомобиля. При отсутствии достаточного просвета во время буксировки автомобиль может быть поврежден.

**ВНИМАНИЕ**

■ **Во избежание повреждения автомобиля при буксировке на эвакуаторе с грузоподъемными стропами**

Не буксируйте автомобиль на эвакуаторе с грузоподъемными стропами ни за переднюю, ни за заднюю часть.

■ **Во избежание повреждения автомобиля во время аварийной буксировки**

Не крепите тросы или цепи за компоненты подвески.

Ситуации, когда перед буксировкой требуется обратиться к дилерам

Следующие признаки могут означать наличие проблем с коробкой передач. Обратитесь к дилеру Toyota или в коммерческую эвакуационную службу перед буксировкой.

- Двигатель работает, но автомобиль не двигается с места.
- Автомобиль издает необычный звук.

Буксировка на эвакуаторе с грузоподъемными стропами

Не буксируйте автомобиль на эвакуаторе с грузоподъемными стропами во избежание повреждения кузова.

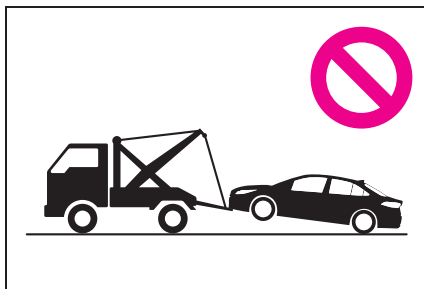

Буксировка на эвакуаторе с частичной погрузкой

- ▶ За переднюю часть

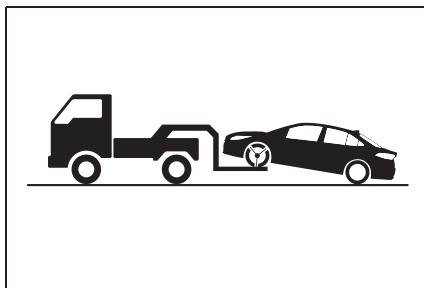

Отпустите стояночный тормоз.

- ▶ За заднюю часть

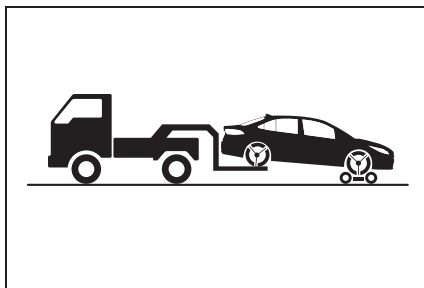

Под передние колеса следует устанавливать буксировочную тележку.

Использование эвакуатора с плоской платформой

- 1 Затяните стояночный тормоз и выключите замок запуска двигателя.

Используйте колесные башмаки для всех четырех колес во избежание движения автомобиля.

- 2 Закрепите автомобиль, зафиксировав шины ремнями на платформе эвакуатора, как показано.

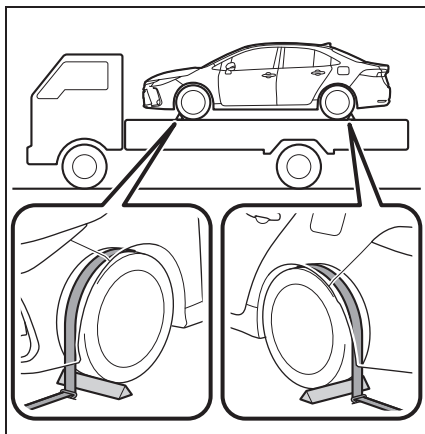

Аварийная буксировка

Если в экстренном случае невозможно найти эвакуатор, ваш автомобиль можно временно буксировать с помощью тросов или цепей за аварийные буксировочные проушины. Этот способ следует использовать только на дорогах с твердым покрытием на расстояния до 80 км (км) при скорости менее 30 км/ч (км/ч).

Водитель должен находиться за рулем автомобиля и управлять тормозами. Колеса, трансмиссия, оси, рулевое управление и тормоза

автомобиля должны быть исправны. Для автомобилей с бесступенчатой трансмиссией можно использовать только передние буксировочные проушины.

Процедура аварийной буксировки

- 1 Извлеките буксировочную проушину. (→стр.612, 622)
- 2 Снимите крышку проушины с помощью плоской отвертки.

Для того чтобы защитить конструкцию кузова, поместите тряпку между отверткой и кузовом автомобиля так, как показано на иллюстрации.

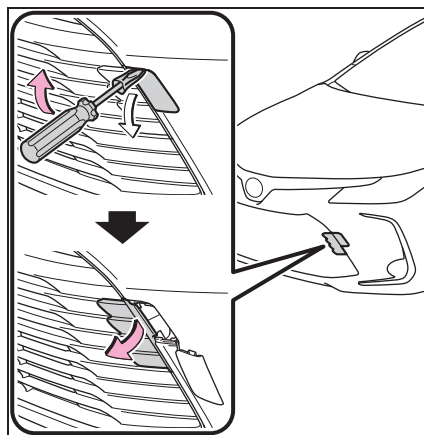

- 3 Вставьте буксировочную проушину в отверстие и частично заверните ее рукой.

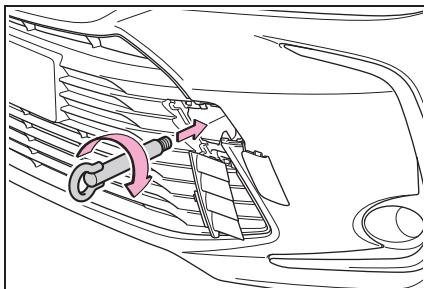

- 4 Надежно доверните буксировочную проушину, используя ключ для крепления гаек колеса или твердый металлический стержень.

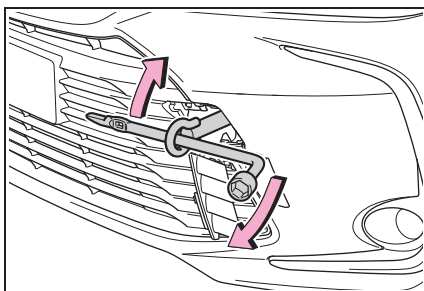

- 5 Надежно прикрепите тросы или цепи к буксировочной проушине.

Будьте аккуратны, чтобы не повредить кузов автомобиля.

- 6 Сядьте в буксируемый автомобиль и запустите двигатель.

Если двигатель не запускается, поверните замок запуска двигателя в положение ON.

- 7 Включите передачу N и отпустите стояночный тормоз.

Бесступенчатая трансмиссия:

Когда невозможно переключить

рычаг переключения передач:

→стр.251

■ Во время буксировки

Если двигатель не работает, усилители тормозов и рулевого колеса тоже не будут работать, в результате чего будет затруднено управление рулевым колесом и торможение.

■ Гаечный ключ для крепления гаек колеса (автомобили с запасным колесом)

Ключ для крепления гаек колеса установлен в багажнике. (→стр.622)

Если вас что-то настораживает

Если вы заметили любой из перечисленных ниже признаков, возможно, автомобилю требуется регулировка или ремонт. Как можно быстрее обратитесь к дилеру Toyota.

Видимые признаки

- Под автомобилем видны следы утечки жидкости. (Стекание капель в результате работы системы кондиционирования воздуха – это нормальное явление).
- Заметно спущенные шины или неравномерный износ шин
- Автомобили с дисплеем системы контроля параметров движения: Загорелась сигнальная лампа повышенной температуры охлаждающей жидкости двигателя.
- Автомобили с многофункциональным информационным дисплеем: Указатель температуры охлаждающей жидкости двигателя постоянно показывает температуру, превышающую нормальную.

Слышимые признаки

- Изменение звука в выхлопной системе
- Чрезмерный визг шин при движении в повороте
- Необычные звуки, связанные с системой подвески

- Дребезжание или другие звуки, связанные с работой двигателя

Рабочие признаки

- Пропуски воспламенения или неровная работа двигателя
- Заметная потеря мощности
- При торможении автомобиль сильно уводит в одну сторону
- Во время движения по ровной дороге автомобиль сильно уводит в одну сторону
- Снижение эффективности торможения, ощущение мягкой педали, педаль почти касается пола

Система отключения топливного насоса

Для того чтобы минимизировать риск утечки топлива при самопроизвольной остановке двигателя или при срабатывании подушек безопасности во время столкновения, система отключения топливного насоса прекращает подачу топлива в двигатель.

Перезапуск двигателя

Для того чтобы вновь запустить двигатель после активации системы, выполните следующие действия.

- 1 Поверните замок запуска двигателя в положение ACC или OFF.
- 2 Перезапустите двигатель.



ВНИМАНИЕ

■ Перед пуском двигателя

Осмотрите землю под автомобилем. Если вы обнаружите, что топливо вытекло на землю, это означает, что топливная система повреждена и нуждается в ремонте. Не перезапускайте двигатель.

Если включаются сигнальные лампы или звучит предупреждающий зуммер

При включении или мигании любой из сигнальных ламп спокойно выполните следующие действия. Если лампа включилась или мигает, но затем выключается, это не всегда указывает на неисправность системы. Однако, если это не прекращается, следует проверить автомобиль у дилера Toyota.

Действия согласно сигнальным лампам или предупреждающим зуммерам

■ Сигнальная лампа тормозной системы (предупреждающий зуммер)

Сигнальная лампа	Описание/действия
 (Красная)	Указывает, что: <ul style="list-style-type: none"> ● уровень тормозной жидкости низкий или ● имеется неисправность тормозной системы → Незамедлительно остановите автомобиль в безопасном месте и обратитесь к дилеру Toyota. Дальнейшее движение автомобиля может быть опасным.

■ Сигнальная лампа тормозной системы

Сигнальная лампа	Описание/действия
 (Желтый)	Указывает на неисправность в системе стояночного тормоза → Незамедлительно проверьте автомобиль у дилера Toyota.

■ Сигнальная лампа повышенной температуры охлаждающей жидкости двигателя* (предупреждающий зуммер)

Сигнальная лампа	Описание/действия
	Указывает, что температура охлаждающей жидкости двигателя слишком высокая → Незамедлительно остановите автомобиль в безопасном месте. Способ исправления (→стр.642)

*: Автомобили с многофункциональным информационным дисплеем: Эта лампа загорается на многофункциональном информационном дисплее.

■ Сигнальная лампа системы зарядки аккумуляторной батареи

Сигнальная лампа	Описание/действия
	Указывает на неисправность в системе зарядки аккумуляторной батареи автомобиля → Незамедлительно остановите автомобиль в безопасном месте и обратитесь к дилеру Toyota.

■ Сигнальная лампа низкого давления моторного масла* (предупреждающий зуммер)

Сигнальная лампа	Описание/действия
	Указывает на чрезмерное снижение давления моторного масла → Незамедлительно остановите автомобиль в безопасном месте и обратитесь к дилеру Toyota.

*: Автомобили с многофункциональным информационным дисплеем: Эта лампа загорается на многофункциональном информационном дисплее.

■ Индикатор неисправности (предупреждающий зуммер)

Сигнальная лампа	Описание/действия
	Указывает на неисправность в: <ul style="list-style-type: none"> ● электронной системе управления двигателем; ● электронной системе управления дроссельной заслонкой или ● Электронная система управления бесступенчатой трансмиссией (при наличии) → Незамедлительно остановите автомобиль в безопасном месте и обратитесь к дилеру Toyota.

■ Сигнальная лампа системы SRS (предупреждающий зуммер)

Сигнальная лампа	Описание/действия
	Указывает на неисправность в: <ul style="list-style-type: none"> ● системе подушек безопасности SRS или ● системе преднатяжителей ремней безопасности → Незамедлительно проверьте автомобиль у дилера Toyota.

■ Сигнальная лампа системы ABS



Сигнальная лампа	Описание/действия
	<p>Указывает на неисправность в:</p> <ul style="list-style-type: none"> ● системе ABS или ● системе помощи при экстренном торможении <p>→ Незамедлительно проверьте автомобиль у дилера Toyota.</p>

■ Сигнальная лампа системы тормозной коррекции/сигнальная лампа системы управления началом движения* (предупреждающий зуммер)

Сигнальная лампа	Описание/действия
	<p>▶ Автомобили с дисплеем системы контроля параметров движения</p> <p>Когда загорается сигнальная лампа:</p> <p>Указывает срабатывание:</p> <ul style="list-style-type: none"> ● системе тормозной коррекции или ● системы управления началом движения (при наличии) <p>→ Отпустите педаль акселератора и нажмите на педаль тормоза.</p> <p>Когда сигнальная лампа мигает:</p> <p>Указывает на неисправность в:</p> <ul style="list-style-type: none"> ● системе тормозной коррекции или ● системы управления началом движения (при наличии) <p>→ Незамедлительно проверьте автомобиль у дилера Toyota.</p> <p>▶ Автомобили с многофункциональным информационным дисплеем</p> <p>Когда звучит зуммер:</p> <p>Указывает на неисправность в:</p> <ul style="list-style-type: none"> ● системе тормозной коррекции или ● системы управления началом движения (при наличии) <p>→ Незамедлительно проверьте автомобиль у дилера Toyota.</p> <p>Указывает, что изменилась включенная передача и была задействована система управления началом движения (при наличии) при выжатой педали акселератора.</p> <p>→ На мгновение отпустите педаль акселератора.</p> <p>Когда зуммер не звучит:</p> <p>Указывает, что педали акселератора и тормоза выжимаются одновременно, а также на то, что система тормозной коррекции работает.</p> <p>→ Отпустите педаль акселератора и нажмите на педаль тормоза.</p>

*: Автомобили с многофункциональным информационным дисплеем: Эта лампа загорается на многофункциональном информационном дисплее.

■ Сигнальная лампа системы электроусилителя рулевого управления (предупреждающий зуммер)

Сигнальная лампа	Описание/действия
 (Красная) или  (Желтый)	Указывает на неисправность в системе EPS (электроусилитель рулевого управления) → Незамедлительно проверьте автомобиль у дилера Toyota.

■ Сигнальная лампа открытой двери (предупреждающий зуммер)* (дисплей системы контроля параметров движения)

Сигнальная лампа	Описание/действия
	Указывает, что дверь или багажник не полностью закрыты. → Проверьте, чтобы все двери и багажник были закрыты.

*: Предупреждающий зуммер открытой двери:

Предупреждающий зуммер открытой двери звучит, указывая на то, что одна или несколько дверей или багажник закрыты неплотно (при достижении автомобилем скорости более 5 km/h (км/ч)).

■ Сигнальная лампа низкого уровня топлива

Сигнальная лампа	Описание/действия
	Указывает, что осталось приблизительно 7,5 L (л) топлива или менее → Дозаправьте автомобиль.

■ Сигнальная лампа непристегнутого ремня безопасности водителя и переднего пассажира (предупреждающий зуммер)*

Сигнальная лампа	Описание/действия
	<p>Предупреждает водителя и/или переднего пассажира о необходимости пристегнуть ремни безопасности</p> <p>→ Пристегните ремень безопасности.</p> <p>Если сиденье переднего пассажира занято, ремень безопасности переднего пассажира также необходимо пристегнуть, чтобы выключить сигнальную лампу (предупреждающий зуммер).</p>

*: Предупреждающий зуммер непристегнутых ремней безопасности водителя и переднего пассажира:

► Кроме Ирака, Иордании и Сирии



Предупреждающий зуммер непристегнутых ремней безопасности водителя и переднего пассажира звучит, чтобы уведомить водителя и переднего пассажира о непристегнутом ремне безопасности. Сигнал звучит в течение 30 секунд после того, как автомобиль достигает скорости 20 km/h (км/ч). Если и после этого ремень безопасности не будет пристегнут, зуммер будет звучать еще 90 секунд, но уже с другой тональностью.

► Для Ирака, Иордании и Сирии

Предупреждающий зуммер непристегнутого ремня безопасности водителя звучит, чтобы уведомить водителя о непристегнутом ремне безопасности. После поворота замка запуска двигателя в положение ON, зуммер звучит в течение 6 секунд. Если автомобиль достигает скорости 20 km/h (км/ч), зуммер прозвучит один раз. Если ремень безопасности все еще не пристегнут по истечении 24 секунд, зуммер будет звучать непрерывно в течение 6 секунд. Если и после этого ремень безопасности не будет пристегнут, зуммер будет звучать еще 90 секунд, но уже с другой тональностью.

Предупреждающий зуммер непристегнутого ремня безопасности переднего пассажира звучит, чтобы уведомить переднего пассажира о непристегнутом ремне безопасности. Если автомобиль достигает скорости 20 km/h (км/ч), зуммер прозвучит один раз. Если ремень безопасности все еще не пристегнут по истечении 24 секунд, зуммер будет звучать непрерывно в течение 6 секунд. Если и после этого ремень безопасности не будет пристегнут, зуммер будет звучать еще 90 секунд, но уже с другой тональностью.

■ Сигнальные лампы непристегнутых ремней безопасности задних пассажиров (предупреждающий зуммер)*

Сигнальная лампа	Описание/действия
 <p>(Дисплей системы контроля параметров движения) или</p>  <p>(Многофункциональный информационный дисплей) (при наличии)</p>	<p>Предупреждает задних пассажиров о необходимости пристегнуть ремни безопасности → Пристегните ремень безопасности.</p>

*: Предупреждающий зуммер непристегнутых ремней безопасности задних пассажиров:

Предупреждающий зуммер непристегнутых ремней безопасности задних пассажиров звучит, чтобы уведомить заднего пассажира о непристегнутом ремне безопасности. Если автомобиль достигает скорости 20 км/ч (км/ч), зуммер прозвучит один раз. Если ремень безопасности все еще не пристегнут, зуммер будет звучать прерывисто в течение 6 секунд. Если и после этого ремень безопасности не будет пристегнут, зуммер будет звучать еще 60 секунд, но уже с другой тональностью.

■ Сигнальная лампа низкого уровня жидкости переднего омывателя

Сигнальная лампа	Описание/действия
 <p>(при наличии)</p>	<p>Низкий уровень жидкости омывателя. → Наполните бачок.</p>

■ Сигнальная лампа низкого давления в шине

Сигнальная лампа	Описание/действия
 <p>(при наличии)</p>	<p>Когда лампа мигает в течение приблизительно 1 минуты, а затем горит постоянно:</p> <p>Неисправность системы предупреждения о низком давлении в шинах → Проверьте систему у дилера Toyota.</p> <p>Когда лампа загорается:</p> <p>Низкое давление в шинах, например,</p> <ul style="list-style-type: none"> ● Естественные причины ● Спущенная шина <p>→ Незамедлительно остановите автомобиль в безопасном месте.</p> <p>Способ исправления (→стр.605)</p>

■ Индикатор системы LTA/LDA (предупреждающий зуммер)

Сигнальная лампа	Описание/действия
 <p>(Оранжевый) (при наличии)</p>	<p>Указывает на неисправность в системе LTA (система отслеживания дорожной разметки)/LDA (система предупреждения о выходе из полосы движения с функцией рулевого управления)</p> <p>→ Следуйте инструкциям на многофункциональном информационном дисплее. (→стр.308, 317)</p>

■ Индикатор выключения датчиков системы помощи при парковке Toyota (предупреждающий зуммер)

Сигнальная лампа	Описание/действия
 <p>(Мигает) (при наличии)</p>	<p>Указывает на неисправность в датчике системы помощи при парковке Toyota</p> <p>→ Незамедлительно проверьте автомобиль у дилера Toyota.</p> <p>Указывает на временную недоступность системы, возможно, из-за того, что датчик грязный или покрыт льдом и т.д.</p> <p>→ Следуйте инструкциям на многофункциональном информационном дисплее. (→стр.364)</p>

■ Индикатор RCTA OFF (предупреждающий зуммер)

Сигнальная лампа	Описание/действия
 <p>(Мигает) (при наличии)</p>	<p>Указывает на неисправность в системе RCTA (система помощи при выезде задним ходом)</p> <p>→ Незамедлительно проверьте автомобиль у дилера Toyota.</p> <p>Указывает, что область заднего бампера вокруг радарного датчика покрыта грязью и т.д. (→стр.356)</p> <p>→ Следуйте инструкциям на многофункциональном информационном дисплее. (→стр.369)</p>

■ Индикатор PKSB OFF (предупреждающий зуммер)

Сигнальная лампа	Описание/действия
 <p>(Мигает) (при наличии)</p>	<p>Когда звучит зуммер:</p> <p>Указывает на неисправность в системе PKSB (система вспомогательного торможения при парковке)</p> <p>→ Незамедлительно проверьте автомобиль у дилера Toyota.</p> <p>Когда зуммер не звучит:</p> <p>Указывает на временную недоступность системы, возможно, из-за того, что датчик грязный или покрыт льдом и т.д.</p> <p>→ Следуйте инструкциям на многофункциональном информационном дисплее. (→стр.378, 608)</p>

■ Сигнальная лампа системы PCS

Сигнальная лампа	Описание/действия
 <p>(Мигает или горит) (при наличии)</p>	<p>Когда одновременно звучит зуммер:</p> <p>Указывает на неисправность в PCS (система предотвращения столкновения).</p> <p>→ Незамедлительно проверьте автомобиль у дилера Toyota.</p> <p>Если зуммер не звучит:</p> <p>PCS (система предотвращения столкновения) стала временно недоступной, может потребоваться регулировка.</p> <p>→ Следуйте инструкциям на многофункциональном информационном дисплее. (→стр.287)</p> <p>Если система PCS (система предупреждения столкновения) или VSC (система контроля устойчивости автомобиля) отключена, загорится сигнализатор системы PCS.</p> <p>→ стр.297</p>

■ Индикатор работы круиз-контроля

Сигнальная лампа	Описание/действия
 <p>(Желтый) (при наличии)</p>	<p>Указывает на неисправность системы круиз-контроля</p> <p>→ Незамедлительно проверьте автомобиль у дилера Toyota.</p>

■ Индикатор скользкой дороги

Сигнальная лампа	Описание/действия
	<p>Указывает на неисправность в:</p> <ul style="list-style-type: none"> ● системе VSC; ● системе TRC или ● системе помощи при трогании на склоне <p>→ Незамедлительно проверьте автомобиль у дилера Toyota.</p>

■ Индикатор стояночного тормоза

Сигнальная лампа	Описание/действия
 (Мигает)	<p>Возможно, стояночный тормоз не полностью затянут или не полностью опущен</p> <p>→ Еще раз затяните стояночный тормоз.</p> <p>Эта лампа загорается, когда стояночный тормоз затянут. Если лампа выключается после полного выключения стояночного тормоза, это означает, что система исправна.</p>

■ Индикатор работы системы удержания тормозов

Сигнальная лампа	Описание/действия
 (Мигает) (при наличии)	<p>Указывает на неисправность системы удержания тормозов</p> <p>→ Незамедлительно проверьте автомобиль у дилера Toyota.</p>

■ Предупреждающий зуммер

В некоторых случаях зуммер может быть не слышен из-за шумного места или звука аудиосистемы.

■ Датчик классификации переднего пассажира, устройство напоминания о непристегнутом ремне безопасности и предупреждающий зуммер

- Если на сиденье переднего пассажира размещен багаж, может мигать сигнальная лампа датчика обнаружения переднего пассажира, и может прозвучать предупреждающий зуммер, даже если пассажир не сидит на сиденье.
- Если передний пассажир подложил под себя подушку, датчик может не определить пассажира, и сигнальная лампа может работать неправильно.

■ Если во время движения загорается индикатор неисправности

На некоторых моделях индикатор неисправности загорается при полном опустошении топливного бака. Если топливный бак пустой, незамедлительно

заправьте автомобиль. Индикатор неисправности погаснет после нескольких поездок.

Если индикатор неисправности не гаснет, как можно быстрее обратитесь к дилеру Toyota.

■ Сигнальная лампа системы электроусилителя рулевого управления (предупреждающий зуммер)

При недостаточном заряде аккумуляторной батареи или при временном падении напряжения может загореться сигнальная лампа системы электроусилителя рулевого управления, и прозвучать предупреждающий зуммер.

■ Когда загорается сигнальная лампа низкого давления в шине (автомобили с системой предупреждения о низком давлении в шинах)

Проверьте шины на предмет прокола.

Если шина проколота: →стр.610, 621

Если ни одна из шин не проколота: Выключите замок запуска двигателя, затем поверните его в положение ON.

Проверьте, что сигнальная лампа низкого

давления в шине загорается или мигает.

- ▶ Если сигнальная лампа низкого давления в шине мигает приблизительно 1 минуту, а затем горит непрерывно

Возможно, имеется неисправность в системе предупреждения о низком давлении в шинах. Незамедлительно проверьте автомобиль у дилера Toyota.

- ▶ Если включилась сигнальная лампа низкого давления в шине
 - 1 После достаточного падения температуры шин проверьте давление воздуха в каждой шине и отрегулируйте его до предписанного уровня.
 - 2 Если сигнальная лампа не гаснет даже через несколько минут, проверьте, чтобы давление воздуха в каждой шине было на предписанном уровне, и выполните инициализацию. (→стр.566)

■ **Сигнальная лампа низкого давления в шине может включиться из-за естественных причин (автомобили с системой предупреждения о низком давлении в шинах)**

Сигнальная лампа низкого давления в шине может включиться по естественным причинам, таким как утечка воздуха и изменение давления в шине из-за изменения температуры. В этом случае после регулировки давления в шинах сигнальная лампа выключается (через несколько минут).

■ **При замене шины запасным колесом (автомобили с системой предупреждения о низком давлении в шинах)**

Автомобили с компактным запасным колесом: Компактное запасное колесо не имеет клапана и передатчика системы предупреждения о низком давлении в шинах. Если шина спущена, сигнальная лампа низкого давления в шине не выключается даже при замене запасным колесом. Замените запасное колесо колесом с отремонтированной шиной и отрегулируйте давление в шинах. Сигнальная лампа низкого давления в

шине выключится через несколько минут.

Автомобили с полноразмерным запасным колесом: Запасное колесо также имеет клапан и передатчик системы предупреждения о низком давлении в шинах. Сигнальная лампа низкого давления в шине включается при низком давлении в запасном колесе. Если шина спущена, сигнальная лампа низкого давления в шине не выключается даже при замене запасным колесом. Замените запасное колесо колесом с отремонтированной шиной и отрегулируйте давление в шинах. Сигнальная лампа низкого давления в шине выключится через несколько минут.

■ **Условия, при которых система предупреждения о низком давлении в шинах может работать неправильно (автомобили с системой предупреждения о низком давлении в шинах)**

→стр.556



ПРЕДУПРЕЖДЕНИЕ

■ **Если обе сигнальные лампы системы ABS и тормозной системы остаются включенными**

Незамедлительно остановите автомобиль в безопасном месте и обратитесь к дилеру Toyota. Во время торможения автомобиль может потерять управляемость, и система ABS перестанет работать, что может привести к аварии с серьезными или смертельными травмами.

**ПРЕДУПРЕЖДЕНИЕ****■ Когда загорается сигнальная лампа системы электроусилителя рулевого управления**

Когда лампа загорается желтым цветом, помощь со стороны электроусилителя рулевого управления ограничена. Когда лампа загорается красным, помощь со стороны электроусилителя рулевого управления отсутствует и управление рулевым колесом становится крайне тяжелым.

Когда управление рулевым колесом становится тяжелее обычного, плотно держитесь за рулевое колесо и управляйте им с большим усилием, чем обычно.

■ Если загорается сигнальная лампа низкого давления в шине (автомобили с системой предупреждения о низком давлении в шинах)

Обязательно соблюдайте следующие меры предосторожности.

Пренебрежение ими может привести к потере управления автомобилем и стать причиной серьезной травмы или смерти.

- Как можно быстрее остановите автомобиль в безопасном месте. Незамедлительно отрегулируйте давление в шинах.
- Автомобили с компактным запасным колесом: Если сигнальная лампа низкого давления в шине включается даже после регулировки давления в шине, возможно, шина спущена. Проверьте шины. Если шина спущена, установите запасное колесо и отремонтируйте проколотое колесо у ближайшего дилера Toyota.

- Автомобили с аварийным ремонтным комплектом для проколотых шин: Если сигнальная лампа низкого давления в шине включается даже после регулировки давления в шине, возможно, шина спущена. Проверьте шины. Если шина спущена, отремонтируйте ее с помощью аварийного ремонтного комплекта для проколотых шин.

- Избегайте резких маневров и торможения. Если состояние шины ухудшится, вы можете потерять контроль над рулевым колесом или тормозами.

■ Если произошел взрыв шины или внезапная утечка воздуха (автомобили с системой предупреждения о низком давлении в шинах)

Система предупреждения о низком давлении в шинах может отреагировать не сразу.

**ВНИМАНИЕ****■ Для обеспечения правильной работы системы предупреждения о низком давлении в шинах (автомобили с системой предупреждения о низком давлении в шинах)**

Не устанавливайте шины с другими техническими характеристиками или шины других производителей, поскольку система предупреждения о низком давлении в шинах может работать неправильно.

Если появляется предупреждающее сообщение (автомобили с многофункциональным информационным дисплеем)

На многофункциональном информационном дисплее отображаются предупреждения о неисправностях системы, неправильно выполненных операциях и сообщения о необходимости технического обслуживания. При отображении сообщения выполните соответствующую процедуру исправления.

Если предупреждающее сообщение снова отображается после выполнения надлежащих действий, обратитесь к дилеру Toyota.

Кроме того, если сигнальная лампа загорается или мигает одновременно с отображением предупреждающего сообщения, выполните корректирующее действие согласно сигнальной лампе. (→стр.596)

■ Предупреждающие сообщения

Предупреждающие сообщения, разъясненные ниже, могут отличаться от фактических сообщений согласно рабочим условиям и техническим характеристикам автомобиля.

■ Предупреждающий зуммер

Зуммер может звучать, когда отображается сообщение. Зуммер может быть сложно услышать,

если автомобиль находится в шумном месте или если настроена высокая громкость аудиосистемы.

■ Если отображается “Низкий уровень моторного масла. Долейте или замените.”

Уровень моторного масла низкий. Проверьте уровень моторного масла и при необходимости добавьте его.

Это сообщение может появиться, если автомобиль стоит на склоне. Переместите автомобиль на ровную поверхность и проверьте, исчезло ли сообщение.

■ Если отображается “Двигатель не работает. Плохое усиление рулевого управления.”

Это сообщение отображается, если двигатель выключается во время движения.

Когда управление рулевым колесом становится тяжелее обычного, плотно держитесь за рулевое колесо и управляйте им с большим усилием, чем обычно.

■ Если отображается “Питание от аккумулятора автоматически отключено для экономии заряда аккумулятора”

Вследствие срабатывания функции автоматического отключения питания электропитание было отключено. При следующем пуске двигателя плавно увеличьте количество оборотов и поддерживайте их на этом уровне приблизительно 5 минут, чтобы подзарядить аккумуляторную батарею.

■ Если отображается “Неисправность системы управл. фарами. Обратитесь к дилеру.”

Возможно, следующие системы неисправны. Незамедлительно проверьте автомобиль у дилера Toyota.

- Система LED-фар (при наличии)
- Система автоматического включения дальнего света (при наличии)

■ Если отображается “Передняя камера недоступна” или “Передняя камера временно недоступна См. Руководство для Владельца”

Работа следующих систем может приостанавливаться, пока указанная в сообщении проблема не будет устранена. (→стр.287, 596)

- PCS (система предупреждения столкновения) (при наличии)
- LTA (система отслеживания дорожной разметки) (при наличии)
- LDA (система предупреждения о выходе из полосы движения с рулевым управлением) (при наличии)
- Система автоматического включения дальнего света (при наличии)
- RSA (система подсказки дорожных знаков) (при наличии)
- Динамический радарный круиз-контроль с полным скоростным диапазоном (при наличии)
- Динамический радарный круиз-контроль (при наличии)

■ Если отображается “Динамический радарный круиз-контроль недоступен См. Руководство для Владельца” (при наличии)

Действие системы динамического радарного круиз-контроля с полным скоростным диапазоном или системы динамического радарного круиз-контроля временно приостанавливается или до устранения проблемы, указанной в сообщении. (причины и способы устранения: →стр.287)

■ Если отображается “Радарный круиз-контроль недоступен.” (при наличии)

Система динамического радарного круиз-контроля с полным скоростным диапазоном или система динамического радарного круиз-контроля временно не может быть использована. Используйте систему, когда она будет снова доступна.

■ Если отображается “Превышена предельно допустимая скорость” (на некоторых моделях)

Скорость автомобиля достигла или превысила 120 км/ч (км/ч). В это время также звучит зуммер. Зуммер выключится через 6 секунд, или если скорость автомобиля уменьшится ниже 120 км/ч (км/ч).

Уменьшите скорость автомобиля.

■ Если отображается сообщение, указывающее на необходимость посещения дилера Toyota

Система или ее часть, указанная на многофункциональном информационном дисплее, неисправна. Незамедлительно проверьте автомобиль у дилера Toyota.

■ Если отображается сообщение, указывающее на необходимость обратиться к руководству для владельца

- Если отображается “Высок. темп. охл.жидк.двиг.”, следуйте инструкциям соответственно. (→стр.642)
- Если на многофункциональном информационном дисплее отображается любое из следующих сообщений, это может указывать на неисправность. Незамедлительно проверьте автомобиль у дилера Toyota.
 - “Неисправность интеллектуальной системы посадки и запуска.”
- Если на многофункциональном информационном дисплее отображается любое из следующих сообщений, это может указывать на неисправность. Незамедлительно остановите автомобиль и обратитесь к дилеру Toyota.
 - “Низкая эф- фективность тормозов”
 - “Система за- рядки неиспр.”
 - “Низк. давл. масла.”

**ВНИМАНИЕ**

■ Если часто отображается
“Высокий расход электроэнергии
Включено ограничение работы A/C
/ обогрева”

Возможно, имеется неисправность, связанная с системой зарядки аккумуляторной батареи, или ухудшились свойства аккумуляторной батареи. Проверьте автомобиль у дилера Toyota.

**Если спущена шина
(автомобили с аварийным
ремонтным комплектом для
проколотых шин)**

**Ваш автомобиль не оснащен
запасным колесом, но
оборудован аварийным
ремонтным комплектом для
проколотых шин.**

Прокол протектора гвоздем или шурупом можно временно отремонтировать с помощью аварийного ремонтного комплекта для проколотых шин. (В комплект входит баллон с герметиком. Герметик можно использовать только один раз для временного ремонта одной шины без извлечения гвоздя или шурупа из шины). В зависимости от повреждения этот комплект нельзя использовать для ремонта шины. (→стр.611)

После временного ремонта шины с помощью комплекта отремонтируйте или замените шину у дилера Toyota. Работы, проведенные с помощью аварийного ремонтного комплекта для проколотых шин, являются лишь временной мерой. Как можно быстрее отремонтируйте и замените шину.

**ПРЕДУПРЕЖДЕНИЕ****Если спущена шина**

Не продолжайте движение на автомобиле со спущенной шиной. Даже при движении на короткое расстояние шина и диск могут быть повреждены до состояния, не подлежащего ремонту, и стать причиной аварии.

Перед ремонтом шины

- Остановите автомобиль в безопасном месте на твердой, ровной поверхности.
- Затяните стояночный тормоз.
- Переключите рычаг переключения передач в положение Р (бесступенчатая трансмиссия) или N (механическая коробка передач).
- Выключите двигатель.
- Включите лампы аварийной сигнализации.
- Оцените степень повреждения шины.

Не вынимайте из шины гвоздь или шуруп. Удаление предмета может привести к расширению прокола и сделать невозможным аварийный ремонт с помощью ремонтного комплекта.

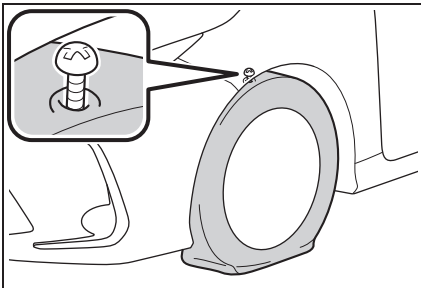

■ **Спущенная шина, которая не может быть отремонтирована с помощью аварийного ремонтного комплекта для проколотых шин**

В следующих случаях невозможно отремонтировать шину с помощью аварийного ремонтного комплекта для проколотых шин. Обратитесь к дилеру Toyota.

- Когда шина повреждена в результате движения с недостаточным давлением в шине
- Если имеются какие-либо повреждения или трещины в любом месте шины, например, на боковой поверхности колеса, за исключением протектора
- Когда заметно, что шина отсоединилась от диска
- Когда порез или размер повреждения протектора составляет 4 mm (мм) или более
- Когда поврежден диск
- Когда проколоты 2 или более шины
- Когда 2 или более острых предмета, таких как гвозди или шурупы, прокололи протектор на одной шине
- Когда истек срок годности герметика

Местоположение аварийного ремонтного комплекта для проколотых шин и инструментов

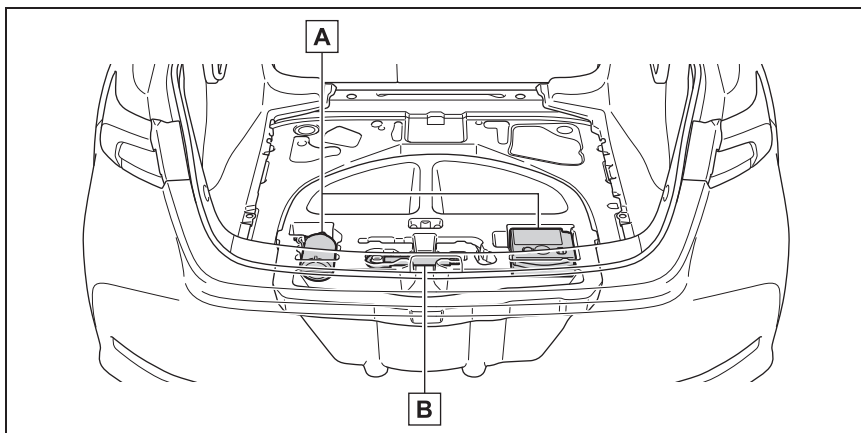

A Аварийный ремонтный комплект для проколотых шин

B Буксировочная проушина

Компоненты аварийного ремонтного комплекта для проколотых шин

► Баллон

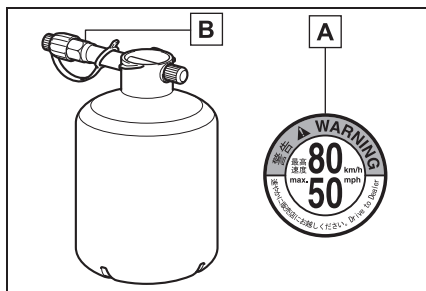

A Наклейка

B Форсунка

► Компрессор

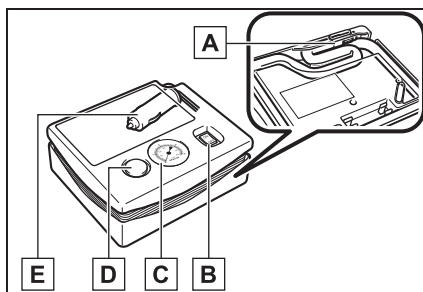

A Шланг

B Переключатель компрессора

C Манометр

D Кнопка сброса давления

E Разъем электропитания

■ Примечание относительно проверки аварийного ремонтного комплекта для проколотых шин

Время от времени проверяйте срок годности герметика.

Срок годности указан на баллоне. Не используйте герметик, срок годности которого уже истек. В противном случае ремонт, проводимый с помощью аварийного ремонтного комплекта для проколотых шин, не может быть выполнен надлежащим образом.

■ Аварийный ремонтный комплект для проколотых шин

- Аварийный ремонтный комплект для проколотых шин предназначен для наполнения автомобильной шины воздухом.
- Срок годности герметика ограничен. Дата истечения срока годности указана на баллоне. Герметик необходимо заменить новым баллоном до истечения срока годности. Для замены обратитесь к дилеру Toyota.
- Входящий в аварийный ремонтный комплект для проколотых шин герметик можно использовать только один раз - для временного ремонта одной шины. Если герметик использовался и требует замены, купите новый баллон у дилера Toyota. Компрессор пригоден для многократного использования.
- Герметик можно использовать, когда наружная температура составляет от -30°C до 60°C.
- Комплект предназначен только для шин определенного типа и размера, оригинально установленных на вашем автомобиле. Не используйте его для ремонта шин другого размера и для любых других целей.
- При попадании герметика на одежду он может оставлять пятна.
- Если герметик прилип к колесу или поверхности кузова автомобиля, необходимо сразу стереть пятно, в противном случае его невозможно будет удалить. Незамедлительно сотрите

герметик влажной тканью.

- При работе с ремонтным комплектом можно услышать громкий шум. Это не указывает на неисправность.
- Не используйте для проверки или регулировки давления в шинах.



ПРЕДУПРЕЖДЕНИЕ

■ Предостережение во время движения

- Храните ремонтный комплект в багажнике. В случае резкого торможения или аварии возможны травмы.
- Ремонтный комплект предназначен исключительно для вашего автомобиля. Не пользуйтесь ремонтным комплектом на других автомобилях, так как это может привести к аварии и стать причиной серьезной или смертельной травмы.
- Не используйте ремонтный комплект для ремонта шин другого размера и для любых других целей. Если шина не была полностью отремонтирована, это может привести к аварии и стать причиной серьезной или смертельной травмы.

■ Меры предосторожности при работе с герметиком

- Проглатывание герметика опасно для здоровья. При проглатывании герметика выпейте как можно больше воды и незамедлительно обратитесь к врачу.
- При попадании герметика в глаза или на кожу незамедлительно смойте его водой. Если ощущения дискомфорта сохраняются, обратитесь к врачу.

Извлечение аварийного ремонтного комплекта для проколотых шин

- 1 Извлеките коврик днища.

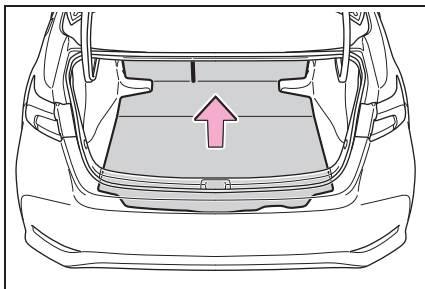

- 2 Извлеките аварийный ремонтный комплект для проколотых шин. (→стр.612)

Аварийный ремонт шины

- 1 Извлеките ремонтный комплект.
- 2 Приклейте наклейку, прилагаемую к ремонтному комплекту для проколотых шин, в месте, которое легко видно с сиденья водителя.

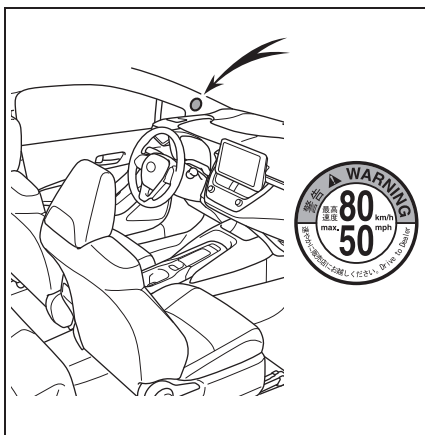

- 3 Снимите колпачок с клапана проколотой шины.

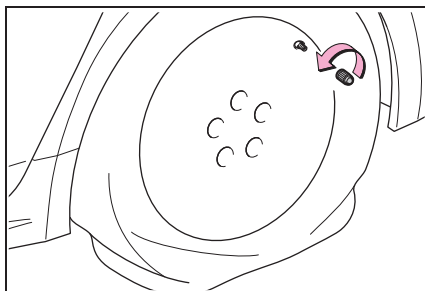

- 4 Снимите колпачок с форсунки.

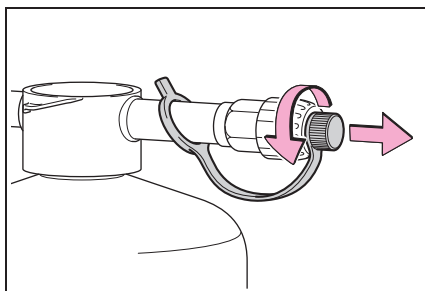

- 5 Подсоедините форсунку к клапану.

Привинтите конец форсунки как можно дальше по часовой стрелке.

Баллон должен висеть вертикально, не касаясь земли. Если баллон не висит вертикально, переместите автомобиль так, чтобы клапан шины располагался правильно.

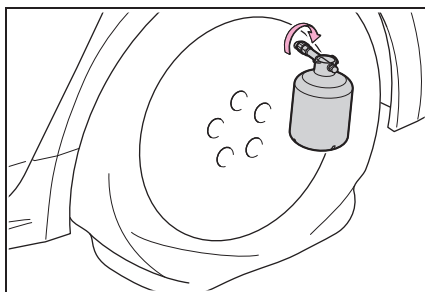

6 Снимите крышку с баллона.

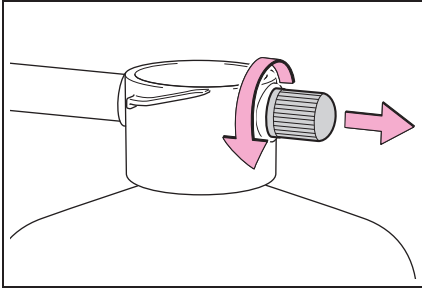

7 Извлеките шланг из компрессора.

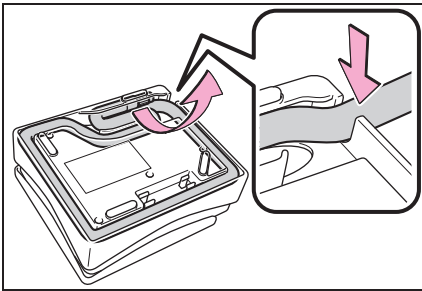

8 Подсоедините баллон с герметиком к компрессору.

Привинтите конец форсунки как можно дальше по часовой стрелке.

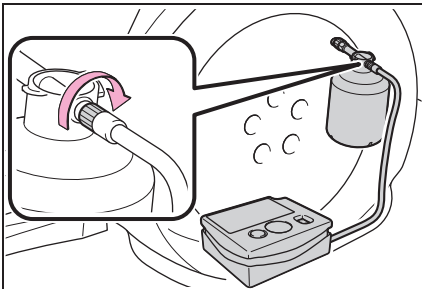

9 Убедитесь, что переключатель компрессора выключен.

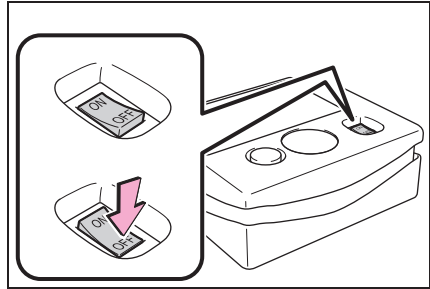

10 Извлеките разъем электропитания из компрессора.

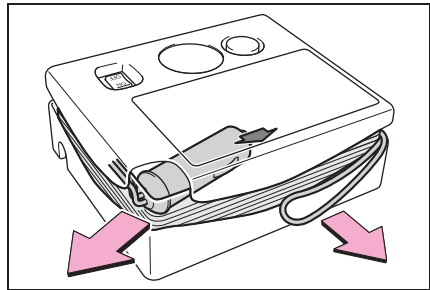

11 Подключите разъем электропитания к электрической розетке. (→стр.517)

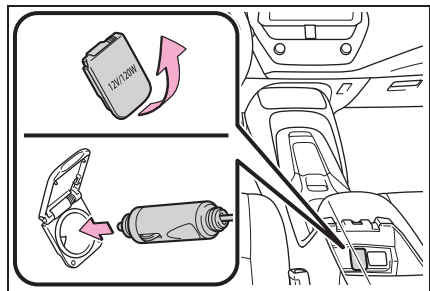

12 Проверьте предписанное давление в шинах.

Давление в шинах указано на ярлыке, как показано. (→стр.656)

- ▶ Автомобили с левосторонним управлением

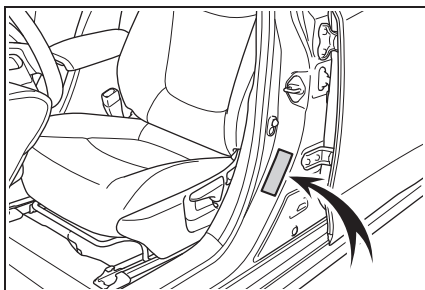

- ▶ Автомобили с правосторонним управлением

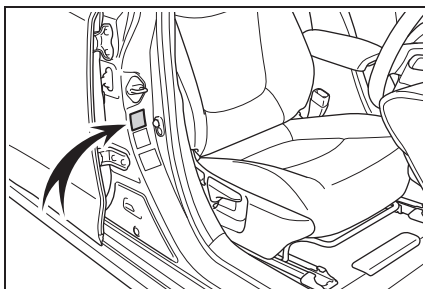

13 Запустите двигатель автомобиля.

- 14 Для впрыска герметика и накачивания шины установите переключатель компрессора во включенное положение.

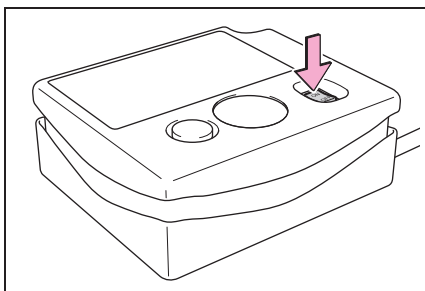

- 15 Накачивайте шину до достижения предписанного давления.

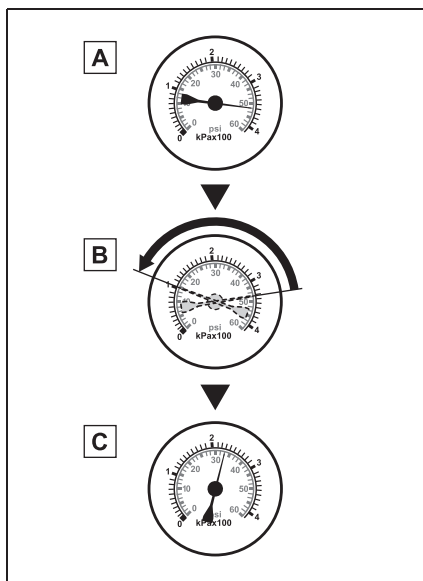

- A** Герметик будет впрыскиваться, и давление быстро повышаться, затем постепенно снижаться.
- B** В течение приблизительно 1 минуты (5 минут при низкой температуре) после того, как переключатель был включен, на манометре будет отображаться фактическое давление в шине.
- C** Накачивайте шину до предписанного давления.
- Если после накачивания в течение 35 минут давление в шине остается ниже предписанного с включенным переключателем, шину невозможно отремонтировать. Выключите выключатель компрессора и обратитесь к дилеру Toyota.
 - Если давление в шине превышает предписанное, выпустите немного

воздуха, чтобы отрегулировать давление. (→стр.618, 656)

16 Выключите компрессор.

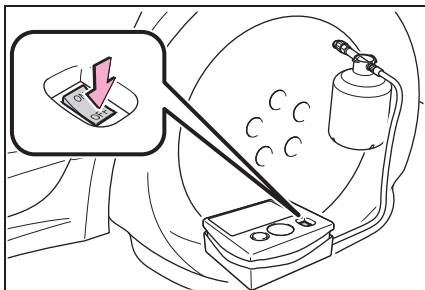

17 Отсоедините форсунку от клапана на шине и извлеките разъем электропитания из электрической розетки.

Небольшое количество герметика может вытечь при отсоединении шланга.

18 Нажмите кнопку, чтобы удалить давление из баллона.

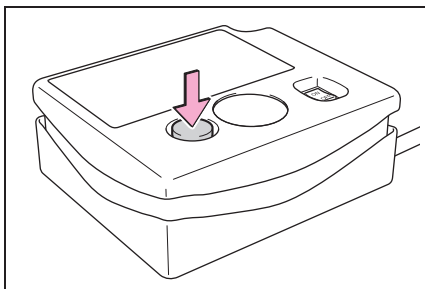

19 Прикрепите колпачок к форсунке.

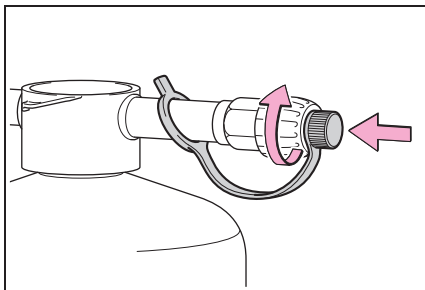

20 Установите колпачок на клапан отремонтированной шины.

21 Отсоедините шланг от баллона и закройте его крышкой.

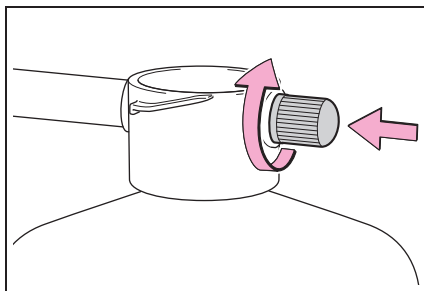

22 Временно поместите баллон и компрессор на хранение в багажник.

23 Для того чтобы жидкий герметик равномерно распределился внутри шины, следует сразу же осторожно проехать на автомобиле около 5 км (км) на скорости ниже 80 км/ч (км/ч).

24 После того как вы проедете около 5 км (км), остановите автомобиль в безопасном месте на твердой ровной поверхности и снова подключите компрессор.

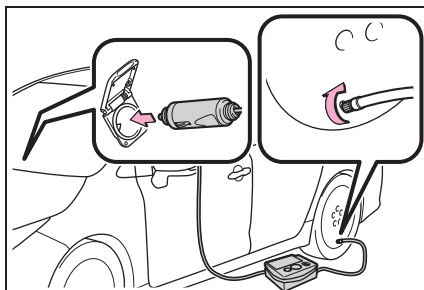

25 Проверьте давление в шине.

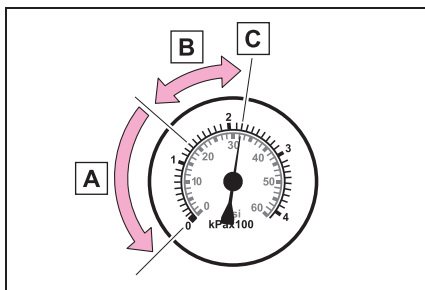

- A** Если давление в шинах составляет менее 130 кПа (1,3 кгf/cm² (кгс/см²)): Прокол невозможно отремонтировать. Обратитесь к дилеру Toyota.
- B** Если давление в шинах составляет 130 кПа (1,3 кгf/cm² (кгс/см²)) или выше, но ниже, чем предписанное давление: Перейдите к этапу 26.
- C** Если давление в шинах соответствует предписанному уровню (→стр.656): Перейдите к этапу 27.
- 26 Включите переключатель компрессора, чтобы накачать шину до предписанного давления. Следует проехать на автомобиле около 5 км (км), затем выполнить этап 24.
- 27 Храните компрессор в багажнике.
- 28 Соблюдайте меры предосторожности во время поездки, чтобы избежать резкого торможения, внезапного ускорения и резких поворотов. Для ремонта или замены шины

аккуратно ведите автомобиль со скоростью не выше 80 км/ч (км/ч) до ближайшего дилера Toyota.

После ремонта или замены шины обязательно сообщите дилеру Toyota о вводе герметика.

■ Если шина накачана выше предписанного давления

- 1 Нажмите кнопку, чтобы выпустить немного воздуха.

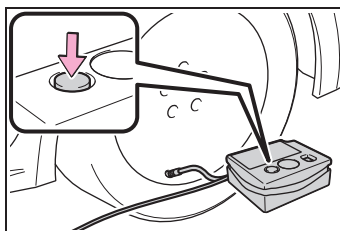

- 2 Убедитесь, что индикатор давления воздуха показывает предписанное значение.

Если давление воздуха ниже положенного, снова включите переключатель компрессора и повторяйте процедуру накачивания до достижения предписанного давления воздуха.

■ Клапан шины, которая была отремонтирована (автомобили без системы предупреждения о низком давлении в шинах)

После ремонта шины с помощью аварийного ремонтного комплекта для проколотых шин необходимо заменить клапан.

■ После ремонта шины с помощью аварийного ремонтного комплекта для проколотых шин (автомобили с системой предупреждения о низком давлении в шинах)

- Клапан и передатчик системы предупреждения о низком давлении в шинах должны быть заменены.
- Даже если давление в шине находится на рекомендованном уровне, загорается/мигает сигнальная лампа низкого давления в шине.

**ПРЕДУПРЕЖДЕНИЕ****■ Не эксплуатируйте автомобиль со спущенной шиной**

Не продолжайте движение на автомобиле со спущенной шиной. Даже при движении на короткое расстояние спущенная шина может повредить колесо до состояния, не подлежащего ремонту.

Движение со спущенной шиной может привести к образованию круговой канавки на боковой поверхности. В этом случае шина при использовании ремонтного комплекта может взорваться.

■ При ремонте спущенной шины

- Остановите автомобиль в безопасном месте на ровной поверхности.
- Не касайтесь дисков и области вокруг тормозов сразу после прекращения движения.
Сразу после движения диски и области вокруг тормозов могут быть очень горячими. Прикосновение к ним рукой, ногой и т.п. может привести к ожогам.
- Надежно соедините клапан и шланг, не снимая колесо с автомобиля. Если шланг должным образом не подсоединен к клапану, может происходить утечка воздуха, и герметик может распыляться наружу.
- Если при накачивании шины шланг отсоединился, вследствие давления воздуха возможен риск резкого смещения шланга.
- После завершения накачивания шины возможно распыление герметика при отсоединении шланга или при выпуске воздуха из шины.
- Соблюдайте установленную процедуру при ремонте шины. В случае несоблюдения процедуры герметик может распылиться наружу.

- При ремонте шины старайтесь держаться в стороне, так как существует риск взрыва шины при ремонте. Если вы заметили трещины или деформированные участки шины, выключите компрессор и незамедлительно прекратите ремонт.
- При работе в течение длительного времени ремонтный комплект может перегреться. Не работайте с ремонтным комплектом непрерывно в течение более 40 минут.
- При работе детали ремонтного комплекта нагреваются. Будьте осторожны в процессе работы с ремонтным комплектом и по ее завершении. Не прикасайтесь к металлической части вокруг зоны соединения баллона с компрессором. Она будет чрезвычайно горячей.
- Не приклеивайте наклейку с предупреждением о скорости движения автомобиля в не предназначенные для нее места. Если наклейку приклеить туда, где располагается подушка безопасности системы SRS, например, на накладку рулевого колеса, подушка безопасности системы SRS может не сработать должным образом.
- Во избежание риска взрыва или протекания не роняйте и не деформируйте баллон. Перед использованием осмотрите баллон. Не используйте баллон с механическим повреждением, трещинами, царапинами, утечкой или другими повреждениями. В этом случае следует незамедлительно заменить.

**ПРЕДУПРЕЖДЕНИЕ****■ Движение автомобиля для равномерного распределения герметика**

Для снижения риска несчастных случаев соблюдайте следующие меры предосторожности.

Пренебрежение этими указаниями может привести к потере контроля над автомобилем и стать причиной серьезной травмы или смерти.

- Осторожно ведите автомобиль на низкой скорости. Будьте особенно внимательны при поворотах и изменении направления движения.
- Если автомобиль движется не прямо или вы чувствуете рывки рулевого колеса, остановите автомобиль и проверьте следующее.
 - Состояние шины. Шина может отсоединиться от диска.
 - Давление в шине. Если давление в шинах равно 130 кПа (1,3 кгf/cm² (кгс/см²)) или менее, шина может быть серьезно повреждена.

**ВНИМАНИЕ****■ При выполнении аварийного ремонта**

- Только если протектор поврежден острым предметом, таким как гвоздь или шуруп, шину можно отремонтировать с помощью аварийного ремонтного комплекта для проколотых шин. Не вынимайте из шины этот острый предмет. Это может привести к расширению прокола и сделать невозможным аварийный ремонт с помощью ремонтного комплекта.

- Ремонтный комплект не обладает водонепроницаемостью. Следите, чтобы в ремонтный комплект не попадала вода, например, при использовании комплекта во время дождя.
- Не кладите ремонтный комплект на грязную землю, например, на песок на обочине дороги. Если в ремонтный комплект попадет пыль и т.п., это может привести к неисправности.
- Не переворачивайте баллон верхом вниз во время его использования, т.к. это может повредить компрессор.
- **Меры предосторожности при обращении с аварийным ремонтным комплектом для проколотых шин**
- Ремонтный комплект нуждается в источнике питания с напряжением 12 В (В) постоянного тока, пригодном для использования в автомобиле. Не подключайте ремонтный комплект к другим источникам питания.
- При попадании топлива на ремонтный комплект последний может быть поврежден. Избегайте его контакта с топливом.
- Помещайте ремонтный комплект в место для хранения, чтобы не подвергать его воздействию пыли или влаги.
- Храните ремонтный комплект под ковриком днища в инструментальном лотке в недоступном для детей месте.
- Не разбирайте и не модифицируйте ремонтный комплект. Не подвергайте детали, такие как индикатор давления воздуха, ударам. Это может привести к неисправности.

**ВНИМАНИЕ**

■ Во избежание повреждения клапанов и передатчиков системы предупреждения о низком давлении в шинах (автомобили с системой предупреждения о низком давлении в шинах)

Когда шина была отремонтирована с помощью жидкого герметика, клапан и передатчик системы предупреждения о низком давлении в шинах могут работать неправильно. Если применялся жидкий герметик, как можно быстрее обратитесь к официальному дилеру Toyota или в другую квалифицированную мастерскую. После использования жидкого герметика обязательно замените клапан и передатчик системы предупреждения о низком давлении в шинах после ремонта или замены шины. (→стр.564)

Если спущена шина (автомобили с запасным колесом)

Ваш автомобиль оснащен запасным колесом. Спущенную шину можно заменить запасным колесом.

Подробная информация о шинах: →стр.553

**ПРЕДУПРЕЖДЕНИЕ**

■ Если спущена шина

Не продолжайте движение на автомобиле со спущенной шиной. Даже при движении на короткое расстояние шина и диск могут быть повреждены до состояния, не подлежащего ремонту, и стать причиной аварии.

Перед подъемом автомобиля домкратом

- Остановите автомобиль в безопасном месте на твердой, ровной поверхности.
- Затяните стояночный тормоз.
- Переключите рычаг переключения передач в положение Р (бесступенчатая трансмиссия) или R (механическая коробка передач).
- Выключите двигатель.
- Включите лампы аварийной сигнализации.

Местоположение запасного колеса, домкрата и инструментов

- ▶ Автомобили с компактным запасным колесом

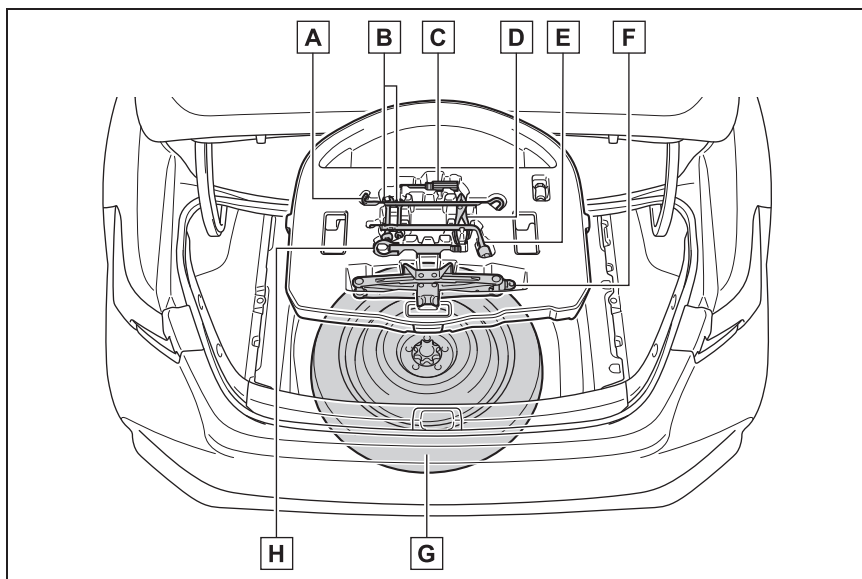

- A** Ручка домкрата
- B** Рожковые ключи *
- C** Отвертка *
- D** Плоскогубцы *
- E** Ключ для крепления гаек колеса
- F** Домкрат
- G** Запасное колесо
- H** Буксировочная проушина

*: При наличии

► Автомобили с полноразмерным запасным колесом

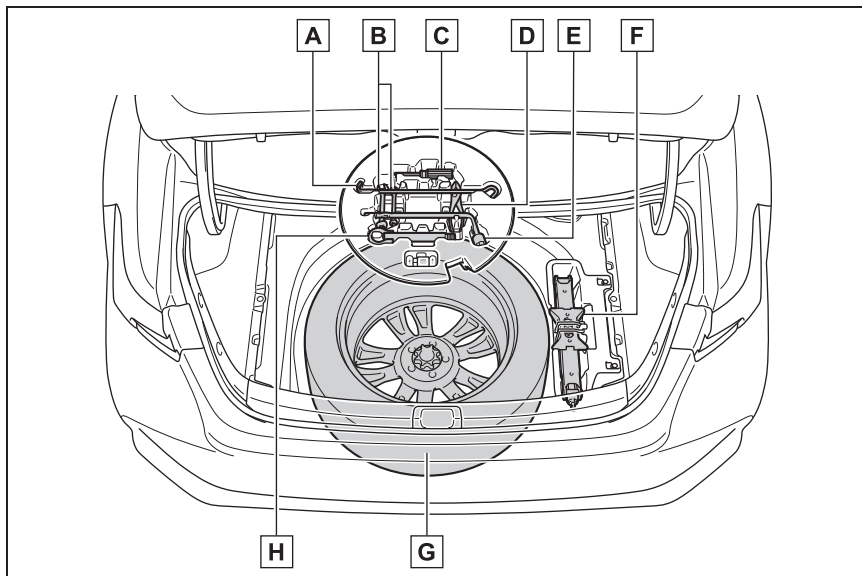

- A** Ручка домкрата
- B** Рожковые ключи *
- C** Отвертка *
- D** Плоскогубцы *
- E** Ключ для крепления гаек колеса
- F** Домкрат
- G** Запасное колесо
- H** Буксировочная проушина

*: При наличии

**ПРЕДУПРЕЖДЕНИЕ****Использование домкрата**

Соблюдайте следующие меры предосторожности. Неправильное использование домкрата может привести к случайному падению автомобиля и стать причиной серьезных травм или смерти.

- Используйте домкрат только для замены шин и установки или снятия цепей противоскольжения.
- Для замены спущенной шины используйте только домкрат, прилагаемый к данному автомобилю. Не используйте домкрат для других автомобилей и не используйте другие домкраты для замены шин на данном автомобиле.

ПРЕДУПРЕЖДЕНИЕ

- Установите домкрат, надежно зафиксировав его на месте.

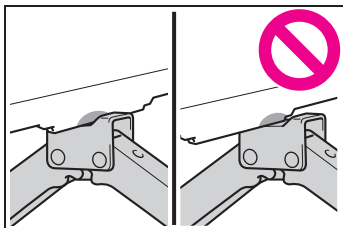

- Если автомобиль удерживается на весу домкратом, следите за тем, чтобы части вашего тела не оказались под автомобилем.
- Не запускайте двигатель и не двигайтесь на автомобиле, пока автомобиль поднят домкратом.
- Не поднимайте автомобиль, если внутри него кто-то находится.
- Во время подъема автомобиля не кладите предметы на домкрат или под него.
- Не поднимайте автомобиль выше, чем это необходимо для замены шины.
- Используйте подъемную опору, если необходимо попасть под автомобиль.
- При опускании автомобиля следите за тем, чтобы никто не находился рядом с автомобилем. Если поблизости есть люди, громко предупредите их, прежде чем опускать автомобиль.

Извлечение домкрата

- 1 Извлеките коврик днаща.

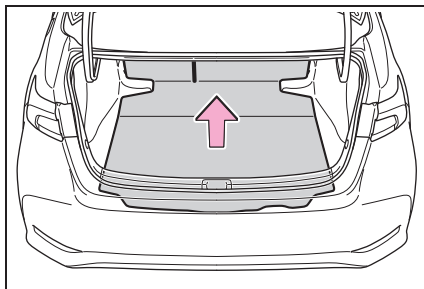

- 2 Извлеките домкрат.

Автомобили с компактным запасным колесом:

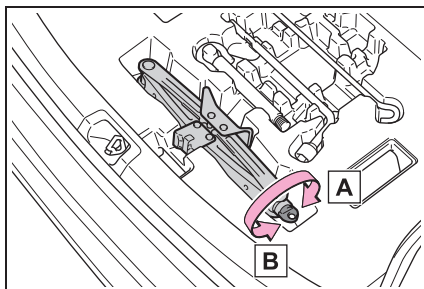

A Для затяжки

B Для ослабления

Автомобили с полноразмерным запасным колесом:

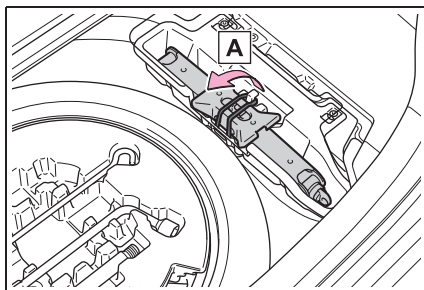

A Отстегните стяжной ремень.

Извлечение запасного колеса

- 1 Извлеките коврик днища.
(→стр.624)
- 2 Извлеките инструментальный лоток.

Автомобили с компактным запасным колесом:

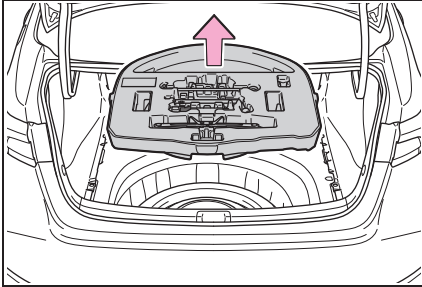

Автомобили с полноразмерным запасным колесом:

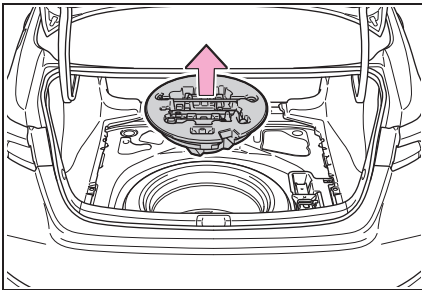

- 3 Ослабьте центральный зажим, удерживающий запасное колесо.

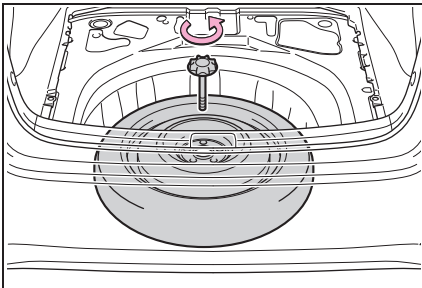
**ПРЕДУПРЕЖДЕНИЕ**

- При размещении запасного колеса в автомобиле

Следите за тем, чтобы не защемить пальцы или другие части тела между запасным колесом и кузовом автомобиля.

Замена спущенной шины

- 1 Подоприте колеса башмаками.

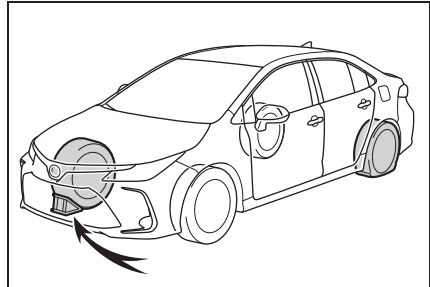

Спущенная шина	Положение колесных башмаков
Передняя левая сторона	За задней правой шиной
Передняя правая сторона	За задней левой шиной
Задняя левая сторона	Перед передней правой шиной
Задняя правая сторона	Перед передней левой шиной

- 2 Автомобили со стальными дисками: Снимите декоративный колпак колеса (при наличии) с помощью гаечного ключа.

Для того чтобы защитить декоративный колпак, поместите ткань между ключом и

декоративным колпаком.

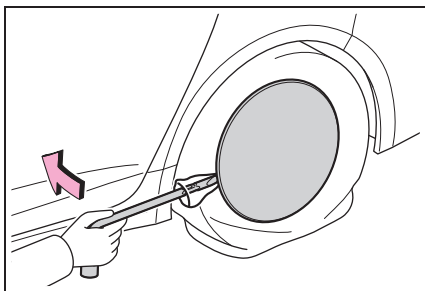

- 3 Слегка ослабьте гайки колеса (на один оборот).

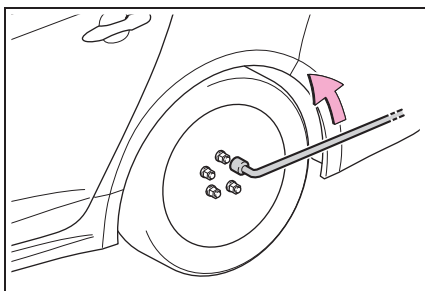

- 4 Поверните рукой часть домкрата **A** так, чтобы центр паза домкрата совместился с центром точки для установки домкрата.

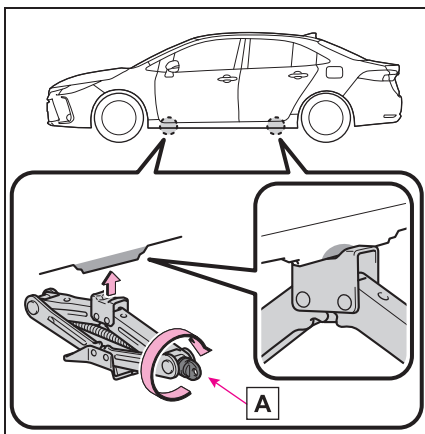

- 5 Соберите удлинитель ручки домкрата.

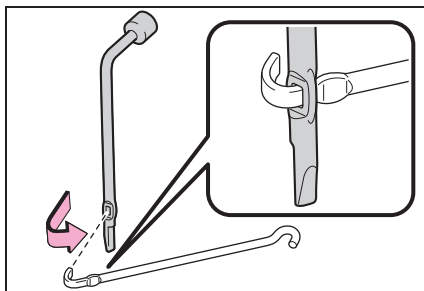

- 6 Поднимайте автомобиль, пока колесо не приподнимется над землей.

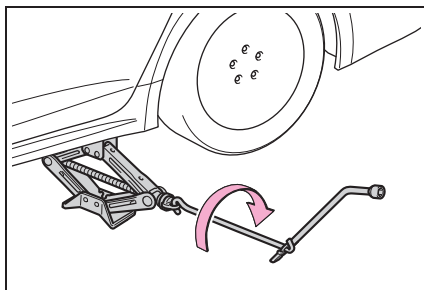

- 7 Отверните все гайки и снимите колесо.

Затем положите колесо на землю. Во избежание появления царапин на поверхности диска размещайте его на земле наружной стороной вверх.

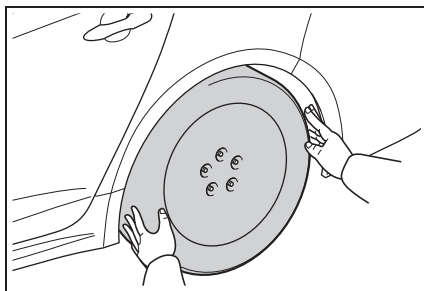



ПРЕДУПРЕЖДЕНИЕ

■ Замена спущенной шины

- Не касайтесь колесных дисков или области вокруг тормозов сразу после движения. Сразу после движения колесные диски и области вокруг тормозов будут очень горячими. Прикосновение к ним рукой, ногой или другими частями тела во время замены шины и т.д. может привести к ожогу.
- Пренебрежение этими мерами предосторожности может привести к ослаблению колесных гаек и отсоединению колеса, а это, в свою очередь, может стать причиной серьезных травм или смерти.
- Запрещается использовать масло или смазку для болтов или колесных гаек. Масло и смазка могут явиться причиной чрезмерного затягивания колесных гаек, что приводит к повреждению болта или колесного диска. Кроме того, масло или смазка могут стать причиной ослабления колесных гаек, и колесо может слететь, что приведет к аварии с серьезными или смертельными травмами. Удалите все масло или смазку с болтов или колесных гаек.
- Как можно быстрее после замены колеса затяните колесные гайки динамометрическим ключом моментом 103 N•m (10,5 кгс•м).
- Не устанавливайте сильно поврежденный декоративный колпак колеса, так как он может слететь с колеса во время движения автомобиля.
- При установке шины используйте только специально предназначенные для этого колеса гайки.

- Если на болтах, резьбе гаек или отверстиях для болтов на колесе имеются трещины или деформированные участки, проверьте автомобиль у дилера Toyota.
- При установке колесных гаек убедитесь в том, что они устанавливаются конусными концами внутрь. (→стр.570)

Установка запасного колеса

- 1 Удалите грязь или посторонние частицы с сопрягаемой поверхности колеса.

Если на сопрягаемой поверхности колеса находятся посторонние частицы, во время движения автомобиля гайки могут ослабнуть, и колесо может отсоединиться.

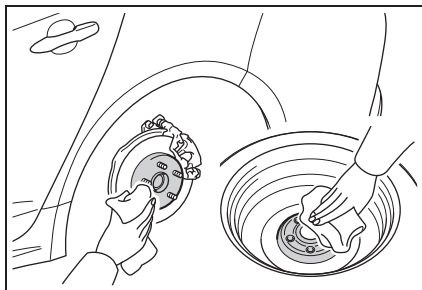

- 2 Установите шину и слегка затяните все колесные гайки рукой приблизительно на одинаковую величину.

При замене стального колеса стальным колесом (включая компактное запасное колесо) затягивайте колесные гайки, пока конусная часть **A** не войдет в контакт с

подступичной частью диска **B**.

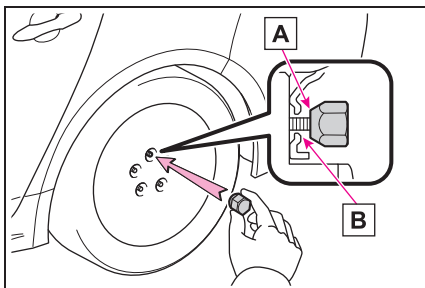

При замене легкосплавного колеса стальным колесом (включая компактное запасное колесо) затягивайте колесные гайки, пока конусная часть **A** не войдет в контакт с подступичной частью диска **B**.

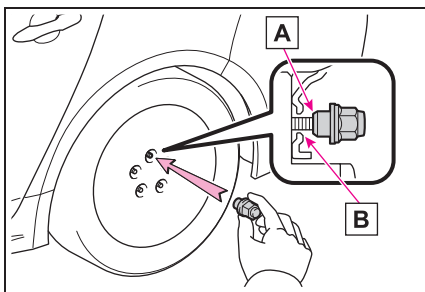

При замене легкосплавного колеса таким же колесом вращайте колесные гайки, пока шайбы **A** не коснутся свободно диска колеса **B**.

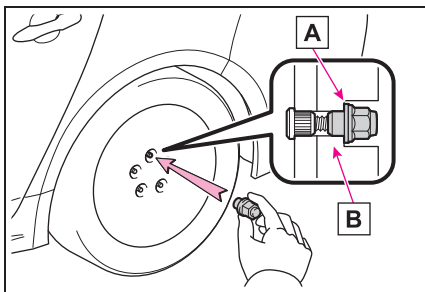

3 Опустите автомобиль.

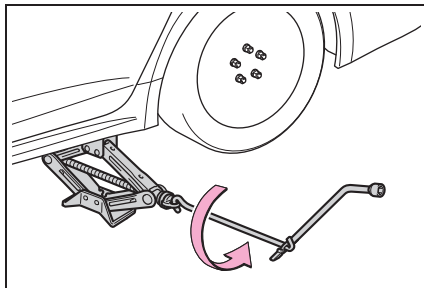

4 Прочно затяните каждую гайку колеса на два или три оборота в порядке, указанном на иллюстрации.

Момент затяжки:
103 N•m (10,5 кгс•м)

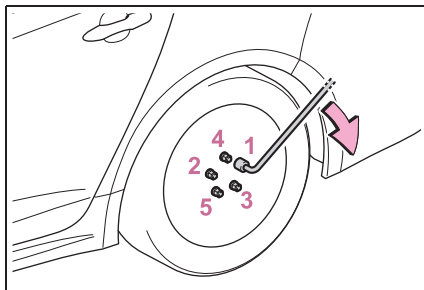

5 Автомобили с полноразмерным запасным колесом: Снова установите декоративный колпак на колесо (при наличии).

Совместите вырез на декоративном колпаке со штоком клапана, как показано на иллюстрации.

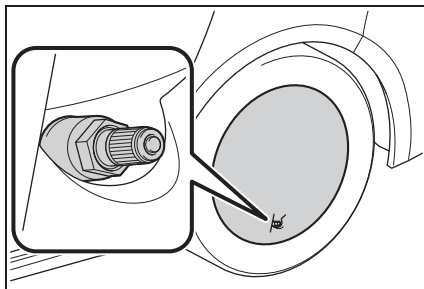

- 6 Положите в багажник спущенное колесо, домкрат и все инструменты.

■ Полноразмерное запасное колесо

- Автомобили с системой предупреждения о низком давлении в шинах: Полноразмерное запасное колесо имеет ярлык “Temporary use only” на наружной поверхности колеса. Используйте полноразмерное запасное колесо временно и только в экстренных случаях.
- Проверьте давление в шине полноразмерного запасного колеса. (→стр.656)

■ Компактное запасное колесо

- Компактное запасное колесо можно определить по этикетке с надписью “TEMPORARY USE ONLY”, расположенной на боковой поверхности колеса. Используйте компактное запасное колесо временно и только в экстренных случаях.
- Проверьте давление в шине компактного запасного колеса. (→стр.656)

■ При наличии компактного запасного колеса

При установке компактного запасного колеса автомобиль становится ниже, чем на стандартных шинах.

■ После завершения замены шины (автомобили с системой предупреждения о низком давлении в шинах)

Систему предупреждения о низком давлении в шинах необходимо сбросить. (→стр.565)

■ При использовании запасного колеса (автомобили с системой предупреждения о низком давлении в шинах)

Поскольку запасное колесо не имеет клапана и передатчика системы предупреждения о низком давлении в шинах, низкое давление в шине запасного

колеса не будет указано системой предупреждения о низком давлении в шинах. Кроме того, если вы заменили запасное колесо после того, как загорелась сигнальная лампа низкого давления в шине, лампа останется включенной.

■ Если спустила шина переднего колеса на дороге, покрытой снегом или льдом

Установите компактное запасное колесо на место одного из задних колес автомобиля. Выполните указанные ниже действия и установите цепи противоскольжения на передние колеса:

- 1 Замените заднее колесо компактным запасным колесом.
- 2 Замените спущенное переднее колесо колесом, снятым с задней оси автомобиля.
- 3 Установите цепи противоскольжения на передние шины.

■ Сертификат домырата

**Manufacturer's Declaration of Conformity****Manufacturer:**

ARIKAN KRIKO A.Ş
Organize Sanayi Bölgesi Teknoloji Bul. NO:13 26110 ESKİŞEHİR / TURKEY

The EU Directives covered by this Declaration

2006 / 42 / EC Machinery Directive

The product covered by this declaration

JACK SUB-ASSY. PANTOGRAPH
model
0.8 ton , 1.1 ton

The basis on which conformity is being declared

The product identified above complies with the requirements of
the Machinery Directive
Directive above by meeting following standards

857 – ISO 8720

The technical documentation required to demonstrate that the product
meets the requirement the Machinery Directive has been compiled by
the signatory below and is available for inspection by the relevant
enforcement authorities.

A sample of the product has been tested by the manufacturer

Technical File No :2010 - TOYOTA JACK -ISO8720-1

The CE mark was first applied in 2010

Ahmet ARIKAN

General Manager

Signature :

Date of issue : 26.02.2016

**ПРЕДУПРЕЖДЕНИЕ****■ При использовании полноразмерного запасного колеса**

- Как можно быстрее замените полноразмерное запасное колесо на стандартное колесо.
- Избегайте резкого ускорения, резких поворотов рулевого колеса, резкого торможения и переключений, при которых возникает внезапное торможение двигателем.

■ При использовании компактного запасного колеса

- Обратите внимание, что имеющееся компактное запасное колесо специально предназначено для использования только на вашем автомобиле. Не используйте компактное запасное колесо вашего автомобиля для других автомобилей.
- Не используйте более одного компактного запасного колеса одновременно.
- Как можно быстрее замените компактное запасное колесо на стандартное.
- Избегайте резкого ускорения, резких поворотов рулевого колеса, резкого торможения и переключений, при которых возникает внезапное торможение двигателем.

■ Когда установлено компактное запасное колесо

Скорость автомобиля может быть определена неточно, и следующие системы могут работать неправильно:

- ABS и система помощи при экстренном торможении
- VSC
- TRC
- Система автоматического включения дальнего света (при наличии)
- Круиз-контроль (при наличии)

- Динамический радарный круиз-контроль с полным скоростным диапазоном (при наличии)
- Динамический радарный круиз-контроль (при наличии)
- EPS
- Система контроля раскачивания прицепа (при наличии)
- PCS (система предупреждения столкновения) (при наличии)
- LDA (система предупреждения о выходе из полосы движения с рулевым управлением) (при наличии)
- LTA (система отслеживания дорожной разметки) (при наличии)
- Система предупреждения о низком давлении в шинах (при наличии)
- Датчик системы помощи при парковке Toyota (при наличии)
- PKSB (система вспомогательного торможения при парковке) (при наличии)
- BSM (система контроля мертвых зон) (при наличии)
- Система заднего вида (при наличии)
- S-IPA (простая система интеллектуальной парковки) (при наличии)
- Система навигации (при наличии)

■ Ограничивайте скорость при движении на автомобиле с установленным компактным запасным колесом

Не превышайте скорости 80 км/ч (км/ч), если на автомобиле установлено компактное запасное колесо.

Компактное запасное колесо не предназначено для движения на высокой скорости. Несоблюдение этой меры предосторожности может стать причиной аварии, способной повлечь серьезные травмы или смерть.

**ПРЕДУПРЕЖДЕНИЕ****■ После использования инструментов и домкрата**

Перед началом движения убедитесь, что все инструменты и домкрат надежно закреплены в месте для хранения, с целью снижения возможности получения травм во время столкновения или резкого торможения.

**ВНИМАНИЕ****■ Будьте осторожны во время движения по неровной дороге на автомобиле с установленным компактным запасным колесом.**

При установке компактного запасного колеса автомобиль становится ниже, чем на стандартных шинах. Будьте осторожны во время движения по неровной дороге.

■ Движение на автомобиле с установленными цепями противоскольжения и компактным запасным колесом

Не устанавливайте цепи противоскольжения на компактное запасное колесо. Цепи противоскольжения могут повредить кузов автомобиля и неблагоприятно отразиться на его движении.

■ При замене шин (автомобили с системой предупреждения о низком давлении в шинах)

При снятии или установке дисков, шин или клапана и передатчика системы предупреждения о низком давлении в шинах обратитесь к дилеру Toyota, поскольку при неправильном обращении можно повредить клапан или передатчик.

■ Во избежание повреждения клапанов и передатчиков системы предупреждения о низком давлении в шинах (автомобили с системой предупреждения о низком давлении в шинах)

Когда шина была отремонтирована с помощью жидкого герметика, клапан и передатчик системы предупреждения о низком давлении в шинах могут работать неправильно. Если применялся жидкий герметик, как можно быстрее обратитесь к официальному дилеру Toyota или в другую квалифицированную мастерскую. При замене колеса не забудьте заменить клапан и передатчик системы предупреждения о низком давлении в шинах. (→стр.564)

Если двигатель не запускается

Если двигатель не запускается даже при правильном выполнении процедур пуска (→стр.243, 245), обратите внимание на каждый из следующих пунктов:

Двигатель не запускается даже при нормальной работе стартера.

Это может быть вызвано одной из следующих причин:

- Возможно, недостаточно топлива в топливном баке автомобиля. Дозаправьте автомобиль.
- Возможно, двигатель залит. Попробуйте перезапустить двигатель, правильно выполнив процедуры пуска. (→стр.243, 245)
- Возможно, возникла неисправность в системе иммобилайзера двигателя. (→стр.90)

Стартер проворачивается медленно, фары освещения салона и фары светят тускло, либо звуковой сигнал не звучит или звучит слабо.

Это может быть вызвано одной из следующих причин:

- Возможно, разряжена аккумуляторная батарея. (→стр.637)
- Соединения клемм аккумуляторной батареи ослаблены или покрыты

коррозией. (→стр.549)

Стартер не прокручивается (автомобили с интеллектуальной системой доступа и пуска без ключа)

Неисправность системы пуска двигателя может быть вызвана неполадкой электрооборудования, например, разрядкой элемента питания электронного ключа или перегоревшим предохранителем. Тем не менее, чтобы запустить двигатель, можно воспользоваться способом аварийного пуска. (→стр.633)

Стартер не прокручивается, фары освещения салона и фары не включаются или не работает звуковой сигнал.

Это может быть вызвано одной из следующих причин:

- Возможно, разряжена аккумуляторная батарея. (→стр.637)
- Одна или обе клеммы аккумуляторной батареи отсоединены. (→стр.549)
- Возможно, имеется неисправность в системе замка рулевого вала.

Если проблему невозможно устранить, либо неизвестен способ ее устранения, обратитесь к дилеру Toyota.

Функция аварийного пуска (автомобили с интеллектуальной системой доступа и пуска без ключа)

Когда двигатель не запускается, можно выполнить следующие действия в качестве способа

аварийного пуска двигателя в случае нормальной работы замка запуска двигателя.

Используйте эту процедуру пуска только в экстренном случае.

- 1 Затяните стояночный тормоз.
(→стр.257, 258)
- 2 Проверьте, что рычаг переключения передач находится в положении Р (бесступенчатая трансмиссия) или N (механическая коробка передач).
- 3 Поверните замок запуска двигателя в положение АСС.
- 4 Нажмите и удерживайте замок запуска двигателя около 15 секунд при сильно выжатой педали тормоза (бесступенчатая трансмиссия) или педали сцепления (механическая коробка передач).

Даже если удастся запустить двигатель указанным способом, система может работать неправильно. Проверьте автомобиль у дилера Toyota.

Если вы потеряли ключи

Новые оригинальные ключи могут быть изготовлены дилером Toyota с использованием другого ключа (автомобиля без интеллектуальной системы доступа и пуска без ключа) или другого ключа (автомобиля с интеллектуальной системой доступа и пуска без ключа) и номера ключа, выштампованного на пластинке с номером вашего ключа.

Храните пластинку с номером ключа в надежном месте, например, в бумажнике, но не в автомобиле.



ВНИМАНИЕ

■ Когда электронный ключ потерян (автомобиля с интеллектуальной системой доступа и пуска без ключа)

При утере электронного ключа значительно повышается риск кражи автомобиля. Незамедлительно обратитесь к дилеру Toyota со всеми оставшимися электронными ключами, прилагаемыми к автомобилю.

Если электронный ключ работает неправильно (автомобили с интеллектуальной системой доступа и пуска без ключа)

При прерывании связи между электронным ключом и автомобилем (→стр.186), или если электронный ключ невозможно использовать из-за разряженного элемента питания, интеллектуальную систему доступа и пуска без ключа и беспроводной пульт дистанционного управления использовать нельзя. В таких случаях можно открыть двери и запустить двигатель следующим образом.

■ Когда электронный ключ работает неправильно

- Убедитесь, что интеллектуальная система доступа и пуска без ключа не была отключена в индивидуальной настройке. Если она выключена, включите эту функцию. (Индивидуально настраиваемые функции: →стр.662)
- Проверьте, настроен ли энергосберегающий режим аккумуляторной батареи. Если он настроен, отмените эту функцию. (→стр.186)



ВНИМАНИЕ

■ В случае неисправности интеллектуальной системы доступа и пуска без ключа или возникновения других проблем, связанных с ключом

Доставьте автомобиль со всеми прилагаемыми электронными ключами к дилеру Toyota.

Блокировка и разблокировка дверей

Используйте механический ключ (→стр.156) для выполнения следующих операций:

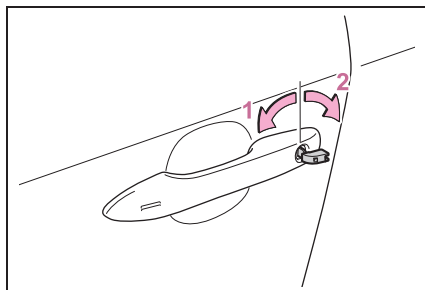

- 1 Блокирует все двери
- 2 Разблокирует все двери

■ Функции, связанные с ключом

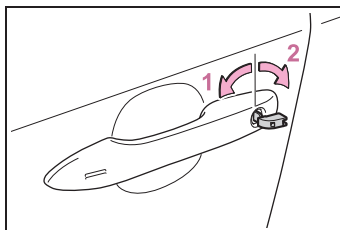

- 1 Поднимает стекла и закрывает потолочный люк*¹ (повернуть и удерживать)*²
- 2 Опускает стекла и открывает потолочный люк*¹ (повернуть и

удерживать)^{*2}

*1: При наличии

*2: Эту настройку следует индивидуально выполнить у дилера Toyota.



ПРЕДУПРЕЖДЕНИЕ

■ При использовании механического ключа и управлении электростеклоподъемниками или потолочным люком (при наличии)

Управляйте электростеклоподъемником или потолочным люком после проверки невозможности защемления частей тела пассажиров стеклоподъемником или потолочным люком.

Кроме того, не разрешайте детям управлять механическим ключом.

Существует вероятность захвата частей тела детей и других пассажиров электростеклоподъемниками или потолочным люком.

Пуск двигателя

- 1 Автомобили с бесступенчатой трансмиссией: Убедитесь, что рычаг переключения передач находится в положении P, и нажмите на педаль тормоза. Автомобили с механической коробкой передач: Переключите рычаг переключения передач в положение N и нажмите на педаль сцепления.
- 2 Прикоснитесь электронным ключом стороной с эмблемой Toyota к замку запуска двигателя.

При обнаружении электронного ключа прозвучит зуммер, и замок запуска двигателя повернется в положение ON.

Когда интеллектуальная система доступа и пуска без ключа была отключена в индивидуальных настройках, замок

запуска двигателя повернется в положение ACC.

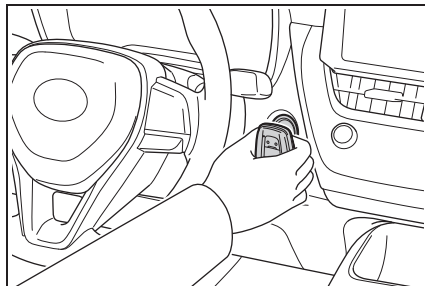

- 3 Сильно выжмите педаль тормоза (бесступенчатая трансмиссия) или педаль сцепления (механическая коробка передач) и проверьте, что  отображается на многофункциональном информационном дисплее.
- 4 Кратковременно и сильно нажмите на замок запуска двигателя.

Если двигатель все еще невозможно запустить, обратитесь к дилеру Toyota.

■ Выключение двигателя

Переключите рычаг переключения передач в положение P (бесступенчатая трансмиссия) или N (механическая коробка передач) и нажмите замок запуска двигателя, как при обычном выключении двигателя.

■ Элемент питания электронного ключа

Поскольку указанная выше процедура является временной мерой, элемент питания электронного ключа рекомендуется заменить сразу после того, как он разрядился. (→стр.573)

■ Сигнализация (при наличии)

Использование механического ключа для блокировки дверей не приведет к

активации системы сигнализации. Если дверь разблокируется механическим ключом при включенной системе сигнализации, сигнализация может сработать. (→стр.108)

■ Изменение режимов замка запуска двигателя

Отпустите педаль тормоза (бесступенчатая трансмиссия) или педаль сцепления (механическая коробка передач) и нажмите замок запуска двигателя на этапе 3 выше. Двигатель не запускается, и режимы будут изменяться каждый раз при нажатии на замок. (→стр.248)

Если аккумуляторная батарея автомобиля разряжена

Следующие процедуры можно использовать для пуска двигателя, если аккумуляторная батарея автомобиля разряжена. Вы также можете связаться с дилером Toyota или другим квалифицированным сервисным центром.

Перезапуск двигателя

Если у вас есть комплект проводов для пуска двигателя от внешнего источника (или прикуриватель) и второй автомобиль с 12-вольтовой аккумуляторной батареей, можно запустить двигатель, выполнив следующие действия.

- 1 Автомобили с сигнализацией (→стр.108): Проверьте, что электронный ключ (автомобили без интеллектуальной системы доступа и пуска без ключа) или ключ (автомобили с интеллектуальной системой доступа и пуска без ключа) имеется при себе.

При подключении проводов для пуска двигателя от внешнего источника (или прикуривателя), в зависимости от ситуации, сигнализация может сработать,

а двери - заблокироваться. (→стр.109)

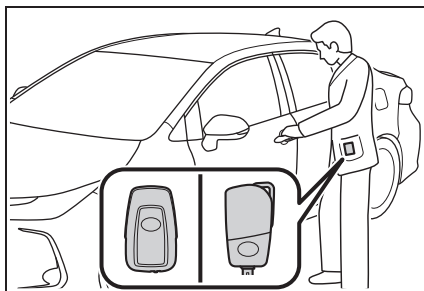

- 2 Откройте капот. (→стр.542)
- 3 Автомобили с кожухом двигателя: Снимите кожух двигателя.

Поднимите заднюю часть крышки двигателя, чтобы извлечь два задних зажима, а затем поднимите переднюю часть крышки двигателя, чтобы извлечь два передних зажима.

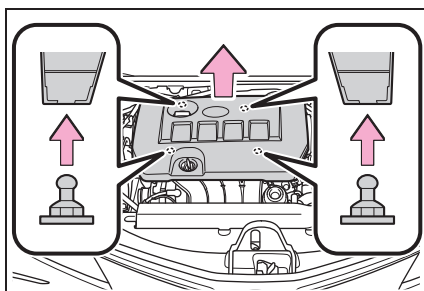

- 4 Подключите положительную клемму провода для запуска двигателя от внешнего источника к **A** вашему автомобилю и подключите клемму на другом конце положительного провода **B** ко второму автомобилю. Затем

подключите клемму отрицательного провода ко **C** второму автомобилю и подключите клемму на другом конце отрицательного провода к **D**.

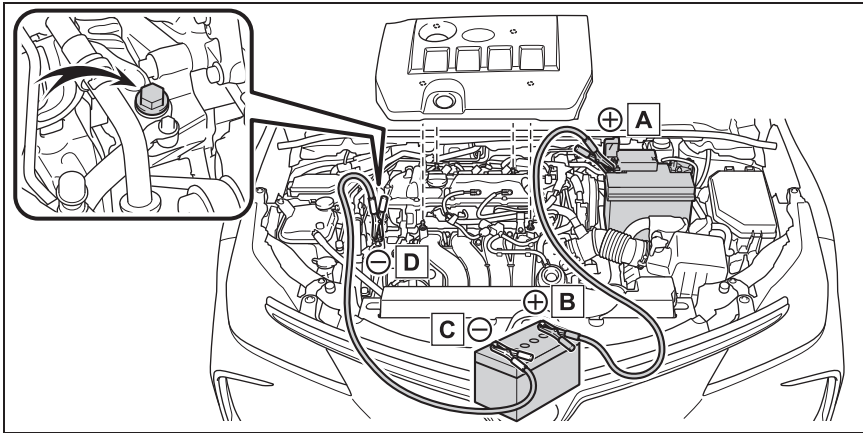

- A** Положительный полюсный наконечник (+) аккумуляторной батареи (ваш автомобиль)
- B** Положительный полюсный наконечник (+) аккумуляторной батареи (второй автомобиль)
- C** Отрицательный полюсный наконечник (-) аккумуляторной батареи (второй автомобиль)
- D** Устойчивый, неподвижный, неокрашенный металлический предмет вдали от аккумуляторной батареи и подвижных деталей, как показано на иллюстрации
- 5 Запустите двигатель второго автомобиля. Плавно увеличьте количество оборотов двигателя и поддерживайте их на этом уровне приблизительно 5 минут, чтобы подзарядить аккумуляторную батарею вашего автомобиля.
 - 6 Автомобили с интеллектуальной системой доступа и пуска без ключа: Откройте и закройте любую из дверей вашего автомобиля при положении OFF замка запуска двигателя.
 - 7 Поддерживайте количество оборотов двигателя второго автомобиля и запустите двигатель вашего автомобиля, повернув замок запуска двигателя в положение ON.
 - 8 После пуска двигателя вашего автомобиля снимите провода для пуска двигателя от внешнего источника в порядке, противоположном тому, в котором они были подключены.

После пуска двигателя следует как

можно быстрее проверить автомобиль у дилера Toyota.

■ Пуск двигателя при разряженной аккумуляторной батарее

Невозможно запустить двигатель буксировкой.

■ Во избежание разрядки аккумуляторной батареи

- Выключайте фары и аудиосистему, пока двигатель выключен.
- Выключайте ненужные электрические компоненты, когда автомобиль движется на малой скорости продолжительный период времени, например, в плотном транспортном потоке.

■ Когда аккумуляторная батарея снята или разряжена

- Информация, записанная в ECU, удаляется. Когда элемент питания разряжен, проверьте автомобиль у дилера Toyota.
- Некоторые системы могут требовать инициализации. (→стр.673)

■ При снятии клемм аккумуляторной батареи

Когда снимаются клеммы аккумуляторной батареи, информация, записанная в ECU, удаляется. Перед снятием клемм аккумуляторной батареи обратитесь к дилеру Toyota.

■ Зарядка аккумуляторной батареи

Заряд аккумуляторной батареи будет постепенно расходоваться, даже если автомобиль не используется, из-за естественного расхода и разряжающего действия некоторых электрических устройств. Если автомобиль оставлен на продолжительное время, аккумуляторная батарея может разрядиться, и двигатель может не запуститься. (Аккумуляторная батарея подзарядается автоматически во время движения автомобиля).

■ При подзарядке или замене аккумуляторной батареи (автомобили с интеллектуальной системой доступа и пуска без ключа)

- Автомобили с функцией доступа: В некоторых случаях бывает невозможно разблокировать двери с помощью интеллектуальной системы доступа и пуска без ключа, когда аккумуляторная батарея разряжена. Воспользуйтесь беспроводным пультом дистанционного управления или механическим ключом, чтобы заблокировать или разблокировать двери.
- Двигатель может не запуститься с первой попытки после того, как аккумуляторная батарея была подзаряжена, но запустится со второй попытки. Это не является неисправностью.
- Режим замка запуска двигателя записывается в память автомобиля. После повторного подключения аккумуляторной батареи система вернется в тот режим, в котором она находилась до того, как аккумуляторная батарея разрядилась. Перед отсоединением аккумуляторной батареи выключите замок запуска двигателя. Если вы не уверены, в каком режиме был замок запуска двигателя до того, как аккумуляторная батарея разрядилась, будьте особенно осторожны при повторном подключении аккумуляторной батареи.
- При замене аккумуляторной батареи
 - Используйте аккумуляторную батарею, соответствующую Европейским нормативам.
 - Используйте аккумуляторную батарею того же размера, что и предыдущая аккумуляторная батарея, со временем разряда 20 часов (20HR) или выше.
 - В случае различий по размеру надлежащее крепление аккумуляторной батареи невозможно.
 - Если время разряда 20 часов мало, даже если автомобиль не используется в течение короткого времени, аккумуляторная батарея может

разрядиться, и двигатель может не запуститься.

- Для получения сведений обратитесь к дилеру Toyota.



ПРЕДУПРЕЖДЕНИЕ

■ При снятии клемм аккумуляторной батареи

Сначала всегда снимайте отрицательную (-) клемму. Если положительная (+) клемма касается какой-либо металлической детали на окружающем участке, когда снимается положительная (+) клемма, может образоваться искра, вызывающая пожар наряду с ударами электрическим током, серьезными травмами или смертью.

■ Остерегайтесь воспламенения или взрыва аккумуляторной батареи

Во избежание случайного воспламенения газа, который может выделять аккумуляторная батарея, соблюдайте следующие меры предосторожности:

- Убедитесь, что каждый провод для пуска двигателя от внешнего источника подключен к правильной клемме, и следите за тем, чтобы он случайно не контактировал ни с какой другой частью автомобиля, кроме предназначенной для этого клеммы.
- Не допускайте контакта другого конца провода для пуска двигателя от внешнего источника, подсоединенного к клемме "+", с какими-либо частями или металлическими поверхностями, расположенными поблизости, например, кронштейнами или неокрашенными металлическими частями.
- Не допускайте контакта клемм + и - проводов для пуска двигателя от внешнего источника друг с другом.

- Не курите, не пользуйтесь спичками, зажигалками и не допускайте наличия открытого огня рядом с аккумуляторной батареей.

■ Меры предосторожности при обращении с аккумуляторной батареей

Аккумуляторная батарея содержит ядовитый и едкий кислотный электролит, а ее части содержат свинец и его соединения. При обращении с аккумуляторной батареей соблюдайте следующие меры предосторожности:

- При работе с аккумуляторной батареей всегда надевайте защитные очки и следите за тем, чтобы электролит (кислота) не контактировал с кожей, одеждой или кузовом автомобиля.
- Не наклоняйтесь над аккумуляторной батареей.
- Если электролит попал на кожу или в глаза, незамедлительно промойте пораженный участок водой и обратитесь к врачу. Положите на пораженный участок влажную губку или ткань до получения медицинской помощи.
- Всегда мойте руки после работы с опорой аккумуляторной батареи, клеммами или другими деталями аккумуляторной батареи.
- Не позволяйте детям находиться рядом с аккумуляторной батареей.



ВНИМАНИЕ

■ При работе с проводами для пуска двигателя от внешнего источника

При подключении проводов для пуска двигателя от внешнего источника следите за тем, чтобы они не запутались в вентиляторе системы охлаждения или ремне привода навесных агрегатов двигателя.

Если автомобиль перегревается

Следующее может указывать на перегрев автомобиля.

- Автомобили с дисплеем системы контроля параметров движения: Сигнальная лампа повышенной температуры охлаждающей жидкости двигателя (→стр.120) загорается или ощущается потеря мощности двигателя. (Например, скорость автомобиля не увеличивается). Автомобили с многофункциональным информационным дисплеем: Указатель температуры охлаждающей жидкости двигателя (→стр.124, 128) находится в красной зоне, или становится заметной потеря мощности двигателя. (Например, скорость автомобиля не увеличивается).
- Автомобили с многофункциональным информационным дисплеем: “Высок. темп. охл.жидк.двиг. Останов в безопасн. месте.” отображается на многофункциональном информационном дисплее.
- Из-под капота появляется пар.

Процедуры исправления

- 1 Остановите автомобиль в безопасном месте и выключите систему кондиционирования воздуха, а затем выключите двигатель.

- 2 Если вы видите пар: Осторожно поднимите капот после того, как пар рассеется.
Если вы не видите пар: Осторожно поднимите капот.
- 3 После того, как двигатель достаточно остынет, проверьте шланги и соты радиатора (радиатор) на предмет утечек.

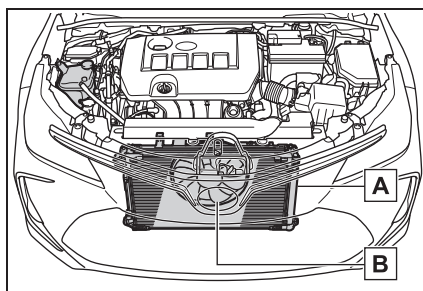

A Радиатор

B Вентилятор системы охлаждения

Если вытекает большое количество охлаждающей жидкости, незамедлительно обратитесь к дилеру Toyota.

- 4 Уровень охлаждающей жидкости считается нормальным, если он находится между линиями “FULL” и “LOW”, расположенными на расширительном бачке.

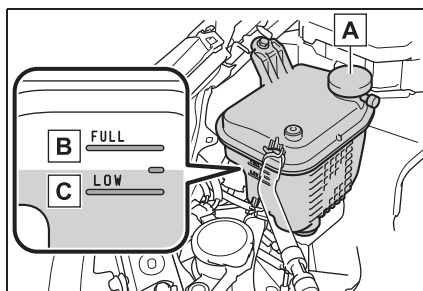

- A** Расширительный бачок
- B** Линия “FULL”
- C** Линия “LOW”

- 5 При необходимости добавьте охлаждающую жидкость двигателя.

Если под рукой нет охлаждающей жидкости двигателя, в качестве экстренной меры можно использовать воду.

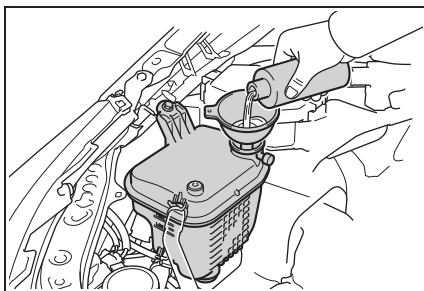

- 6 Запустите двигатель и включите систему кондиционирования воздуха, чтобы проверить работу вентилятора системы охлаждения радиатора и проверить утечку охлаждающей жидкости из радиатора или шлангов.

Вентилятор работает, когда система кондиционирования воздуха незамедлительно включается после холодного пуска. Проверьте, что вентилятор работает, по звуку вентилятора и потоку воздуха. Если трудно проверить данные параметры, включите и выключите систему кондиционирования воздуха несколько раз подряд. (Вентилятор может не работать при температурах ниже ноля).

- 7 Если вентилятор не работает: Незамедлительно выключите двигатель и обратитесь к дилеру

Toyota.

Если вентилятор работает: Проверьте автомобиль у ближайшего дилера Toyota.



ПРЕДУПРЕЖДЕНИЕ

■ При проверке подкапотного пространства автомобиля

Соблюдайте следующие меры предосторожности. Пренебрежение ими может привести к серьезным травмам, например, к ожогам.

- Если из-под капота вырывается пар, не поднимайте капот, пока пар не рассеется. Моторный отсек может быть очень горячим.
- Не допускайте контакта рук и одежды (особенно галстука, шарфа или шейного платка) с вентилятором и ремнями. В противном случае может произойти защемление рук или одежды, что может стать причиной серьезной травмы.
- Не ослабляйте крышку расширительного бачка охлаждающей жидкости двигателя, пока двигатель и радиатор не остынут. Горячий пар или охлаждающая жидкость могут распылиться наружу.



ВНИМАНИЕ

■ При доливе охлаждающей жидкости двигателя

Доливайте охлаждающую жидкость медленно, после достаточного охлаждения двигателя. Слишком быстрый долив холодной охлаждающей жидкости в горячий двигатель может стать причиной его повреждения.

■ Во избежание повреждения системы охлаждения

Соблюдайте следующие меры предосторожности:

**ВНИМАНИЕ**

- Не допускайте загрязнения охлаждающей жидкости посторонними частицами (например, песком или пылью и т.д.).
- Не используйте присадки к охлаждающей жидкости.

Если автомобиль застрял

Если автомобиль пробуксовывает или застрял в слякоти, грязи или снегу, выполните следующие действия:

Процедура освобождения автомобиля

- 1 Выключите двигатель. Затяните стояночный тормоз и переключите рычаг переключения передач в положение P (бесступенчатая трансмиссия) или N (механическая коробка передач).
- 2 Удалите грязь, снег или песок вокруг передних колес.
- 3 Положите под передние колеса доску, камни или другие предметы, чтобы увеличить силу сцепления.
- 4 Перезапустите двигатель.
- 5 Переключите рычаг переключения передач в положение D или R (бесступенчатая трансмиссия) или в положение 1 или R (механическая коробка передач) и отпустите стояночный тормоз. Затем осторожно выжмите педаль акселератора.

Если сложно освободить автомобиль

Нажмите переключатель , чтобы выключить систему TRC.



- A** Дисплей системы контроля параметров движения
- B** Многофункциональный информационный дисплей

● Если попытки освободить автомобиль указанными выше способами не привели к успеху, необходимо использовать буксировку.



ПРЕДУПРЕЖДЕНИЕ

■ **При попытке освободить застрявший автомобиль**

Если вы хотите раскатать автомобиль, чтобы освободить его, убедитесь, что прилегающая к автомобилю территория свободна, нет опасности столкновения с другими автомобилями, предметами или людьми. Также автомобиль может сделать неожиданный рывок назад или вперед после того, как колеса освободятся. Будьте очень осторожны.

■ **При переключении рычага переключения передач**

Будьте внимательны и не переключайте рычаг переключения передач при нажатой педали акселератора. Это может привести к неожиданному резкому ускорению автомобиля и стать причиной аварии с серьезными или смертельными травмами.



ВНИМАНИЕ

■ **Во избежание повреждения коробки передач и других компонентов**

● Избегайте пробуксовки передних колес и не нажимайте на педаль акселератора больше, чем необходимо.

- 9-1. Технические характеристики**
- Эксплуатационные данные
(топливо, уровень масла и т.д.)
..... 648
 - Информация о топливе 660
- 9-2. Индивидуальная настройка**
- Индивидуально настраиваемые
функции..... 662
- 9-3. Инициализация**
- Элементы для инициализации
..... 673

Эксплуатационные данные (топливо, уровень масла и т.д.)

Габаритные размеры

Габаритная длина	4630 mm (мм)	
Габаритная ширина	1780 mm (мм)	
Габаритная высота *1	1455 mm (мм)	
	1435 mm (мм)*2	
Колесная база	2700 mm (мм)	
Колея	Спереди	1531 mm (мм)
	Задние	1544 mm (мм)

*1: Ненагруженные автомобили

*2: Для автомобилей с модельным кодом*3 с последней буквой "W"

*3: Модельный код указан на паспортной табличке или на ярлыке с данными о сертификации. (→стр.648)

Идентификационные данные автомобиля

■ Идентификационный номер автомобиля

Идентификационный номер автомобиля (VIN) – это официальный идентификатор вашего автомобиля. Это главный идентификационный номер вашего автомобиля Toyota. Он используется при регистрации права собственности на автомобиль.

Этот номер выштампован под правым передним сиденьем.

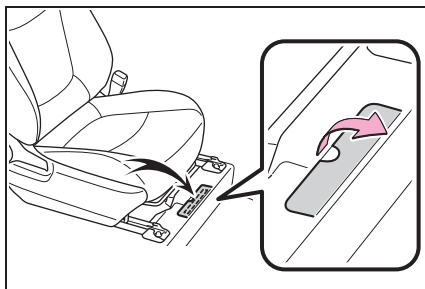

На некоторых моделях этот номер также выштампован в верхнем левом углу приборной панели.

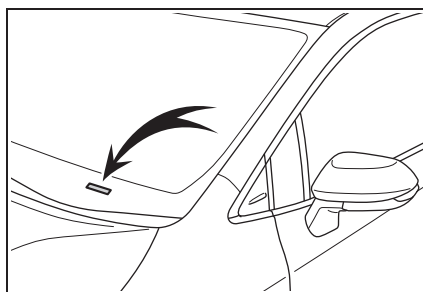

Этот номер также указан на ярлыке производителя (кроме Ирака и Иордании) или на этикетке Правил сертификации (для Ирака и Иордании).

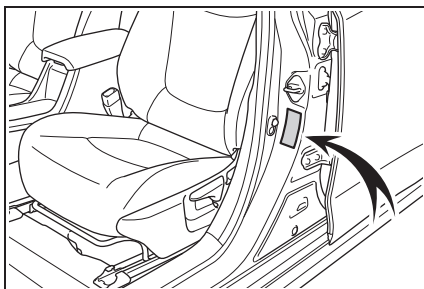

■ Год выпуска и страна происхождения (для Ирака и Иордании)

Год выпуска и страна происхождения указаны на Сертификационной

табличке.

■ Номер двигателя

Номер двигателя выштампован на блоке двигателя, как показано.

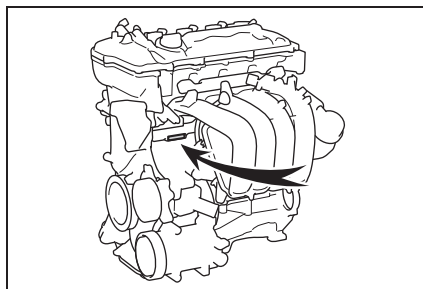

Двигатель

Модель	1ZR-FE, 1ZR-FAE, 2ZR-FE
Тип	Рядный 4-цилиндровый, 4-тактный, бензиновый
Диаметр цилиндра и ход поршня	<ul style="list-style-type: none"> ▶ Двигатели 1ZR-FE и 1ZR-FAE 80,5 × 78,5 мм (мм) ▶ Двигатель 2ZR-FE 80,5 × 88,3 мм (мм)
Рабочий объем	<ul style="list-style-type: none"> ▶ Двигатели 1ZR-FE и 1ZR-FAE 1598 см³ (см³) ▶ Двигатель 2ZR-FE 1798 см³ (см³)
Клапанный зазор	Автоматическая регулировка
Натяжение ремня привода навесных агрегатов	7,6 — 10,0 мм (мм)* ¹
Максимальная скорость автомобиля* ²	<ul style="list-style-type: none"> ▶ Двигатель 1ZR-FE (автомобили с механической коробкой передач) 185 км/ч (км/ч) ▶ Двигатель 1ZR-FE (автомобили с бесступенчатой трансмиссией) 180 км/ч (км/ч) ▶ Двигатель 2ZR-FE 185 км/ч (км/ч)

Максимальный крутящий момент (НЕТТО) ^{*2}	<ul style="list-style-type: none"> ▶ Двигатель 1ZR-FE 153 N•m (кгс•м) при 5200 r/min (об/мин) ▶ Двигатель 2ZR-FE 172 N•m (кгс•м) при 4000 r/min (об/мин)
Максимальная мощность (НЕТТО) ^{*2}	<ul style="list-style-type: none"> ▶ Двигатель 1ZR-FE 90 kW (кВт) при 6050 r/min (об/мин) ▶ Двигатель 2ZR-FE 103 kW (кВт) при 6400 r/min (об/мин)

^{*1}: Провисание ремня привода навесных агрегатов с силой захвата 98 N (10 кгс) (ремень, бывший в употреблении)

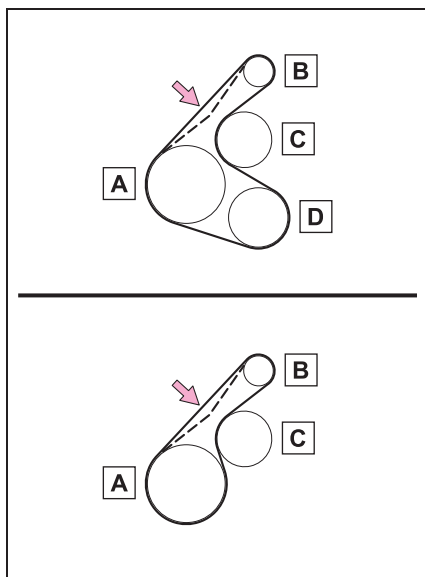

- A Коленчатый вал
- B Генератор
- C Насос системы охлаждения
- D Компрессор системы кондиционирования воздуха

^{*2}: Для автомобилей с модельным кодом ^{*3} с последней буквой "V"

^{*3}: Модельный код указан на паспортной табличке или на ярлыке с данными о сертификации. (→стр.648)

Топливо

Тип топлива	<p>При обнаружении на АЗС этих типов табличек с указанием вида топлива используйте только топливо с одной из следующих табличек.</p>  <p>Только неэтилированный бензин</p>
Октановое число по исследовательскому методу	<p>► Двигатели 1ZR-FE и 2ZR-FE 91 или выше</p> <p>► Двигатель 1ZR-FAE 95 или выше</p>
Емкость топливного бака (Справочно)	50,0 L (л)

Система смазки

■ Емкость системы смазки двигателя (слив и долив (справочно*))

С фильтром	4,2 L (л)
Без фильтра	3,9 L (л)

*: Емкость системы смазки двигателя указана справочно в качестве ссылки для использования при замене моторного масла. Прогрейте и выключите двигатель, подождите более 5 минут и проверьте уровень масла с помощью щупа.

■ Выбор моторного масла

В вашем автомобиле используется «Toyota Genuine Motor Oil» «Оригинальное моторное масло Toyota». Для обеспечения соответствующего класса и вязкости используйте рекомендованное компанией Toyota масло «Toyota

Genuine Motor Oil» «Оригинальное моторное масло Toyota» или аналогичное.

Класс масла:

0W-20, 5W-20, 5W-30 и 10W-30:

Масло API класса SL

“Energy-Conserving”, SM

“Energy-Conserving” или SN

“Resource-Conserving”; или

универсальное моторное масло ILSAC

15W-40:

Универсальное моторное масло API класса SL, SM или SN

Рекомендованная вязкость (SAE):

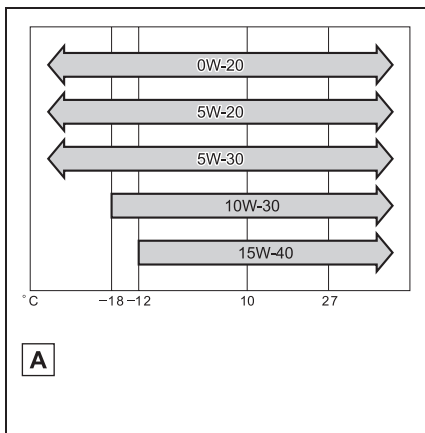

A Ожидаемый температурный диапазон до следующей замены масла

Если вы используете моторное масло SAE 10W-30 или масло с более высокой вязкостью при очень низких температурах, возможны проблемы с пуском двигателя; поэтому для таких условий рекомендуется моторное масло SAE 0W-20, 5W-20 или 5W-30.

Вязкость масла (в качестве примера здесь объясняется 0W-20):

- Символ 0W в обозначении 0W-20 указывает характеристики масла, позволяющие осуществлять пуск двигателя при низких температурах. Чем меньше значение перед буквой W, тем проще запустить двигатель в холодную погоду.
- Цифра 20 в обозначении 0W-20 указывает характеристику вязкости масла при высокой температуре. Масло с более высокой вязкостью (с более высоким значением) лучше подходит для автомобилей, на которых ездят с высокой скоростью или которые эксплуатируются в режимах

предельной нагрузки.

Что означают этикетки на емкостях с маслом:

На некоторых емкостях с маслом имеется один или оба зарегистрированных знака API, которые могут помочь выбрать требуемое масло.

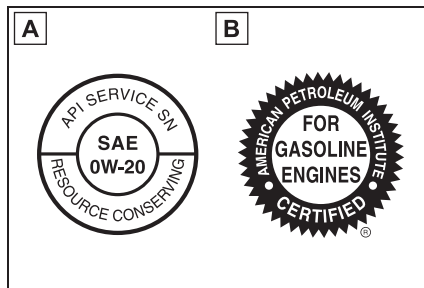

A Служебный символ API

Верхняя часть: "API SERVICE SN" обозначает качество масла, определенное American Petroleum Institute (API).

Средняя часть: "SAE 0W-20" означает степень вязкости по SAE.

Нижняя часть: "Resource-Conserving" означает, что масло обладает свойствами, способствующими снижению расхода топлива и защите окружающей среды.

B Знак сертификации ILSAC

Знак сертификации Lubricant Specification Advisory Committee (ILSAC) указан на передней части емкости.

Система охлаждения

Емкость (справочно)	<ul style="list-style-type: none"> ▶ Бесступенчатая трансмиссия Кроме Ирана и Ирака: 5,8 L (л) Для Ирана и Ирака: 5,9 L (л) ▶ Механическая коробка передач 5,6 L (л)
Тип охлаждающей жидкости	<p>Используйте любое из указанного:</p> <ul style="list-style-type: none"> • “Toyota Super Long Life Coolant” «Охлаждающая жидкость особо длительного действия Toyota» • Аналогичная высококачественная охлаждающая жидкость с длительным сроком службы, изготовленная на основе этиленгликоля по технологии органических кислот, не содержащая силикатов, аминов и боратов <p>Не используйте одну обычную воду.</p>

Система зажигания (свеча зажигания)

Марка	DENSO SC16HR11
Зазор	1,1 mm (мм)



ВНИМАНИЕ

■ Свечи зажигания с иридиевыми электродами

Используйте только свечи зажигания с иридиевыми электродами. Не регулируйте зазор свечи зажигания.

Электрическая система (аккумуляторная батарея)

Напряжение на полюсных выводах аккумуляторной батареи при 20°C:	12,3 V (В) или выше (Выключите замок запуска двигателя и включите дальний свет фар на 30 секунд).
Скорость зарядки	
Быстрая зарядка	15 A макс.
Медленная зарядка	5 A макс.

Бесступенчатая трансмиссия

Емкость системы смазки*	<ul style="list-style-type: none"> ▶ Двигатели 1ZR-FE и 2ZR-FE 7,6 L (л) ▶ Двигатели 1ZR-FAE 7,5 L (л)
Тип рабочей жидкости	Toyota Genuine CVT Fluid FE «Оригинальная жидкость CVT FE Toyota»

*: Емкость рабочей жидкости указана в качестве справки.
При необходимости замены обратитесь к дилеру Toyota.



ВНИМАНИЕ

■ Тип рабочей жидкости бесступенчатой трансмиссии

В случае использования другого типа рабочей жидкости для бесступенчатой трансмиссии, кроме «Toyota Genuine CVT Fluid FE» «Оригинальная жидкость CVT FE Toyota», возможно ухудшение качества переключения передач, блокировка коробки передач, сопровождающаяся вибрацией, и даже повреждение коробки передач автомобиля.

Механическая коробка передач

Объем системы смазки (справочно)	2,4 L (л)
Тип трансмиссионного масла	«TOYOTA Genuine Manual Transmission Gear Oil LV GL-4 75W» «Оригинальноемасло TOYOTA длямеханическихкоробок передачтипа LV GL-4 75W» или аналогичное



ВНИМАНИЕ

■ Трансмиссионное масло для механической коробки передач

● Помните, что в зависимости от конкретных характеристик используемого трансмиссионного масла или условий эксплуатации, звук на холостом ходу, ощущения при переключении передач и/или топливная экономичность могут различаться или изменяться, а в худшем случае возможно повреждение коробки передач.

Toyota рекомендует использовать «TOYOTA Genuine Manual Transmission Gear Oil LV GL-4 75W» «Оригинальноемасло TOYOTA длямеханическихкоробок передачтипа LV GL-4 75W» для достижения оптимальных рабочих характеристик.

**ВНИМАНИЕ**

- На заводе в ваш автомобиль Toyota было залито масло “TOYOTA Genuine Manual Transmission Gear Oil LV GL-4 75W” «Оригинальноемасло TOYOTA длямеханическихкоробок передатчипа LV GL-4 75W». Используйте одобренное компанией Toyota “TOYOTA Genuine Manual Transmission Gear Oil LV GL-4 75W” «Оригинальноемасло TOYOTA длямеханическихкоробок передатчипа LV GL-4 75W» или аналогичное масло соответствующего качества, удовлетворяющее приведенным выше техническим характеристикам. Для получения дополнительных сведений обращайтесь к дилеру Toyota.

Сцепление

Люфт педали	3 — 15 mm (мм)
Тип рабочей жидкости	SAE J1703 или FMVSS No.116 DOT 3 SAE J1704 или FMVSS No.116 DOT 4

Тормозная система

Холостой ход педали*1	107 mm (мм) Мин.
Люфт педали	1 — 6 mm (мм)
Ход рычага стояночного тормоза*2, 3	5 — 8 щелчков
Индикатор стояночного тормоза*4, 5	При оттягивании выключателя стояночного тормоза на 1 - 2 секунды: загорается При нажатии на выключатель стояночного тормоза в течение 1 - 2 секунд: гаснет
Тип рабочей жидкости	SAE J1703 или FMVSS No.116 DOT 3 SAE J1704 или FMVSS No.116 DOT 4

*1: Минимальный свободный ход педали при нажатии с усилием 300 N (30,6 кгс) при работающем двигателе.

*2: При наличии

*3: Ход рычага стояночного тормоза при оттягивании вверх с усилием 200 N (20,4 кгс)

*4: Автомобили с электрическим стояночным тормозом

*5: Обязательно проверьте, что сигнальная лампа тормозной системы (желтая) не загорается. (Если загорается сигнальная лампа тормозной системы, см. стр.596).

Рулевой механизм

Люфт	Менее 30 мм (мм)
------	------------------

Шины и диски

▶ 15-дюймовые шины

Размер шин	195/65R15 91H		
Давление в шинах (Рекомендованное давление в холодных шинах)	Скорость автомобиля	Переднее колесо кПа (kgf/cm ² (кгс/см ²))	Заднее колесо кПа (kgf/cm ² (кгс/см ²))
	Более 160 км/ч (км/ч)	Тип А [*] : 280 (2,8, 41) Тип В [*] : 250 (2,5, 36)	Тип А [*] : 270 (2,7, 39) Тип В [*] : 250 (2,5, 36)
	160 км/ч (км/ч) или менее	Тип А [*] : 250 (2,5, 36) Тип В [*] : 220 (2,2, 32)	Тип А [*] : 240 (2,4, 35) Тип В [*] : 220 (2,2, 32)
Размер диска	15 × 6 1/2J		
Момент затяжки колесной гайки	103 N•m (10,5 кгс•м)		

* : Давление в шинах указано на табличке с информацией о нагрузке на шины.
(→стр.568)

▶ 16-дюймовые шины

Размер шин	205/55R16 91V
------------	---------------

Давление в шинах (Рекомендованное давление в холодных шинах)	Скорость автомобиля	Переднее колесо кПа (kgf/cm ² (кгс/см ²))	Заднее колесо кПа (kgf/cm ² (кгс/см ²))
	Более 160 km/h (км/ч)	Тип A [*] : 280 (2,8, 41) Тип B [*] : 250 (2,5, 36)	Тип A [*] : 270 (2,7, 39) Тип B [*] : 250 (2,5, 36)
	160 km/h (км/ч) или менее	Тип A [*] : 250 (2,5, 36) Тип B [*] : 220 (2,2, 32)	Тип A [*] : 240 (2,4, 35) Тип B [*] : 220 (2,2, 32)
Размер диска	16 × 7J		
Момент затяжки колесной гайки	103 N•m (10,5 кгс•м)		

*: Давление в шинах указано на табличке с информацией о нагрузке на шины.
(→стр.568)

► 17-дюймовые шины

Размер шин	225/45R17 91W		
Давление в шинах (Рекомендованное давление в холодных шинах)	Скорость автомобиля	Переднее колесо кПа (kgf/cm ² (кгс/см ²))	Заднее колесо кПа (kgf/cm ² (кгс/см ²))
	Более 160 km/h (км/ч)	260 (2,6, 38)	240 (2,4, 35)
	160 km/h (км/ч) или менее	230 (2,3, 33)	210 (2,1, 30)
Размер диска	17 × 7 1/2J		
Момент затяжки колесной гайки	103 N•m (10,5 кгс•м)		

► 18-дюймовые шины

Размер шин	225/40R18 92W
------------	---------------

Давление в шинах (Рекомендованное давление в холодных шинах)	Скорость автомобиля	Переднее колесо кПа (kgf/cm ² (кгс/см ²))	Заднее колесо кПа (kgf/cm ² (кгс/см ²))
	Более 160 км/ч (км/ч)	260 (2,6, 38)	240 (2,4, 35)
	160 км/ч (км/ч) или менее	230 (2,3, 33)	210 (2,1, 30)
Размер диска	18 × 8J		
Момент затяжки колесной гайки	103 N•m (10,5 кгс•м)		

► Компактное запасное колесо (при наличии)

Размер шин	T125/70D17 98M
Давление в шинах (Рекомендованное давление в холодных шинах)	420 кПа (4,2 kgf/cm ² (кгс/см ²))
Размер диска	17 × 4T
Момент затяжки колесной гайки	103 N•m (10,5 кгс•м)

Лампы фонарей

	Лампы фонарей	W (Вт)	Тип
Внешние	Фары (ламповый тип)	55	A
	Передние указатели поворота (ламповый тип)	21	B
	Задние указатели поворота (ламповый тип)	21	B
	Задние фонари (ламповый тип)	5	C
	Фонари освещения регистрационного знака	5	C
Салонные	Передние фонари освещения салона/фонари персонального освещения	5	C
	Лампы подсветки косметических зеркал (при наличии)	8	C
	Задние фонари персонального освещения	8	C
	Фонарь освещения багажника	5	C

A: Галогенные лампы HIR2 (прозрачные)

B: Бесцоковые лампы (янтарные)

C: Бесцоковые лампы (прозрачные)

Информация о топливе

При обнаружении на АЗС этих типов табличек с указанием вида топлива используйте только топливо с одной из следующих табличек.



- ▶ Двигатели 1ZR-FE и 2ZR-FE

Используйте для вашего автомобиля только неэтилированный бензин. Выберите неэтилированный бензин с октановым числом по исследовательскому методу 91 или выше в целях обеспечения оптимальной производительности двигателя.

- ▶ Двигатель 1ZR-FAE

Используйте для вашего автомобиля только неэтилированный бензин. Выберите неэтилированный бензин класса премиум с октановым числом по исследовательскому методу 95 или выше в целях обеспечения оптимальной производительности двигателя. Если нет возможности приобрести высококачественный бензин, вы можете временно использовать неэтилированный бензин с октановым числом по исследовательскому методу не ниже 91.

■ Использование этилированного бензина в бензиновом двигателе

Toyota разрешает использование этилированного бензина с содержанием этанола не более 10%. Убедитесь, что октановое число этилированного бензина с содержанием этанола по исследовательскому методу соответствует указанному выше.

■ Если двигатель детонирует

- Обратитесь к дилеру Toyota.
- Иногда можно замечать легкую детонацию в течение короткого времени при ускорении или движении в гору. Это нормальное явление, не требующее беспокойства.

**ВНИМАНИЕ****■ Примечание относительно качества топлива**

- Используйте только подходящее топливо. При использовании неподходящего топлива возможно повреждение двигателя.
- Не используйте бензин с металлическими добавками, например, марганцем, железом или свинцом, в противном случае возможно повреждение двигателя или системы снижения токсичности отработавших газов.
- Не добавляйте присадки к топливу, доступные на вторичном рынке и содержащие металлические добавки.
- Не используйте бензин, смешанный с метиловым спиртом, например, М15, М85, М100. Использование бензина с содержанием метанола может повредить двигатель или привести к неисправности.

Индивидуально настраиваемые функции

В автомобиле имеется множество электронных функций, которые можно настроить в зависимости от ваших предпочтений. Настройки этих функций можно изменить с помощью многофункционального информационного дисплея, экрана системы навигации/мультимедийной системы или у дилера Toyota.

Индивидуальная настройка функций автомобиля

- Изменение с помощью экрана системы навигации/мультимедийной системы (автомобили с системой навигации/мультимедийной системой)

- 1 Нажмите кнопку "MENU".
- 2 Выберите "Настройка" на экране "Меню".
- 3 Выберите "Автомобиль" на экране "Настройка".

Можно изменить различные настройки. Для получения дополнительных сведений см. список настроек, которые можно изменить.

- Изменение с помощью переключателей управления приборами (автомобили с многофункциональным информационным дисплеем)

- 1 Нажмите < или > на переключателе управления приборами, чтобы выбрать .
- 2 Нажмите ^ или v на переключателе управления приборами, чтобы выбрать требуемый элемент для изменения настройки.
- 3 Нажмите или нажмите и удерживайте OK .

Доступные настройки будут отличаться в зависимости от того, нажата OK или нажата и удерживается. Следуйте инструкциям на дисплее.



ПРЕДУПРЕЖДЕНИЕ

- **Во время индивидуальной настройки**

Поскольку индивидуальная настройка выполняется при работающем двигателе, убедитесь, что автомобиль припаркован в хорошо вентилируемом месте. В закрытом помещении, например, в гараже, выхлопные газы, содержащие опасный для здоровья угарный газ (CO), могут скапливаться и проникать в салон. Это может представлять серьезную угрозу здоровью или привести к смерти.

**ВНИМАНИЕ****■ Во время индивидуальной настройки**

Во избежание разрядки аккумуляторной батареи выполняйте индивидуальную настройку функций только при работающем двигателе.

Индивидуально настраиваемые функции

Настройки некоторых функций могут изменяться одновременно с индивидуальной настройкой других функций. Для получения дополнительных сведений обращайтесь к дилеру Toyota.

- A** Настройки, которые можно изменить на экране системы навигации/мультимедийной системы (автомобили с системой навигации/мультимедийной системой)
- B** Настройки можно изменить с помощью переключателей управления приборами (автомобили с многофункциональным информационным дисплеем)
- C** Настройки, которые могут быть изменены дилером Toyota

Расшифровка обозначений: O = Доступно, — = Недоступно

■ Указатели, приборы и многофункциональный информационный дисплей*¹ (→стр.114, 124, 128, 137)

Функция* ²	Настройка по умолчанию	Индивидуальные настройки	A	B	C
Язык* ³	Английский	* ⁴	—	O	—
Единицы измерения	L/100 km (км)	km/L (км/л)	—	O	—
Дисплей спидометра* ⁵	Аналоговый	Цифровой	—	O	—
		Цифровой+* ¹	—	O	—
Индикатор режима экономичного вождения* ¹	Вкл.	Выкл.	—	O	—

Функция* ²	Настройка по умолчанию	Индивидуальные настройки	A	B	C
Показания экономии топлива	Общее среднее показание (средний расход топлива (после сброса))	Среднее показание за поездку (средний расход топлива (после начала движения))	—	○	—
		Среднее показание топлива в баке (средний расход топлива (после дозаправки))			
Показания, связанные с аудиосистемой* ¹	Вкл.	Выкл.	—	○	—
Тип информации о поездке	После пуска	После сброса	—	○	—
Элементы информации о поездке (первый элемент)	Расстояние	Средняя скорость автомобиля	—	○	—
		Истекшее время			
Элементы информации о поездке (второй элемент)	Истекшее время	Средняя скорость автомобиля	—	○	—
		Расстояние			
Всплывающий дисплей	Вкл.	Выкл.	—	○	—

*¹: При наличии

*²: Для получения сведений о каждой функции: →стр.142

*³: Настройки по умолчанию различаются в зависимости от страны.

*⁴: Арабский, испанский, русский, французский, немецкий, итальянский, голландский, турецкий, польский, иврит, норвежский, шведский, датский, украинский, финский, греческий, чешский, португальский, румынский, словацкий, венгерский, фламандский

*⁵: 7-дюймовый дисплей

■ Проекционный дисплей* (→стр.144)

Функция	Настройка по умолчанию	Индивидуальные настройки	A	B	C
Проекционный дисплей	Вкл.	Выкл.	—	○	—
Информация указателя	Тахометр	Индикатор режима экономичного вождения*	—	○	—
		Нет содержания			

Функция	Настройка по умолчанию	Индивидуальные настройки	A	B	C
Ведение по маршруту до места назначения/названия улицы*	Вкл.	Выкл.	—	○	—
Дисплей системы помощи водителю	Вкл.	Выкл.	—	○	—
Компас*	Вкл.	Выкл.	—	○	—
Рабочее состояние аудиосистемы*	Вкл.	Выкл.	—	○	—

*: При наличии

■ Блокировка дверей (→стр.175, 181, 635)

Функция	Настройка по умолчанию	Индивидуальные настройки	A	B	C
Разблокировка с помощью ключа	Все двери разблокируются одним нажатием	Дверь водителя разблокируется одним нажатием, а все двери разблокируются двумя нажатиями	—	—	○
Блокировка/разблокировка багажника, когда все двери заблокированы/разблокированы	Вкл.	Выкл.	—	—	○

■ Функция доступа* и беспроводной пульт дистанционного управления (→стр.175, 184)

Функция	Настройка по умолчанию	Индивидуальные настройки	A	B	C
Рабочий сигнал (зуммеры)*	5	Выкл.	○	—	○
		От 1 до 7	○	—	○
Рабочий сигнал (лампы аварийной сигнализации)	Вкл.	Выкл.	○	—	○

Функция	Настройка по умолчанию	Индивидуальные настройки	A	B	C
Время, истекшее до срабатывания функции автоматической блокировки дверей, если дверь не открывается после разблокировки	30 секунд	60 секунд	—	—	○
		120 секунд			
Предупреждающий зуммер открытой двери	Вкл.	Выкл.	—	—	○

*: При наличии

■ Интеллектуальная система доступа и пуска без ключа*¹ (→стр.175, 184)

Функция	Настройка по умолчанию	Индивидуальные настройки	A	B	C
Интеллектуальная система доступа и пуска без ключа	Вкл.	Выкл.	○	—	○
Интеллектуальная разблокировка дверей* ²	Все двери	Дверь водителя	○	—	○
Время, истекшее с момента разблокировки всех дверей, когда кто-то берется за ручку водительской двери и удерживает ее* ²	Выкл.	1,5 секунд	—	—	○
		2,0 секунд			
		2,5 секунд			
Количество последовательных операций блокировки дверей* ³	2 раза	Столько, сколько нужно	—	—	○

*¹: При наличии

*²: Автомобили с функцией доступа

*³: На некоторых моделях

■ Беспроводной пульт дистанционного управления (→стр.154, 175, 181)

Функция	Настройка по умолчанию	Индивидуальные настройки	A	B	C
Беспроводной пульт дистанционного управления	Вкл.	Выкл.	—	—	○
Операция разблокировки	Все двери разблокируются одним нажатием	Дверь водителя разблокируется одним нажатием, а все двери разблокируются двумя нажатиями	○	—	○
Операция разблокировки багажника	Нажмите и удерживайте (кратковременно)	Одно кратковременное нажатие	—	—	○
		Нажмите дважды			
		Нажмите и удерживайте (продолжительно)			
		Выкл.			

■ Наружные зеркала заднего вида (→стр.220)

Функция	Настройка по умолчанию	Индивидуальные настройки	A	B	C
Автоматическое складывание и раскладывание зеркал *	Связанная с блокировкой/разблокировкой дверей	Выкл.	—	—	○
		Связанная с работой замка запуска двигателя			

*: При наличии

■ Электростеклоподъемники и потолочный люк* (→стр.223, 226)

Функция	Настройка по умолчанию	Индивидуальные настройки	A	B	C
Действие, связанное с механическим ключом	Выкл.	Вкл.	—	—	○
Действие, связанное с беспроводным пультом дистанционного управления	Выкл.	Вкл.	—	—	○
Рабочий сигнал, связанный с беспроводным пультом дистанционного управления (зуммер)	Вкл.	Выкл.	—	—	○

*: При наличии

■ Потолочный люк* (→стр.226)

Функция	Настройка по умолчанию	Индивидуальные настройки	A	B	C
Связанная работа компонентов при использовании механического ключа	Только сдвиг	Только наклон	—	—	○
Связанная работа компонентов при использовании беспроводного пульта дистанционного управления	Только сдвиг	Только наклон	—	—	○

*: При наличии

■ Система автоматического управления фонарями (→стр.264)

Функция	Настройка по умолчанию	Индивидуальные настройки	A	B	C
Чувствительность датчика света	Стандартная	От -2 до 2	○	—	○
Follow me home (время, истекшее до автоматического выключения фар головного света)	30 секунд	60 секунд	—	—	○
		90 секунд			
		120 секунд			

■ PCS (система предупреждения столкновения)* (→стр.289)

Функция	Настройка по умолчанию	Индивидуальные настройки	A	B	C
PCS (система предупреждения столкновения)	Вкл.	Выкл.	—	○	—
Регулировка синхронизации предупреждения	Посередине	Далеко	—	○	—
		Близко			

*: При наличии

■ **LTA (система отслеживания дорожной разметки)* /LDA (система предупреждения о выходе из полосы движения с функцией рулевого управления)*** (→стр.298, 309)

Функция	Настройка по умолчанию	Индивидуальные настройки	A	B	C
Функция поддержания движения по центру полосы движения*	Вкл.	Выкл.	—	○	—
Функция помощи при управлении рулевым колесом	Вкл.	Выкл.	—	○	—
Чувствительность сигнализации	Высокая	Стандартная	—	○	—
Функция предупреждения о пересечении линий разметки	Вкл.	Выкл.	—	○	—
Чувствительность системы предупреждения о пересечении линий разметки	Стандартная	Высокая	—	○	—
		Низкая			

*: При наличии

■ **RSA (система подсказки дорожных знаков)*¹** (→стр.347)

Функция	Настройка по умолчанию	Индивидуальные настройки	A	B	C
RSA (система подсказки дорожных знаков)	Вкл.	Выкл.	—	○	—
Способ уведомления о превышении скорости	Только дисплей	Без уведомления	—	○	—
		Дисплей и зуммер			
Уровень уведомления о превышении скорости	2 km/h (км/ч)	10 km/h (км/ч)	—	○	—
		5 km/h (км/ч)			
Способ уведомления о запрете обгона	Только дисплей	Без уведомления	—	○	—
		Дисплей и зуммер			
Способ других уведомлений (уведомление о запрете въезда)* ²	Только дисплей	Без уведомления	—	○	—
		Дисплей и зуммер			

*¹: При наличии

*²: Автомобили с системой навигации

■ **Динамический радарный круиз-контроль с полным скоростным диапазоном***/динамический радарный круиз-контроль* (→стр.318, 330)

Функция	Настройка по умолчанию	Индивидуальные настройки	A	B	C
Динамический радарный круиз-контроль с системой подсказки дорожных знаков	Выкл.	Вкл.	—	○	—

*: При наличии

■ **BSM (система контроля мертвых зон)*** (→стр.351)

Функция	Настройка по умолчанию	Индивидуальные настройки	A	B	C
BSM (система контроля мертвых зон)	Вкл.	Выкл.	—	○	—
Яркость индикатора в наружных зеркалах заднего вида	Яркий	Приглушенный	—	○	—
Интервал подачи предупреждений о наличии приближающегося автомобиля (чувствительность)	Промежуточный	Ранний	—	○	—
		Поздний			
		Только при обнаружении автомобиля в мертвой зоне			

*: При наличии

■ **Датчик системы помощи при парковке Toyota*** (→стр.360)

Функция	Настройка по умолчанию	Индивидуальные настройки	A	B	C
Датчик системы помощи при парковке Toyota	Вкл.	Выкл.	—	○	—
Громкость зуммера	Уровень 2	Уровень 1	—	○	—
		Уровень 3			

*: При наличии

■ **Функция системы RCTA (система предупреждения о пересечении потока сзади/система предупреждения пересечения потока сзади)***
(→стр.368)

Функция	Настройка по умолчанию	Индивидуальные настройки	A	B	C
Функция системы RCTA (система предупреждения о пересечении потока сзади/система предупреждения пересечения потока сзади)	Вкл.	Выкл.	—	○	—
Громкость зуммера	Уровень 2	Уровень 1	—	○	—
		Уровень 3			

*: При наличии

■ **Система PKSB (система вспомогательного торможения при парковке)***
(→стр.373)

Функция	Настройка по умолчанию	Индивидуальные настройки	A	B	C
Система PKSB (система вспомогательного торможения при парковке)	Вкл.	Выкл.	—	○	—

*: При наличии

■ **Автоматическая система кондиционирования воздуха* (→стр.499)**

Функция	Настройка по умолчанию	Индивидуальные настройки	A	B	C
Переключение между режимом притока наружного воздуха и режимом рециркуляции воздуха с помощью переключателя автоматического режима	Вкл.	Выкл.	○	—	○
Управление переключателем автоматического кондиционера	Вкл.	Выкл.	○	—	○

*: При наличии

■ Подсветка (→стр.509)

Функция	Настройка по умолчанию	Индивидуальные настройки	A	B	C
Время, истекшее до выключения фонарей освещения салона	15 секунд	Выкл.	O	—	O
		7,5 секунд			
		30 секунд			
Действие после выключения замка запуска двигателя	Вкл.	Выкл.	—	—	O
Действие, когда двери разблокированы	Вкл.	Выкл.	—	—	O
Действие, когда вы приближаетесь к автомобилю, имея при себе электронный ключ*	Вкл.	Выкл.	—	—	O
Лампы подсветки подстаканников* и лампы подсветки центрального лотка*	Вкл.	Выкл.	—	—	O
Фонари подсветки обивки двери*	Вкл.	Выкл.	—	—	O

*: При наличии

■ Индивидуальные настройки автомобиля

- Когда интеллектуальная система доступа и пуска без ключа выключена, интеллектуальную функцию разблокировки доступа нельзя настроить индивидуально.
- Когда двери после разблокировки остаются закрытыми, и срабатывает функция автоматической блокировки дверей, сигналы будут генерироваться в соответствии с настройками рабочего сигнала (зуммера) и рабочего сигнала (лампы аварийной сигнализации).

■ В следующих ситуациях режим индивидуальной настройки, в котором настройки можно изменить с

помощью многофункционального информационного дисплея, выключится автоматически

- Появляется предупреждающее сообщение после отображения экрана режима индивидуальных настроек
- Замок запуска двигателя выключен.
- Автомобиль трогается с места, пока отображается экран режима индивидуальных настроек.

Элементы для инициализации

Следующие элементы следует вернуть в исходное состояние для нормального функционирования системы после повторного подключения аккумуляторной батареи или выполнения технического обслуживания автомобиля:

Список элементов для инициализации

Элемент	Когда инициализировать	Ссылка
Система PKSB (система вспомогательного торможения при парковке)*	<ul style="list-style-type: none"> После повторного подключения или замены аккумуляторной батареи 	стр.379
S-IPA (простая система интеллектуальной парковки)*	<ul style="list-style-type: none"> После повторного подключения или замены аккумуляторной батареи 	стр.411
Система предупреждения о низком давлении в шинах*	<ul style="list-style-type: none"> При перестановке передних и задних шин с различным давлением воздуха При изменении размера шин Когда давление в шинах изменяется, например, при изменении скорости движения или массы груза При переключении между двумя зарегистрированными комплектами колес 	стр.565

*: При наличии

Приложение

Что делать, если... (Поиск и устранение неисправностей)	676
---	-----

Что делать, если... (Поиск и устранение неисправностей)

Если возникает проблема, проверьте следующие элементы, прежде чем обратиться к дилеру Toyota.

Не удастся заблокировать, разблокировать, открыть или закрыть двери



Вы потеряли ключи

- В случае утери ключей или механических ключей, новые оригинальные ключи или механические ключи можно заказать у дилера Toyota. (→стр.634)
- Если вы потеряли ключи или электронные ключи, значительно повышается риск кражи автомобиля. Незамедлительно обратитесь к дилеру Toyota. (→стр.634)



Не удастся заблокировать или разблокировать двери

- Элемент питания ключа частично или полностью разряжен? (→стр.573)
- Автомобили с интеллектуальной системой доступа и пуска без ключа: Замок запуска двигателя находится в положении ON?

При блокировке дверей выключите замок запуска двигателя. (→стр.247)

- Автомобили с интеллектуальной системой доступа и пуска без ключа: Электронный ключ находится внутри автомобиля?

Во время блокировки дверей убедитесь, что электронный ключ находится у вас.

- Функция может работать неправильно из-за состояния радиоволн. (→стр.155, 186)



Заднюю дверь невозможно открыть

- Включен замок для защиты от детей?

Заднюю дверь невозможно открыть изнутри, когда включен замок. Откройте заднюю дверь снаружи, а затем разблокируйте замок для защиты от детей. (→стр.180)

Если вас что-то настораживает



Двигатель не запускается (автомобили без интеллектуальной системы доступа и пуска без ключа)

- Бесступенчатая трансмиссия: Рычаг переключения передач находится в положении P? (→стр.243)
- Механическая коробка передач: Вы поворачиваете ключ, полностью выжав педаль сцепления? (→стр.243)
- Рулевое колесо разблокировано? (→стр.243)
- Аккумуляторная батарея разряжена? (→стр.637)



Двигатель не запускается (автомобили с интеллектуальной системой доступа и пуска без ключа)

- Бесступенчатая трансмиссия: Был ли нажат замок запуска двигателя?

в то время, когда была полностью выжата педаль тормоза? (→стр.245)

- Механическая коробка передач: Был ли нажат замок запуска двигателя в то время, когда была полностью выжата педаль сцепления? (→стр.245)
- Бесступенчатая трансмиссия: Рычаг переключения передач находится в положении P? (→стр.245)
- Электронный ключ обнаруживается где-то внутри автомобиля? (→стр.185)
- Рулевое колесо разблокировано? (→стр.245)
- Элемент питания электронного ключа частично или полностью разряжен?

В этом случае двигатель можно запустить временным способом. (→стр.636)

- Аккумуляторная батарея разряжена? (→стр.637)



Рычаг переключения передач невозможно переключить из положения P даже при нажатии на педаль тормоза (бесступенчатая трансмиссия)

- Замок запуска двигателя находится в положении ON?

Если невозможно отпустить рычаг переключения передач, нажав на педаль тормоза, когда замок запуска двигателя находится в положении ON. (→стр.251)



Невозможно повернуть рулевое колесо после выключения двигателя

- Автомобили без интеллектуальной системы доступа и пуска без ключа: Оно

заблокировано во избежание кражи автомобиля, если ключ извлечен из замка запуска двигателя. (→стр.243)

- Автомобили с интеллектуальной системой доступа и пуска без ключа: Оно блокируется автоматически во избежание кражи автомобиля. (→стр.245)



Стекла не опускаются и не поднимаются с помощью переключателей управления электростеклоподъемниками

- Нажат ли переключатель блокировки стекол?

Электростеклоподъемниками, за исключением электростеклоподъемника со стороны водителя, нельзя управлять, если нажат переключатель блокировки стекол. (→стр.225)

Когда замок запуска двигателя выключен автоматически (автомобили с интеллектуальной системой доступа и пуска без ключа)



- Функция автоматического отключения питания будет работать, если автомобиль находится в режиме ACC или ON (двигатель выключен) в течение длительного времени. (→стр.248)



Предупреждающий зуммер звучит во время движения

- Мигает сигнальная лампа непристегнутого ремня безопасности

Пристегнули ли водитель и пассажир ремни безопасности? (→стр.600)

- Горит индикатор стояночного тормоза

Отпущен ли стояночный тормоз?
(→стр.257, 258)

В зависимости от ситуации также могут звучать другие типы предупреждающего зуммера.
(→стр.596, 608)



Активируется сигнализация, и звучит звуковой сигнал (автомобили с сигнализацией)

- Кто-то внутри автомобиля открыл дверь во время включения сигнализации?

Датчик обнаруживает это, и звучит сигнализация. (→стр.108)

Выполните одно из следующих действий, чтобы прекратить работу сигнализации или отключить ее:

- Разблокируйте двери или откройте багажник с помощью функции доступа (при наличии) или с помощью беспроводного пульта дистанционного управления.
- Пуск двигателя. (Сигнализация будет отключена или прекратит работу через несколько секунд).

Предупреждающий зуммер звучит при выходе из автомобиля (автомобили с интеллектуальной системой доступа и пуска без ключа)



- Электронный ключ находится внутри автомобиля?

Проверьте сообщение на многофункциональном информационном дисплее. (→стр.608)



Включается сигнальная лампа или отображается предупреждающее сообщение

- Когда включается сигнальная лампа или отображается

предупреждающее сообщение, см. стр.596, 608.

Если возникла проблема



Если спущена шина

- Автомобили с аварийным ремонтным комплектом для проколотых шин: Остановите автомобиль в безопасном месте и временно отремонтируйте спущенную шину с помощью аварийного ремонтного комплекта для проколотых шин. (→стр.610)
- Автомобили с запасным колесом: Остановите автомобиль в безопасном месте и замените спущенное колесо запасным колесом. (→стр.621)



Автомобиль застрял

- Попробуйте выполнить данную процедуру, когда автомобиль застрял в слякоти, грязи или снегу. (→стр.644)



ИНФОРМАЦИЯ ДЛЯ ЗАПРАВОЧНОЙ СТАНЦИИ

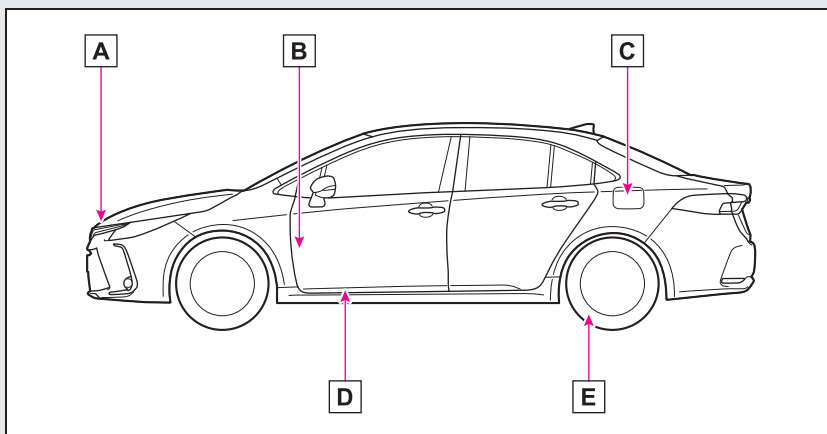

- A** Рычаг вспомогательной защелки (→стр.542)
- B** Рычаг разблокировки капота (→стр.542)
- C** Лючок топливного бака (→стр.277)
- D** Привод лючка топливного бака (→стр.277)
- E** Давление в шинах (→стр.656)

Емкость топливного бака (справочно)	50,0 L (л)	
Тип топлива		стр.651 стр.660
Давление в холодных шинах		стр.656
Емкость системы смазки двигателя (слив и долив — справочно)		стр.651
Тип моторного масла	“Toyota Genuine Motor Oil” «Оригинальное моторное масло Toyota» или аналогичное	стр.651



PZ49X-12L78-RU V1



PZ49X-12L78-RU



www.toyota-europe.com